

Vážené zákazníčky, vážení zákazníci

Teší nás, že ste sa rozhodli pre bežecký pás **Bcube**. Pred poskladaním bežeckého pásu si pozorne prečítajte návod na použitie. Bežecký pás používajte iba tak ako je to popísané v tomto návode na použitie.

Váš **DUVLAN** tím

Záruka

Predávajúci poskytuje na tento výrobok 2-ročnú záruku.

Záruka sa nevzťahuje na škody spôsobené nesprávnou montážou, nesprávnou údržbou, mechanickým poškodením, opotrebením dielov pri bežnom používaní, neodvratnou udalosťou, neodbornými zásahmi, nesprávnym zaobchádzaním, či nevhodným umiestnením. V prípade reklamácie nás kontaktujte.

Záručná doba začína plynúť dátumom predaja (uschovajte preto doklad o kúpe).

Zákaznícky servis

Aby sme Vám mohli čo najlepšie pomôcť s prípadnými problémami s Vaším bežeckým pásom, poznačte si presný názov výrobku.

Pokyny pre zaobchádzanie so zariadením po vyradení z prevádzky

Zariadenie **Bcube** je recyklovateľné. Prosíme Vás, aby ste Vaše zariadenie po skončení životnosti odovzdali do zberní odpadu (alebo miesta na to určeného).

Kontakt

Duvlan s.r.o.
K Zornici 1990/23
957 01 Bánovce nad Bebravou
e-mail: servis@duvlan.com
web: www.duvlan.com

Pokyny

Tento návod na použitie je len referencia pre zákazníkov. **DUVLAN** nepreberá ručenie za chyby vzniknuté prekladom alebo technickou zmenou produktu.

Dôležité bezpečnostné upozornenie

Ak chcete znížiť riziko vážneho poranenia, prečítajte si nasledujúce bezpečnostné pokyny pred použitím produktu. Dozviete sa dôležité informácie o bezpečnosti, správnom používaní a údržbe zariadenia. Uschovajte tento návod na používanie v prípade neskoršej opravy, údržby alebo objednania náhradných súčiastok.

1. Toto zariadenie nemôže používať osoba, ktorej telesná hmotnosť je väčšia ako **100 kg**.
2. Zariadenie je navrhnuté pre tréning dospelých osôb. Nenechávajte deti a domáce zvieratá bez dozoru v miestnosti so strojom.
3. Postavte zariadenie na nekĺzavý povrch. V prípade, že chcete chrániť Vašu podlahu, položte pod zariadenie ochrannú podložku.
4. Zabezpečte dostatočný priestor na bezpečné používanie zariadenia. V blízkosti stroja musí byť voľná plocha min. 0,6 m.
5. Používajte zariadenie vo vnútri a chráňte ho pred vlhkosťou a prachom. Neumiestňujte zariadenie do zastrešenej verandy a v blízkosti vody.
6. Zariadenie je navrhnuté pre domáce používanie. Trieda použitia a účinnosti HC (norma STN EN957 – 10). Pre komerčné využívanie zariadenia sa na zariadenie záruka nevzťahuje výrobca za zariadenie neručí.
7. Zariadenie nie je vhodné pre terapeutické použitie.
8. Pri zdravotných komplikáciách a obmedzeniach konzultujte Váš tréning s Vaším lekárom. Povie Vám, ktorý tréning je pre Vás vhodný.
9. Nesprávny tréning a precenenie Vašich schopností môže poškodiť Vaše zdravie.
10. Pokiaľ počas tréningu pocítite nevoľnosť, bolesť na hrudi alebo sa Vám bude zle dýchať, okamžite ukončíte tréning a vyhľadajte lekára.
11. S tréningom začnite až potom ako sa presvedčíte, že zariadenie je správne poskladané a nastavené.
12. Pri montáži zariadenia postupujte presne podľa návodu.
13. Používajte len originálne diely Bcube (pozri zoznam).
14. Pevne utiahnite všetky pohyblivé časti, aby ste zabránili ich uvoľneniu počas tréningu.
15. Nepoužívajte zariadenie na boso alebo s voľnou obuvou. Počas tréningu nenoste voľné oblečenie. Pred začatím tréningu odložte všetky šperky. Vlasy si riadne upravte, aby Vám počas cvičenia neprekážali.
16. Poškodené diely môžu ohroziť Vašu bezpečnosť a ovplyvniť životnosť zariadenia.
17. Pravidelne kontrolujte všetky matice a skrutky, či sú dotiahnuté.
18. Akákoľvek montáž/demontáž zariadenia musí byť vykonaná starostlivo.
19. Držte ruky a nohy preč od pohyblivých častí.
20. Buďte zvlášť opatrný pri zdvíhaní alebo presúvaní zariadenia tak, aby nedošlo k zraneniu chrbta. Vždy používajte správne zdvíhacie techniky alebo v prípade potreby požiadajte o pomoc druhú osobu.
21. Hmotnosť zariadenia: 24 kg.
22. Celkové rozmery zariadenia (d x š x v): 120 x 63 x 106 cm.

ELEKTRICKÁ BEZPEČNOST: Tento motorový bežecký pás musí byť uzemnený. Ak by sa pokazil alebo mal poruchu, uzemnenie znižuje riziko úrazu elektrickým prúdom. Bežecký pás je vybavený napájacím káblom, ktorý má uzemňovací vodič zariadenia a uzemňovaciu zástrčku. Zástrčka musí byť zasunutá do vhodnej zásuvky, ktorá je správne nainštalovaná a uzemnená v súlade so všetkými miestnymi predpismi a nariadeniami.

DÔLEŽITÉ: Nesprávne pripojenie uzemňovacieho vodiča zariadenia môže mať za následok riziko úrazu elektrickým prúdom. Ak máte pochybnosti, či je bežecký pás správne uzemnený, poraďte sa s kvalifikovaným elektrikárom alebo servisným pracovníkom. Zástrčku dodanú s bežeckým pásom neupravujte. Ak sa nehodí do zásuvky, nechajte si nainštalovať správnu zásuvku kvalifikovaným technikom.



OCHRANA PRED PRÚDOM: Hoci je tento bežecký pás vybavený vstavanou prepäťovou ochranou, odporúča sa použiť externú prepäťovú ochranu.

Bežecký pás sa automaticky vypne, ak sa stretne s prepätím v napájaní. Tlačidlo resetovania sa nachádza v prednej dolnej časti krytu motora. Ak je potrebné bežecký pás vypnúť, otočte vypínač do polohy "vypnuté" a potom stlačte tlačidlo resetovania. Bežecký pás bude potom fungovať správne.

Vlastnosti

MONTÁŽ	jednoduchá montáž
DISPLEJ	3 LED kontrolky, zobrazuje čas, rýchlosť, vzdialenosť, kalórie
ROZMERY BEŽECKEJ PLOCHY	40x100 cm
BEŽECKÝ PÁS	diamantového štýlu, vysoká odolnosť voči napätiu a antistatický pás
MOTOR	motor s výkonom 1,25 hp
RÝCHLOSŤ	1-8 km/h
Diaľkové ovládanie	štart/stop/rýchlosť+/rýchlosť-
BLUETOOTH	Bluetooth aplikácia
SKLADACIE	90 stupňové zloženie, 0,2CBM, opretie o stenu alebo zložené pod pohovkou či posteľou
POHYBLIVÉ KOLIESKA	2 pohyblivé kolieska
MÄKKÉ VANKÚŠE	zabudovaný typ vankúšov
MAXIMÁLNA POUŽÍVATEĽSKÁ HMOTNOSŤ	100 kg

Obsah balenia

Názov	KS
Skrutka M3x40 (č. 38)	2
Imbusový kľúč 	1
Silikónový olej 	1
Otočná skrutka 	2

Poznámka:

- Opísané diely sú všetky diely, ktoré potrebujete na zostavenie tohto bežeckého pásu. Predtým, ako začnete montáž, skontrolujte balenie súčiastok, aby ste sa uistili, že je súčasťou balenia.
- V balení súčiastok nájdete nástroje, ktoré vám pomôžu ľahšie zmontovať tento bežecký pás.

Montážny návod

Krok 1

Zdvihnite rukoväť.

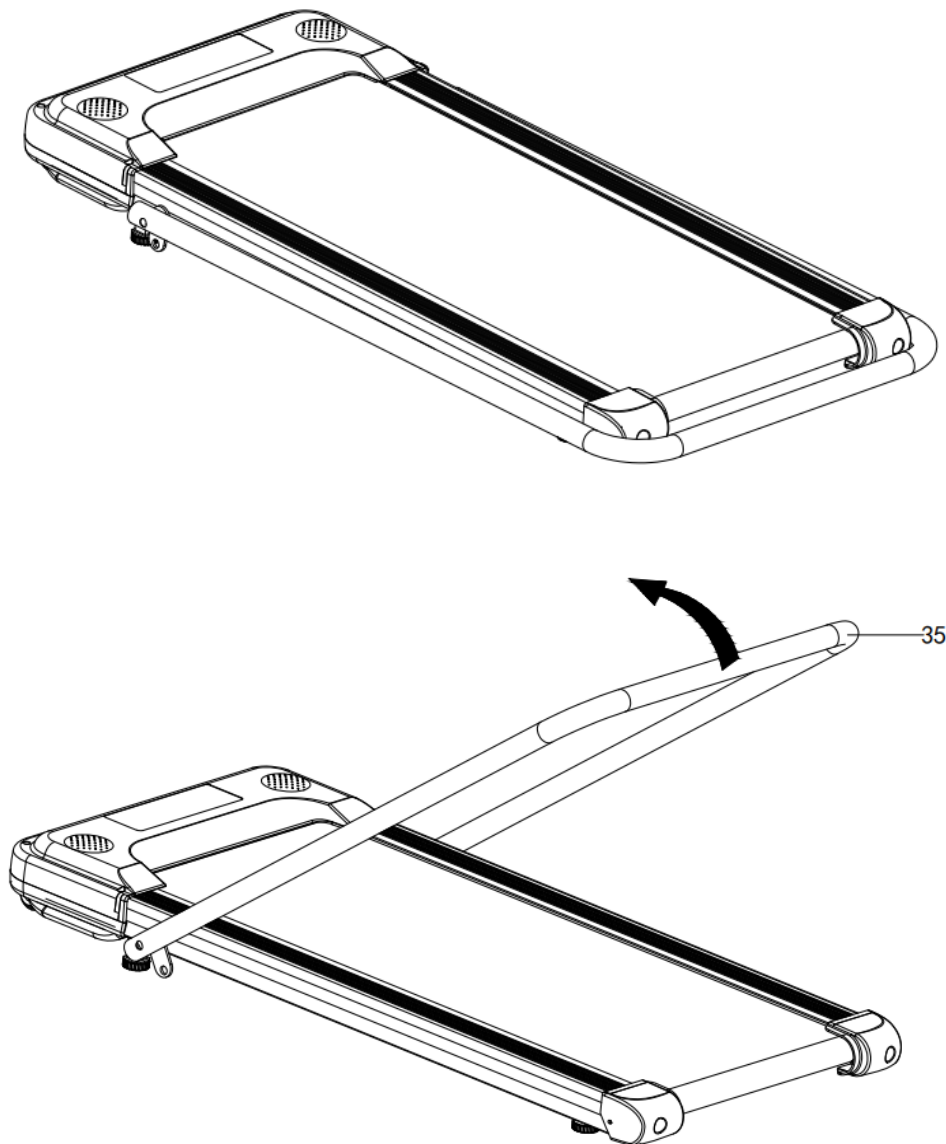

Krok 2

Pomocou dodanej otočnej skrutky (36) pevne upevnite rukoväť na oboch stranách.

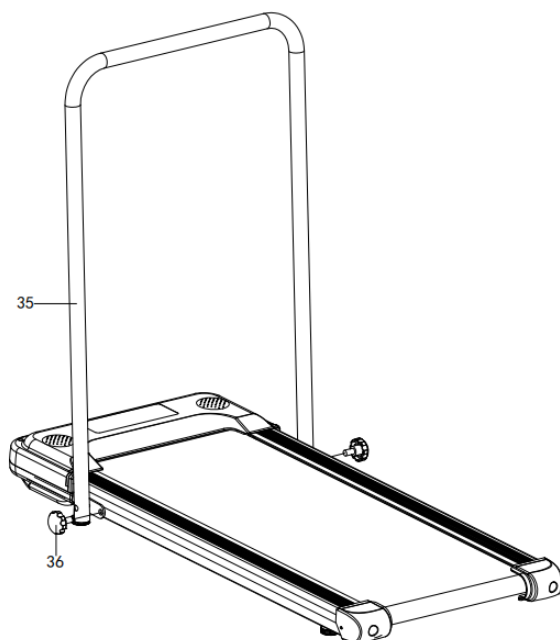

Krok 3

Pripevnite držiak telefónu (37) pomocou skrutiek (38).

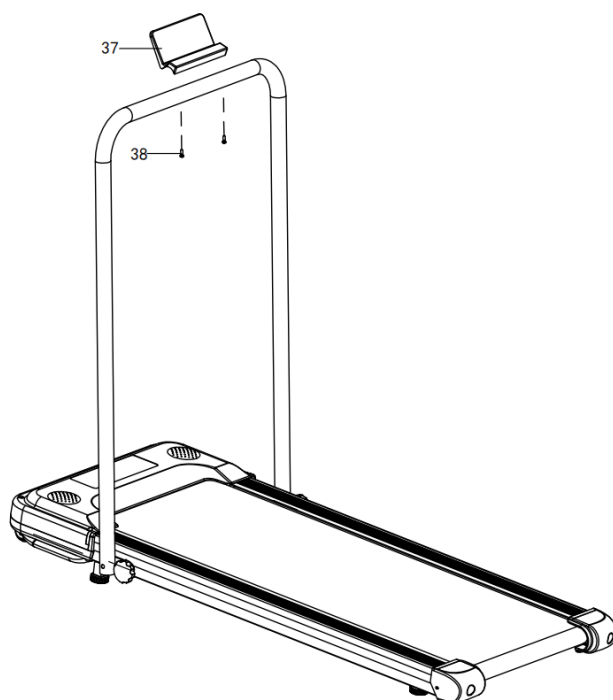

Rozvinutý nákres

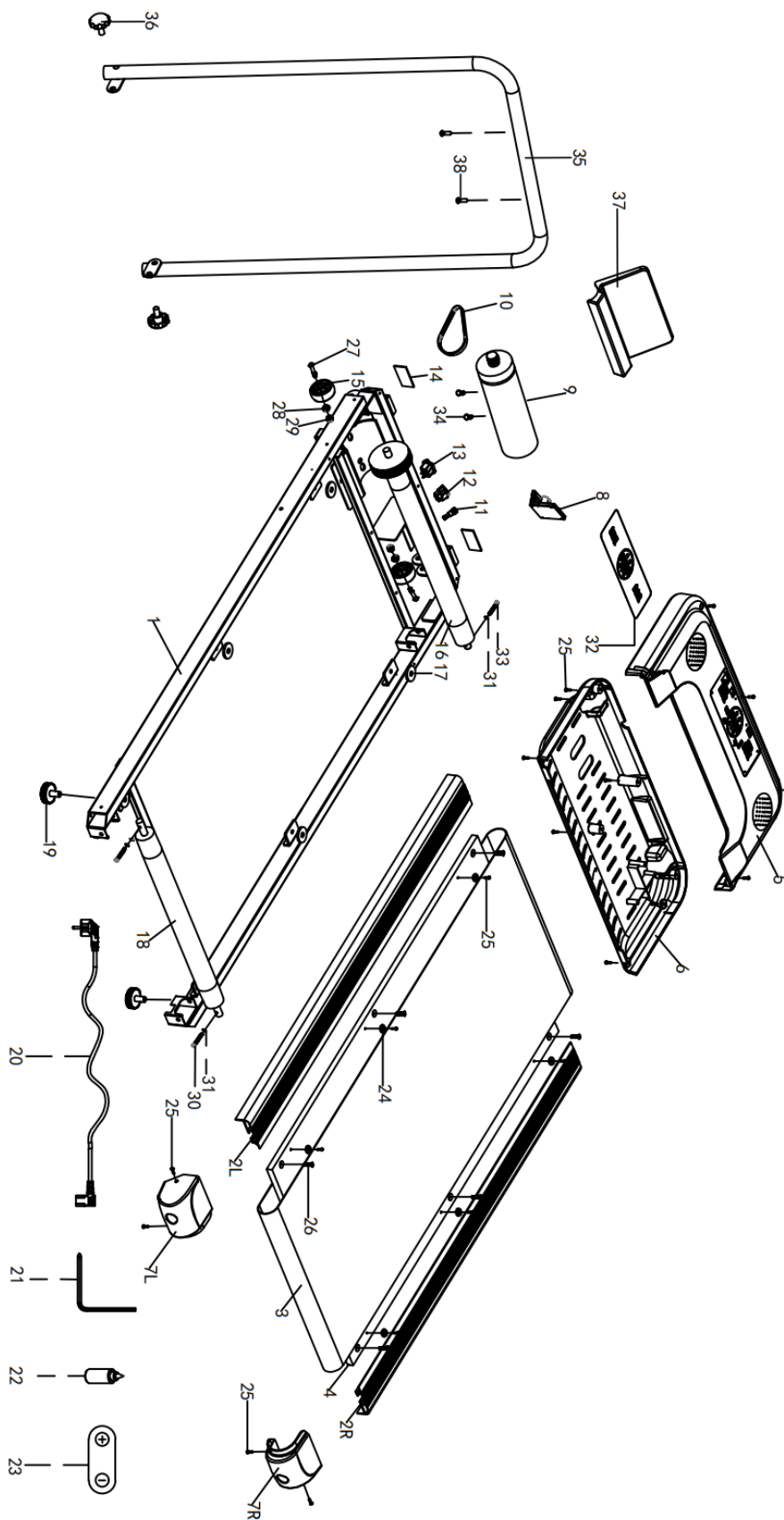

Zoznam dielov

P.Č.	Názov	Poznámka	KS
1	Železný rám		1
2	Bočná lišta		2
3	Bežecká doska		1
4	Bežecký pás		1
5	Kryt motora		1
6	Spodný kryt motora		1
7	Koncový uzáver		2
8	Riadiaca doska		1
9	Motor		1
10	Remeň motora		1
11	Sada poistiek		1
12	Spínač		1
13	Káblový zámok		1
14	Penová páska	50*25*T2	2
15	Pohyblivé koleso		2
16	Predný valček		1
17	Vankúš		6
18	Zadný valec		1
19	Nastavovacia noha		2
20	Kábel		1
21	Imbusový kľúč		1
22	Silikónový olej		1
23	Diaľkové ovládanie		1
24	Bočný fixátor		6
25	Skrutka	M4*12	16
26	Skrutka	M6*20	6
27	Skrutka	M8*40	2
28	Plochá podložka	φ16*φ9*0.8	2
29	Matica M8	M8	2
30	Skrutka	M6*60	2
31	Plochá podložka	φ6.5*φ12*T1.2	3
32	Displej		1
33	Skrutka	M6*50	1
34	Skrutka	M8*10	2
35	Rukoväť		1
36	Otočná skrutka M12		2
37	Držiak telefónu		1
38	Skrutka	M3x40	2

Panel konzoly



Kalórie

Čas



Vzdialenosť/rýchlosť

Diaľkové ovládanie

Aktivácia diaľkového ovládania

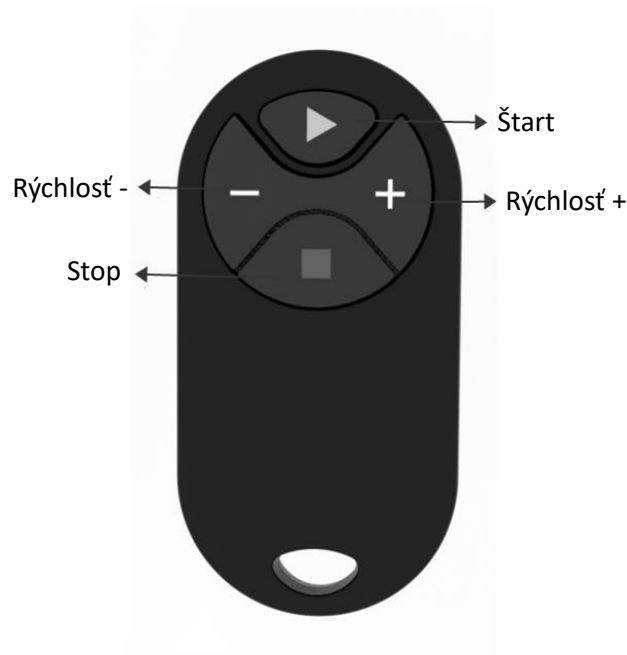
1. Vložte gombíkový článok do zadnej strany diaľkového ovládania.
2. Stlačte tlačidlo Štart a otvorte bežecký pás, kým nebudete počuť zvuk "di".
3. Pomocou diaľkového ovládača spustíte bežecký pás.



- Stlačením trojuholníkového tlačidla  spustíte bežecký pás. Stlačením štvorcového tlačidla  zastavíte bežecký pás.
- Tlačidlo rýchlosti "+": v stave behu sa jeho stlačením zakaždým pridá 0,1 km/h, ak ho podržíte na dlhší čas, bude sa rýchlosť pridávať neustále.
- Tlačidlo rýchlosti "-": v stave behu sa jeho stlačením zakaždým odoberie 0,1 km/h, ak ho podržíte na dlhší čas, bude sa rýchlosť znižovať neustále.

Displej

- Displej rýchlosti: v stave behu zobrazuje rozsah rýchlosti; 1-6 km/h.
- Displej odpočítavania času tréningu: Rozsah nastavenia: 5-99 minút. Stlačením tlačidla "START" spustíte bežecký pás. Keď je čas odpočítavania 00:00 , bežecký pás automaticky zastaví beh.
- Displej odpočítavania tréningovej vzdialenosti: Rozsah nastavenia: 0,5-99,0 km. Stlačením tlačidla "START" spustíte bežecký pás s rýchlosťou 1 km/h, stlačením tlačidla SPEED+/- upravíte rýchlosť. Keď je odpočet vzdialenosti 0,0, bežecký pás automaticky zastaví beh.
- Displej odpočítavania kalórií pri tréningu: Rozsah nastavenia: 20-990CAL. Stlačením tlačidla "START/STOP" spustíte bežecký pás s rýchlosťou 1 km/h, stlačením tlačidla SPEED+/- upravíte rýchlosť. Keď je odpočet kalórií 0, bežecký pás sa automaticky zastaví.

Význam chybových kódov

Kód	Problém	Možný dôvod	Riešenie
E01	Displej neprijal signál	Pripojenie kábla	Skontrolujte alebo vymeňte káble
		Zobrazenie predvoleného nastavenia	Vymeňte displej
		Predvolené nastavenie ovládača	Vymeňte ovládač
E02	Problém medzi regulátorom a motorom	Vodiče na pripojenie motora sa dobre nepripojili	Skontrolujte, či sú vodiče motora správne zapojené
		Žiadne výstupné napätie alebo abnormálne výstupné napätie riadiacej dosky	Vymeňte ovládač
		Predvolené nastavenie motora	Vymeňte motor
E03	Rýchlosť je abnormálna	Fotoelektrický snímač nie je správne namontovaný na motore	Opätovne zostavte snímač
		Slabý fotoelektrický snímač	Vymeňte snímač
		Porucha riadiacej dosky	Vymeňte ovládač
E04	Prepätie	Príliš vysoké vstupné napätie	Nastavte napätie
		Predvolené nastavenie motora	Vymeňte motor
		Porucha riadiacej dosky	Vymeňte ovládač
E05	Nadmerný výkonový prúd	Príliš vysoký výkonový prúd	Nastavte prúd napájania
		Problémy s montážnou konštrukciou bežeckého pásu a motora spôsobujú odpor alebo zablokovanie motora	Skontrolovať štruktúru
		Predvolené nastavenie ovládača	Vymeňte ovládač
E06	Prepätie	Príliš nízke vstupné napätie	Skontrolujte, či je napájacie vedenie normálne
		Porucha riadiacej dosky	Vymeňte ovládač

Obsluha

Pred štartom

1. Zapojte napájací kábel . Ak sa so zariadením dlhší čas nepracuje alebo sa s ním nepohybuje, vypnite napájanie.
2. Na spustenie alebo zastavenie bežeckého pásu si vždy vezmite do ruky diaľkový ovládač.

Štart

1. Stlačte tlačidlo  , stroj sa spustí s počiatočnou rýchlosťou 1 km/h
2. Stlačením tlačidla "+" "-" môžete ovládať rýchlosť, jedným stlačením sa zvýši alebo zníži o 0,1 km/h. Podržaním tlačidla sa môžete dostať na požadovanú rýchlosť. Najvyššia rýchlosť je 8 km/h, zatiaľ čo najnižšia je 1 km/h.

Zastavenie stroja

Stlačením tlačidla  zastavíte bežecký pás.

Údržba

Aby sa predĺžil čas používania motorového bežeckého pásu, je potrebná pravidelná údržba.

1. Keď je stroj v prevádzke prvýkrát alebo dlhodobo, je potrebné namazať bežeckú plošinu alebo zadnú časť bežeckého pásu, aby sa znížilo zaťaženie motora.
2. Časti stroja pravidelne čistite, aby nečistoty nenarušovali ich činnosť.
3. Pravidelne nanášajte na osový driek valca trochu maziva, aby ste udržali osový driek v dobrom stave.
4. Skrutky pravidelne kontrolujte. Ak sú uvoľnené, utiahnite ich.

Mazanie

Bežecké pásy boli ešte pred opustením výrobného závodu natreté silikónovým olejom. Silikónový olej je bez prchavých látok a postupne prenikol cez bežecký pás. Za bežných okolností nie je potrebné olej opätovne rozotierať.

Na údržbu bežeckého pásu sme pribalili malú fľaštičku silikónového oleja. Pri zvýšenom odporu a trení bežeckého pásu o bežeckú dosku môžete olej znova aplikovať.

Silikónový olej aplikujte rovnomerným pohybom v strede bežeckej plochy z oboch strán pásu. Pred použitím bežeckého pásu nechajte silikónový olej 1 minútu pôsobiť.

Pozor: Pre toto zariadenie používajte len silikónový olej. Okrem toho nepridávajte žiadnu inú olejovú zložku, inak sa bežecký pás poškodí. Neaplikujte nadmerné množstvo silikónového oleja na bežeckú dosku. Prebytočné mazivo by sa malo zotrieť čistým uterákom.

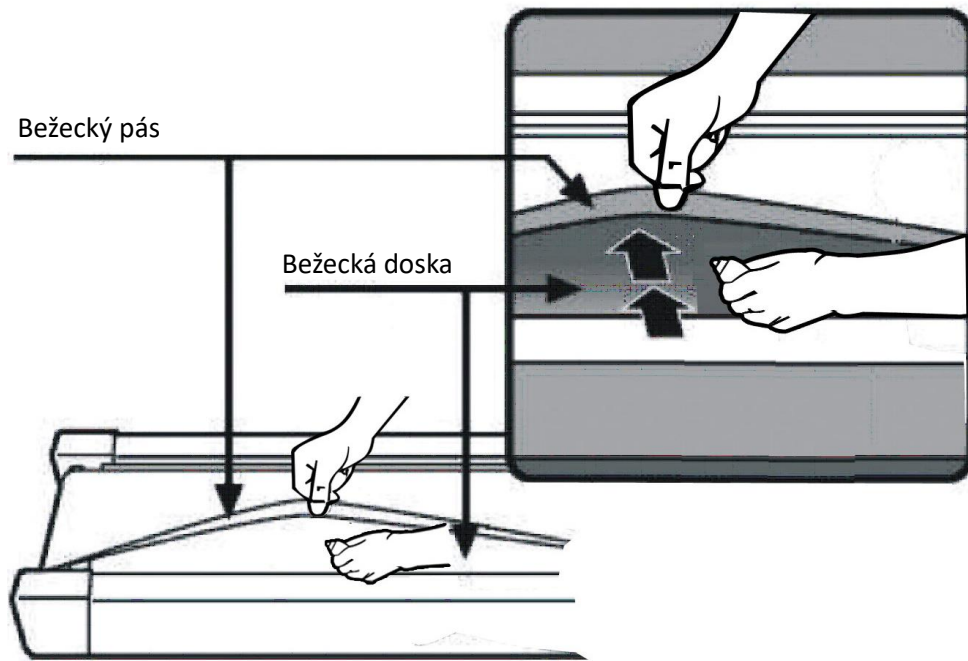

Nastavenie pásu

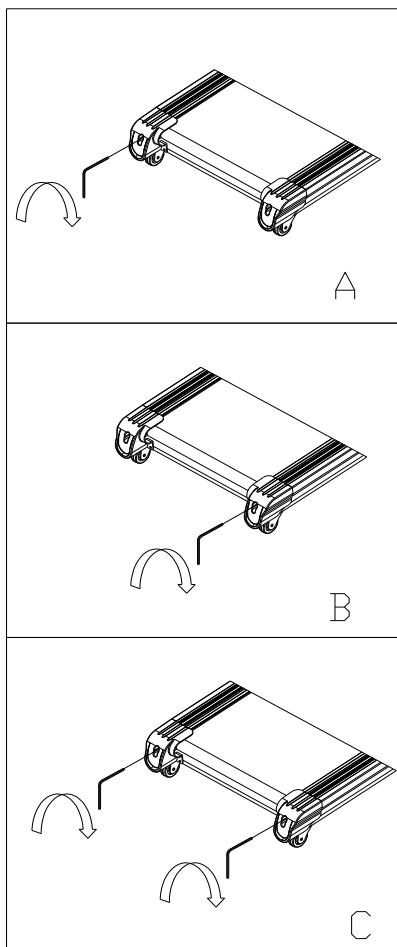

Bežecský pás umiestnite na rovný povrch. Spustite bežecský pás a nastavte rýchlosť na približne 6-8 km/h, sledujte stav odchýlky bežecského pásu.

Ak sa pás posunul doprava, odpojte bezpečnostný zámok a vypínač a otočte pravú nastavovaciu skrutku o 1/4 otáčky v smere hodinových ručičiek (obr. A), potom zapnite vypínač a bezpečnostný zámok, spustite bežecský pás a pozorujte stav odchýlky bežecského pásu. Vyššie uvedené kroky opakujte, kým sa bežecský pás nevyrovná do stredu.

Keď sa pás vychýli doľava, odpojte bezpečnostný zámok, vypnite napájanie, potom ľavou nastavovacou skrutkou otočte v smere hodinových ručičiek o 1/4 otáčky (obr. B) a zapnite bezpečnostný zámok a napájanie, spustite bežecský pás a skontrolujte odchýlenie pásu. Uvedené kroky opakujte, kým sa pás nevycentruje.

Bežecský pás sa postupne uvoľní po vyššie uvedených krokoch alebo po určitom čase používania. Odpojte bezpečnostný zámok a vypnite napájanie, dve nastavovacie skrutky otočte v smere hodinových ručičiek 1/4 otáčky (obr. C) a zapnite bezpečnostný zámok a napájanie, bežecský pás spustite, potom stojte na páse, aby ste potvrdili napnutie. Uvedené kroky opakujte, kým sa pás mierne neutiahne.