

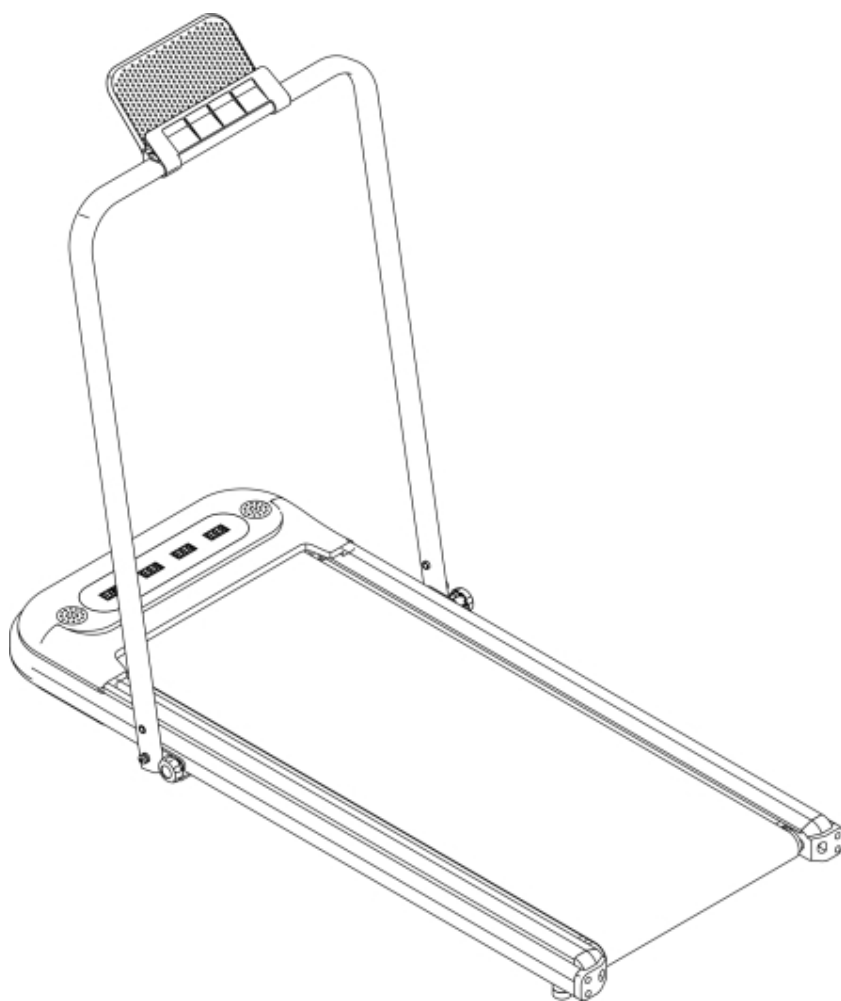

# ELEKTRICKÝ BEŽECKÝ PÁS EASYRUN 200

## NÁVOD NA POUŽITIE



## **Vážené zákazníčky, vážení zákazníci**

Teší nás, že ste sa rozhodli pre zariadenie **Lotto**. Tento kvalitný produkt je navrhnutý pre domáce používanie. Pred poskladaním zariadenia si pozorne prečítajte návod na použitie. Používajte zariadenie iba tak ako je to popísané v tomto návode na použitie. Tento návod uschovajte pre prípadné otázky v budúcnosti ohľadne prevádzky Vášho zariadenia.

Prajeme Vám veľa zábavy a úspechov pri Vašom tréningu.

Váš **DUVLAN** tím

## **Záruka**

Predávajúci poskytuje na tento výrobok 2 -ročnu záruku.

Záruka sa nevzťahuje na škody spôsobené nesprávnou montážou, nesprávnou údržbou, mechanickým poškodením, opotrebením dielov pri bežnom používaní, neodvratnou udalosťou, neodbornými zásahmi, nesprávnym zaobchádzaním, či nevhodným umiestnením. V prípade reklamácie nás kontaktujte.

Záručná doba začína plynúť dátumom predaja (uschovajte preto doklad o kúpe).

## **Zákaznícky servis**

Aby sme Vám mohli čo najlepšie pomôcť s prípadnými problémami na Vašom zariadení, poznačte si presný názov výrobku a sériové číslo. Tieto údaje nájdete na faktúre.

## **Pokyny pre zaobchádzanie so zariadením po vyradení z prevádzky**

Zariadenie **Lotto** je recyklovateľné. Prosíme Vás, aby ste Vaše zariadenie po skončení životnosti odovzdali do zberní odpadu (alebo miesta na to určeného).

## **Kontakt**

Duvlan s.r.o.  
Textilná 5/897  
957 01 Bánovce nad Bebravou  
e-mail: [servis@duvlan.com](mailto:servis@duvlan.com)  
web: [www.duvlan.com](http://www.duvlan.com)

## **Pokyny**

Tento návod na použitie je len referencia pre zákazníkov. **DUVLAN** nepreberá ručenie za chyby vzniknuté prekladom alebo technickou zmenou produktu.

**POZNÁMKA:**

Pred inštaláciou a uvedením do prevádzky si prosím pozorne prečítajte tento návod na obsluhu a uschovajte si ho pre budúce použitie.

**VAROVANIA A BEZPEČNOSTNÉ INFORMÁCIE**

1. Pred montážou alebo používaním elektrického bežeckého pásu si pozorne prečítajte tento návod.
  2. Elektrický bežecký pás musí byť umiestnený na pevnej rovnej ploche.
  3. Elektrický bežecký pás je určený výhradne na použitie v interiéri. Nesmie sa používať vonku.
  4. Elektrický bežecký pás neumiestňujte na hrubý koberec, pretože pod ním musí byť zabezpečená cirkulácia vzduchu.
  5. Pri používaní bežeckého pásu vždy noste vhodné oblečenie. Nenoste voľné alebo dlhé oblečenie, pretože by sa mohlo zachytiť v pohyblivom páse.
  6. Vždy sa uistite, že máte na nohách správnu obuv.
  7. Pred spustením bežeckého pásu na ňom nestojte. Postavte sa na obe strany bežeckého pásu a keď sa motor spustí, vstúpte na bežecký pás. Nevstupujte na pás, ak bežecký pás beží na plnú rýchlosť.
  8. Nedovoľte deťom ani domácim zvieratám priblížiť sa k bežeckému pásu, keď je v prevádzke.
  9. Deti a staršie osoby by mali bežecký pás používať iba pod dohľadom dospelých.
  10. Keď bežecký pás nepoužívate, vždy ho odpojte z elektrickej siete.
  11. Bežeckú plochu po použití pravidelne čistite. Odstráňte prach a pot z madiel a bežeckého pásu.  
Na čistenie bežeckého pásu použite zmes jemnej mydlovej vody.  
**NIKDY NEPOUŽÍVAJTE AGRESIVNE ČISTIACE PROSTRIEDKY.**
  12. Ak bežecký pás dlhšiu dobu nepoužívate, zložte ho a uložte na čistom a suchom mieste.
  13. Ak je akákoľvek časť elektrického kábla alebo zástrčky uvoľnená alebo opotrebovaná, bežecký pás nepoužívajte a nechajte problém skontrolovať kvalifikovaným elektrikárom.
  14. Behací pás nie je hračka a nie je určený na používanie osobami (vrátane detí) s akýmkoľvek fyzickým alebo duševným postihnutím. Behací pás by nemala používať žiadna osoba, ktorá si neprečítala a neporozumela návodu.
  15. Ak mal používateľ v minulosti akékoľvek zdravotné problémy, mal by sa pred použitím poradiť s lekárom.
- Upozornenie! Zariadenie nemožno premiestniť bez odpojenia napájacieho kábla.

**SÚPRAVA PRÍSLUŠENSTVA**

Držiak na tablet

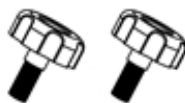

Zais ovacia skrutka



Imbusový klu

## ZOZNAM DIELOV

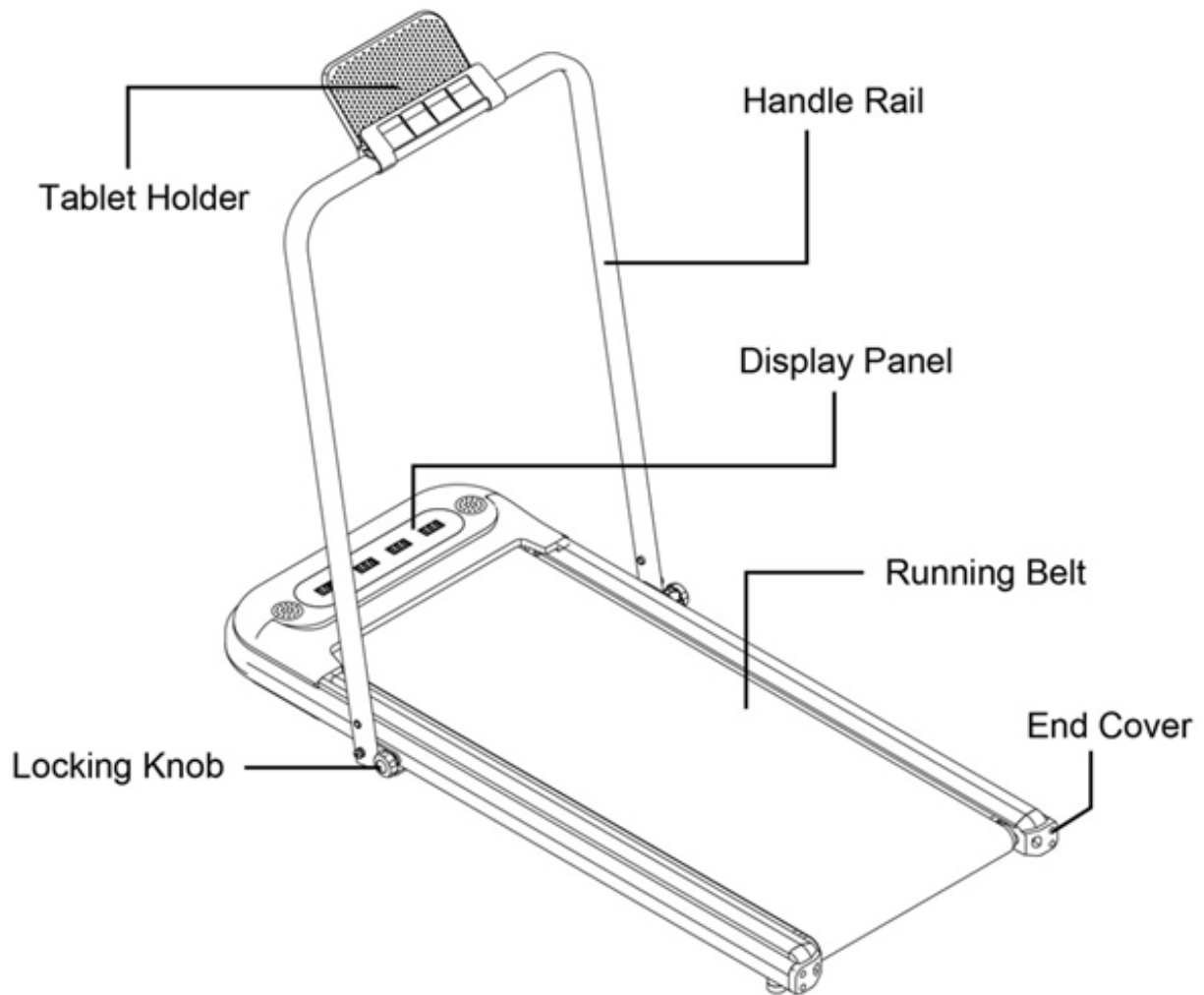

## NÁVOD NA MONTÁŽ

## KROK 1:

Zdvihnite bežecký pás a pomocou poistného gombíka ho zaistíte.

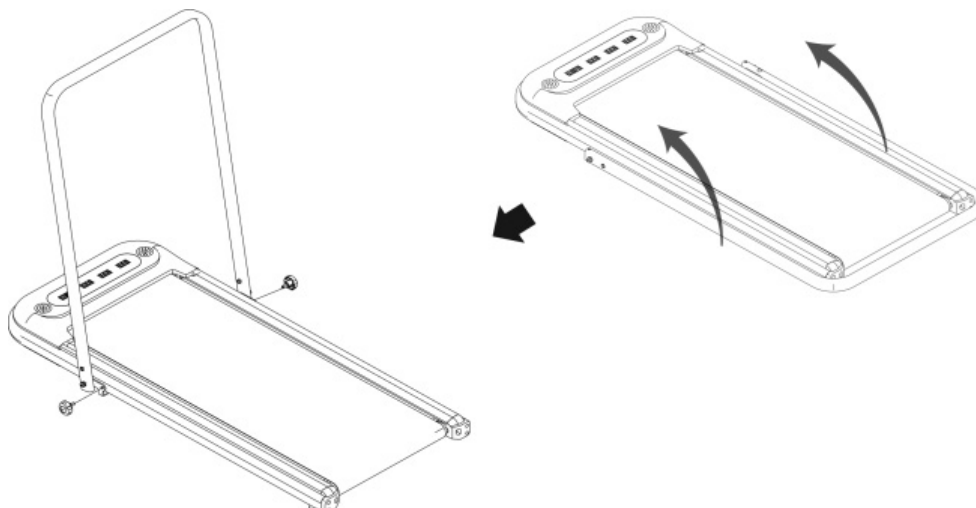

## KROK 2:

Pripevnite držiak tabletu na riadidlá.

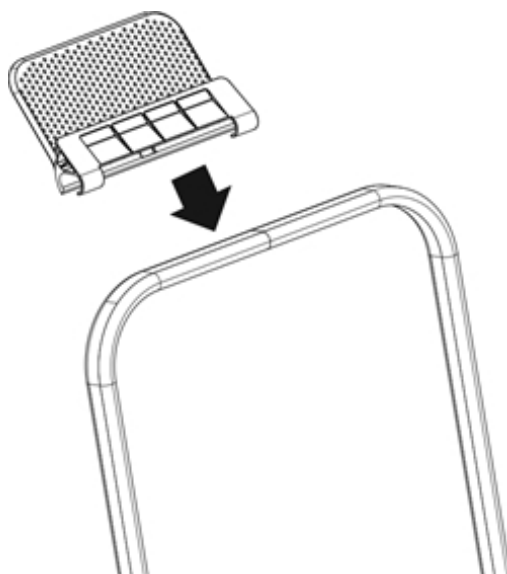

Počas používania sa nespoliehajte na to, že držiak tabletu unesie vašu telesnú hmotnosť.



Zapnite funkciu Bluetooth na vašom zariadení a nastavte ho tak, aby bolo viditeľné, vyberte zobrazené zariadenie „BTMP3“ a spárujte ho. Akonáhle je zariadenie spárované, môžete začať používať aplikáciu na vašom zariadení na prehrávanie, pozastavenie a nastavenie hlasitosti atď.

## OVLÁDACÍ PANEL

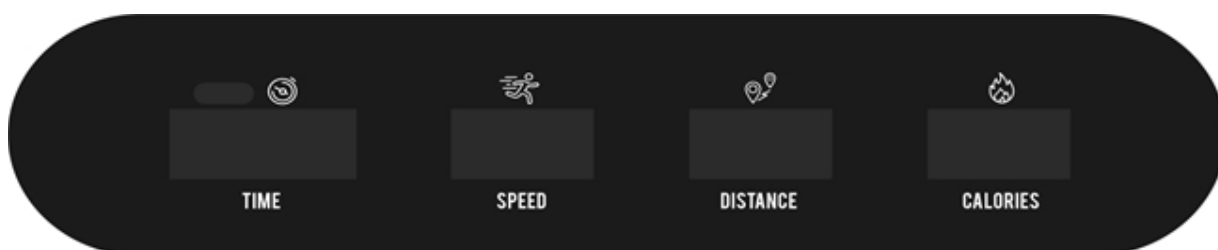

## FUNKCIE DISPLEJA:

**ČAS:** Zobrazuje uplynutý čas tréningu v minútach a sekundách.

**RÝCHLOSŤ:** Zobrazuje aktuálnu rýchlosť v rozmedzí od minimálnej hodnoty 1,0 km/h po maximálnu hodnotu 10,0 km/h.

**VZDIALENOSŤ:** Zobrazuje celkovú vzdialenosť prejdenú počas tréningu.

**KALÓRIE:** Zobrazuje celkový počet spálených kalórií počas tréningu.

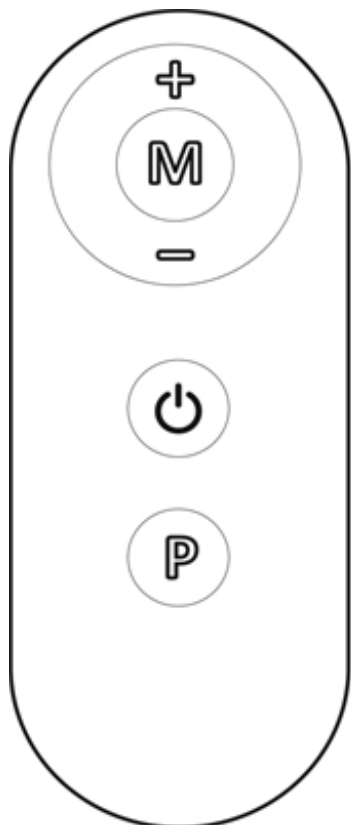

#### FUNKČNÉ TLAČIDLÁ:

Stlačením tlačidla okamžite spustíte/zastavíte tréning v rôznych režimoch.



Stlačte tlačidlo na výber režimu vopred

nastaveného tréningového programu (P01–P06) pred tréningom.



Stlačením tlačidla MODE vyberiete rôzne funkcie (čas alebo vzdialenosť) na nastavenie cieľov cvičenia v režime manuálneho programu pred tréningom.



Stlačením tlačidla zvýšite rýchlosť.



Stlačením tlačidla znížite rýchlosť.

## MAZANIE

Mazanie pod bežecou plochou zabezpečí vynikajúci výkon a predĺži jej životnosť. Po prvých 25 hodinách používania (alebo 2–3 mesiacoch) naneste trochu maziva a opakujte to každých nasledujúcich 50 hodín používania (alebo 5–8 mesiacov).

Ako skontrolovať správne mazanie bežeckeho pásu

Zdvihnite jednu stranu bežeckeho pásu a ohmatajte hornú plochu bežeckej plošiny. Ak je povrch na dotyk hladký, ďalšie mazanie nie je potrebné.

Ak je povrch na dotyk suchý, naneste trochu maziva.

Ako nanášať mazivo

Zdvihnite jednu stranu bežeckeho pásu.

Nalejte trochu maziva pod stred bežeckeho pásu na hornú stranu bežeckej dosky.

Bežte na bežecom páse pomalou rýchlosťou po dobu 3 až 5 minút, aby sa mazivo rovnomerne rozložilo.

POZNÁMKA: Bežecú plochu NEMAŽTE nadmerne. Akékoľvek prebytočné mazivo, ktoré vytečie, je potrebné zotrieť.

Mazivo 1 ks

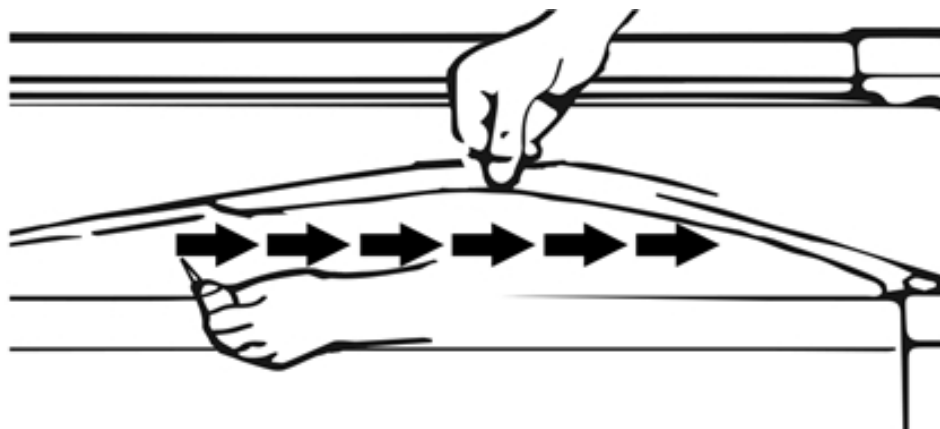

## NASTAVENIE BEŽECKÉHO PÁSU

1. Bežecká plocha sa po nepretržitom používaní mierne posunie. To je normálne u všetkých bežeckých pásov.
2. Na vyrovnanie/nastavenie bežeckého pásu otočte nastavovacou skrutkou na jednej alebo druhej strane základne, pozri obrázky C a D.

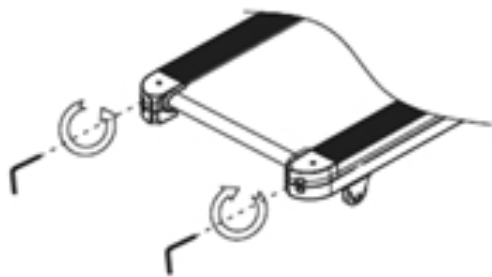

PICTURE C

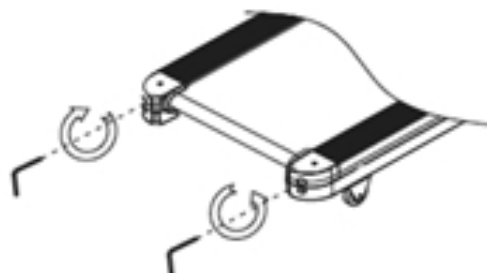

PICTURE D

3. Dbajte na to, aby sa bežecká plocha nezachytila o bočné steny bežeckého pásu pretože by sa tým pás mohol pretrhnúť.

## PRÍRUČKA PRE ÚDRŽBU A ODSTRÁNENIE PORÚCH

**VAROVANIE:** Aby ste predišli úrazu elektrickým prúdom, pred čistením alebo vykonávaním bežnej údržby vypnite a odpojte bežecký pás zo zásuvky.

**VAROVANIE:** Vždy skontrolujte opotrebované súčasti, ako je pružinový gombík a bežecký pás, aby ste predišli zraneniu.

### ČISTENIE

Po každom cvičení sa uistite, že je zariadenie utreté a že z neho bol odstránený pot.

Behací pás môžete čistiť mäkkou handričkou a jemným čistiacim prostriedkom.

Nepoužívajte abrazívne prostriedky ani rozpúšťadlá. Dávajte pozor, aby sa na displej nedostala nadmerná vlhkosť, pretože by to mohlo poškodiť zariadenie a spôsobiť elektrické nebezpečenstvo.

Bežecký pás, najmä ovládací panel, nechajte mimo priameho slnečného žiarenia, aby nedošlo k poškodeniu obrazovky.

### SKLADOVANIE

Bežecký pás skladujte v čistom a suchom vnútornom prostredí. Nikdy zariadenie nenechávajte ani nepoužívajte vonku. Uistite sa, že je hlavný vypínač vypnutý a napájací kábel je odpojený zo zásuvky.

### PRÍRUČKA NA ODSTRÁNENIE PORÚCH

Problém	Možné príčiny	Riešenie
Behací pás sa nespustí.	<ol style="list-style-type: none"> <li>1. Bežecký pás nie je zapojený do zásuvky.</li> <li>2. Bezpečnostný kľúč nie je správne nainštalovaný.</li> <li>3. V dome sa aktivoval istič.</li> <li>4. Vypadol istič bežeckého pásu.</li> </ol>	<ol style="list-style-type: none"> <li>1. Zapojte napájací kábel do zásuvky.</li> <li>2. Znovu nainštalujte bezpečnostný kľúč.</li> <li>3. Resetujte istič alebo zavolajte elektrikára, aby istič vymenil.</li> <li>4. Počkajte 5 minút a potom skúste bežecký pás znovu spustiť.</li> </ol>
Pás sa preklzáva.	Pás nie je dostatočne napnutý.	Nastavte napnutie remeňa.

Pás zaváha pri stlačení.	1. Na bežeckú plochu nebolo nanesené dostatočné množstvo maziva. 2. Pás je príliš napnutý.	1. Naneste mazivo. 2. Nastavte napnutie pásu.
Pás nie je vystredený.	Napätie bežeckého pásu nie je rovnomerné na zadnom valci.	Vycentrujte pás.

## ROZOHRIEVACÍ A VYCHLADZOVACÍ PROGRAM

**ROZCVIČKA** je dôležitou súčasťou každého tréningu. Cieľom rozcvičky je pripraviť telo na cvičenie a minimalizovať riziko zranenia. Pred aeróbnym cvičením sa rozcvičujte dve až päť minút. Rozcvička by mala byť súčasťou každého tréningu, aby pripravila vaše telo na náročnejšie cvičenie prostredníctvom zahriatia a preťahovania svalov, zvýšenia krvného obehu a pulzu a dodania väčšieho množstva kyslíka do svalov.

NA ZÁVER tréningu si urobte výklus a zopakujte tieto cviky, aby ste zmiernili bolestivosť unavených svalov. Účelom výklusu je na konci každého tréningu vrátiť telo do pokojového stavu. Správny výklus pomaly znižuje tepovú frekvenciu a umožňuje krvi vrátiť sa do srdca.

### OTÁČANIE HLAVY

Otočte hlavu doprava na jeden takt, mali by ste pocítiť napätie na ľavej strane krku. Potom otočte hlavu dozadu na jeden takt, natiahnite bradu smerom k stropu a nechajte otvorené ústa. Otočte hlavu doľava na jeden takt, potom skloňte hlavu k hrudi na jeden takt.



### ZDVIHANIE RAMIEN

Zdvihnite pravé rameno smerom k uchu a zadržte na jeden takt. Potom zdvihnite ľavé rameno a zadržte na jeden takt, pričom pravé rameno spúšťajte dole.



### BOČNÉ PRÍTAHY

Rozpažte ruky do strán a zdvihnite ich nad hlavu. Natiahnite pravú ruku čo najďalej smerom k stropu a zadržte na jeden takt. Opakujte tento pohyb s ľavou rukou.



### PREŤAHOVANIE ŠTVORHLAVÉHO SVALU

Jednou rukou sa oprite o stenu, aby ste udržali rovnováhu, natiahnite sa za seba a zdvihnite pravú nohu. Päťu pritiahnite čo najbližšie k zadku. Vydržte 15 sekúnd a opakujte s ľavou nohou.

### PREŤAHOVANIE VNÚTORNÝCH STEHN

Sadnite si tak, aby ste mali chodidlá pri sebe a kolená smerovali von. Pritiahnite si chodidlá čo najbližšie k slabínam. Jemne tlačte kolená smerom k podlahe. Vydržte 15 sekúnd.



### DOTYKY PRSTOV

Pomaly sa predkloňte v páse, uvoľnite chrbát a ramená a natiahnite sa smerom k prstom na nohách. Natiahnite sa čo najďalej a vydržte 15 sekúnd.

### PREŤAHOVANIE ZADNÝCH STEHNOV

Vystrite pravú nohu. Opierajte chodidlo ľavej nohy o vnútornú stranu pravého stehna. Natiahnite sa smerom k prstom na nohe čo najďalej. Vydržte 15 sekúnd. Uvoľnite sa a potom opakujte s ľavou nohou.



### PREŤAHOVANIE LÝTKA/ACHILLOVEJ ŠĽACHY

Opierajte sa o stenu, pravú nohu majte pred ľavou a ruky pred sebou. Ľavú nohu majte vystretú a pravú päťu na podlahe; potom ohnite pravú nohu a nakloňte sa dopredu tak, že posuniete boky smerom k stene. Vydržte v tejto polohe a potom cvičenie zopakujte na druhej strane po dobu 15 sekúnd.

## APLIKÁCIA (APP)

Android



Zwiift



IOS



### ZWIFT

Stiahnite si, zaregistrujte sa a prihláste sa do aplikácie Zwiift, prejdite na stránku nastavení: na stránke SPÁROVANÉ ZARIADENIA kliknite na BEH pre bežecský pás a potom na ZDROJ ENERGIE. Zobrazí sa rozbaľovacie menu, vyberte kód Bluetooth, ktorý je rovnaký ako kód uvedený na konzole zariadenia, a potom vyberte OK na spárovanie.

Poznámka: Zwiift si pamätá zariadenia použité v predchádzajúcej relácii a môže sa pokúsiť tieto zariadenia spárovať, ak sú prítomné a dostupné. Ak vidíte spárované zariadenia, ktoré nechcete používať, stačí ich odznačiť a vybrať zariadenie, ktoré chcete spárovať.

Android



Kinomap



IOS



### KINOMAP

Stiahnite si, zaregistrujte sa a prihláste sa do aplikácie Kinomap, prejdite na stránku nastavení: kliknite na VÍCE v pravom rohu, kliknite na SPRÁVA VYBAVENIA, kliknite na + v pravej hornej časti, vyberte bežecský pás; Potom vyberte značku Bluetooth podľa vášho výberu, napr. Anyrun atď.;Kliknite na obsah pod Interac-

Po spustení aplikácie zistí zariadenie, vyberte kód Bluetooth, ktorý sa zhoduje s kódom uvedeným na konzole vášho zariadenia, a potom kliknite na PRIDAŤ NOVÉ ZARIADENIE; zobrazí sa hlásenie o úspešnom pridaní zariadenia. Aplikáciu si môžete stiahnuť z App Store pre iOS a z Google Play pre Android.

Android



FIT&SHOW



iOS



### FITSHOW

1. Prihláste sa do aplikácie pomocou svojho telefónneho čísla alebo e-mailovej adresy.
2. Pred otvorením aplikácie zapnite funkciu „BLUETOOTH“, potom vyhľadajte zariadenie v aplikácii a správne ho pripojte.

3. Môžete si vybrať režim, v ktorom chcete ovládať svoj bežecský pás.
  4. Počas behu sa na telefóne zobrazujú údaje o vzdialenosti, rýchlosti, spálených kalóriách a pulze.
  5. Ak zvolíte režim MAP, môžete si na telefóne skontrolovať trasu.
  6. Po ukončení cvičenia aplikácia uloží váš záznam do telefónu.
- Aplikácie si môžete stiahnuť z App Store pre iOS a z Google Play pre Android.

Skontrolujte, či vaše mobilné zariadenie spĺňa požiadavky na aplikáciu.

Požiadavky jednotlivých aplikácií sú uvedené v obchode Google Play alebo App Store.

Prosíme o pochopenie, že v tejto príručke nemôžeme ponúknuť kompletný návod na obsluhu aplikácie, keďže aplikácia bude čas od času aktualizovaná.

Tento proces môže spôsobiť zmeny v prevádzke alebo dizajne aplikácie. Prečítajte si prosím pokyny v konkrétnom obchode s aplikáciami alebo nás kontaktujte.

## INFORMÁCIE TÝKAJÚCE SA RECYKLÁCIE

Tento elektronický výrobok sa nesmie likvidovať spolu s komunálnym odpadom. V záujme ochrany životného prostredia by sa tento výrobok mal po skončení jeho životnosti recyklovať v súlade so zákonom. Obráťte sa na autorizované recyklačné zariadenie, ktoré vo vašej oblasti zbiera tento druh odpadu. Tým prispějete k ochrane prírodných zdrojov a zlepšovaniu európskych noriem v oblasti ochrany životného prostredia. Ak potrebujete ďalšie informácie o správnych a bezpečných spôsoboch likvidácie odpadu, obráťte sa na miestnu pobočku organizácie zaoberajúcej sa recykláciou alebo na predajcu, u ktorého ste tento výrobok zakúpili.

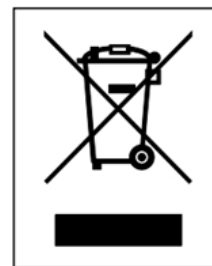

## ZÁRUČNÁ DOBA

ZÁRUČNÁ DOBA podlieha ustanoveniam smernice 2019/771 a smernice EÚ 2019/770. Bez ohľadu na obchodnú záruku je predajca povinný dodržiavať záručnú dobu výrobkov v súlade s uvedenými smernicami.

Záruka je doplnkom a nijako neobmedzuje práva používateľa.

Nižšie uvedené podmienky opisujú požiadavky a uplatňovanie našej záruky. Tieto podmienky nemajú vplyv na vaše zákonné práva ani povinnosti voči predajcovi a na vašu zmluvu s ním.

Záručná doba: 24 mesiacov od zakúpenia výrobku.

Na tento prístroj poskytujeme záručný servis za nasledujúcich podmienok: Bezplatný záručný servis počas záručnej lehoty neplatí v prípade nedodržania nasledujúcich podmienok:

1. Existujú rozdiely medzi údajmi v záručnom liste a nákupných dokladoch;
2. Produkt je nesprávne nainštalovaný alebo namontovaný;
3. Chýbajú originálne nákupné doklady alebo záručný list;
4. Opravy alebo iné zásahy vykonané osobami, ktoré nie sú oprávnené túto činnosť vykonávať, alebo ak je zariadenie opravené s použitím neoriginálnych náhradných dielov;
5. Vzhľad zariadenia – škrabance, praskliny a iné poškodenia, ktoré neboli zistené v čase nákupu, dodania alebo inštalácie zariadenia.
6. Nedodržanie podmienok používania, skladovania, prepravy a vady spôsobené týmito skutočnosťami;
7. V prípade závad spôsobených nesprávnym používaním, mechanickými závadami alebo nárazmi;
8. V prípade väd spôsobených prírodnými javmi a inými okolnosťami vyššej moci;
9. Ak používate výrobok na komerčné účely a na verejných miestach;
10. Poškodené pohyblivé súčasti v dôsledku nesprávneho používania alebo inštalácie: pedále, rukoväte, káble, remeň, bežecká plocha, tesnenia, skrutky, páky, ložiská, dekoratívne prvky;
11. Nesprávne skladované výrobky.
12. Súčasti, ktoré možno oddeliť od hlavnej konštrukcie zariadenia, plastové ozdoby, gumové diely s obmedzenou životnosťou stanovenou výrobcom;
13. Spotrebný materiál, súčasti a komponenty s obmedzenou životnosťou – batérie, remeňové prevody, bežné plochy.
14. Príslušenstvo – externé napájacie zdroje/adaptéry;

Reklamácie zakúpeného tovaru sa podávajú v súlade so smernicou 2019/771 a smernicou EÚ 2019/770.

## KONTAKT:

Tel.: +40311050917

E-mail: [service@sportpartner.ro](mailto:service@sportpartner.ro)