

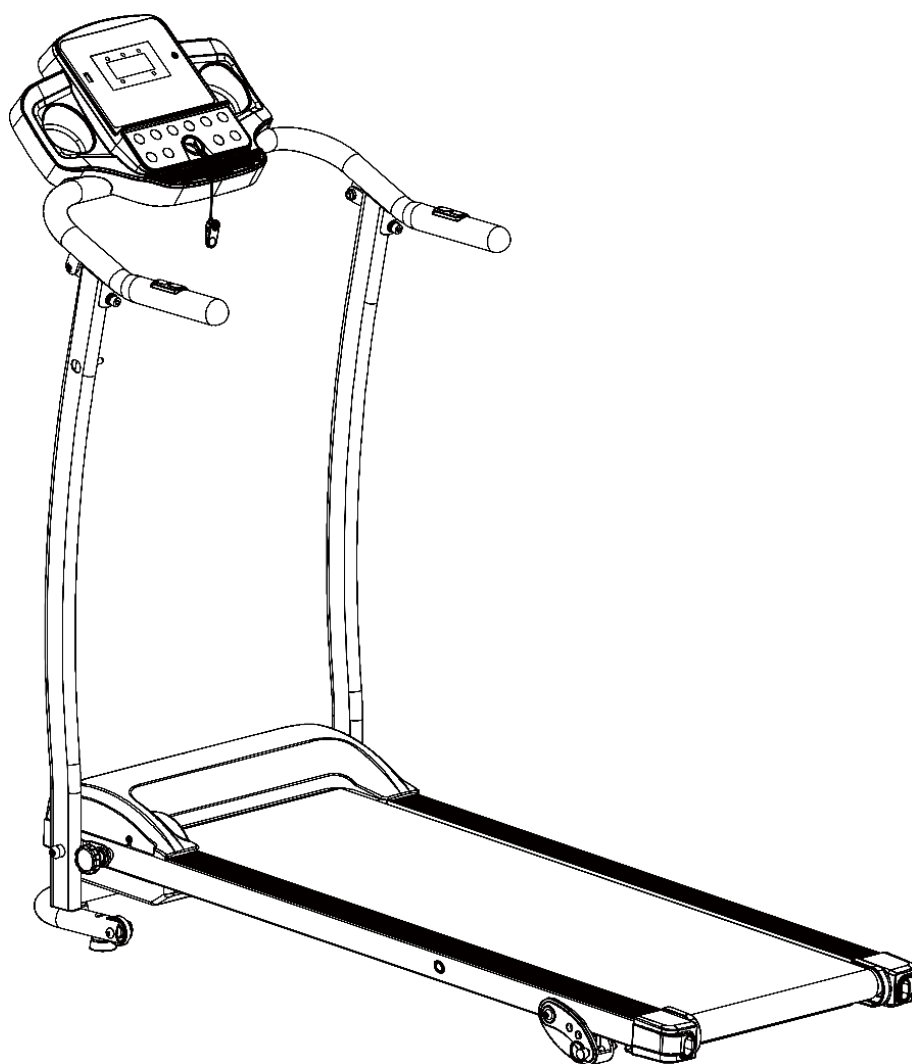

ELEKTRICKÝ BEŽECKÝ PÁS LOTTO SMART N3

NÁVOD NA POUŽÍVANIE



Poznámka: V súlade so zásadami trvalo udržateľného rozvoja si vyhradujeme právo na zmenu zariadenia v prípade potreby bez predchádzajúceho upozornenia. Všetky informácie a špecifikácie závisia od **aktuálneho produktu**.

Vážené zákazníčky, vážení zákazníci

Teší nás, že ste sa rozhodli pre zariadenie **Lotto**. Tento kvalitný produkt je navrhnutý pre domáce používanie. Pred poskladaním zariadenia si pozorne prečítajte návod na použitie. Používajte zariadenie iba tak ako je to popísané v tomto návode na použitie. Tento návod uschovajte pre prípadné otázky v budúcnosti ohľadne prevádzky Vášho zariadenia.

Prajeme Vám veľa zábavy a úspechov pri Vašom tréningu.

Váš **DUVLAN** tím

Záruka

Predávajúci poskytuje na tento výrobok 2 - ročnú záruku.

Záruka sa nevzťahuje na škody spôsobené nesprávnou montážou, nesprávnou údržbou, mechanickým poškodením, opotrebením dielov pri bežnom používaní, neodvratnou udalosťou, neodbornými zásahmi, nesprávnym zaobchádzaním, či nevhodným umiestnením. V prípade reklamácie nás kontaktujte.

Záručná doba začína plynúť dátumom predaja (uschovajte preto doklad o kúpe).

Zákaznícky servis

Aby sme Vám mohli čo najlepšie pomôcť s prípadnými problémami na Vašom zariadení, poznačte si presný názov výrobku a sériové číslo. Tieto údaje nájdete na faktúre.

Pokyny pre zaobchádzanie so zariadením po vyradení z prevádzky

Zariadenie **Lotto** je recyklovateľné. Prosíme Vás, aby ste Vaše zariadenie po skončení životnosti odovzdali do zberného odpadu (alebo miesta na to určeného).

Kontakt

Duvlan s.r.o.
K Zornici 1990/23
957 01 Bánovce nad Bebravou
e-mail: servis@duvlan.com
web: www.duvlan.com

Pokyny

Tento návod na použitie je len referencia pre zákazníkov. **DUVLAN** nepreberá ručenie za chyby vzniknuté prekladom alebo technickou zmenou produktu.

Obsah

1. Všeobecný prehľad produktu
2. Bezpečnostné opatrenia a varovania
3. Pokyny na inštaláciu
4. Pokyny na používanie
5. Bežná údržba

1. Prezentácia produktu

Elektrický bežecký pás pre domáce použitie:

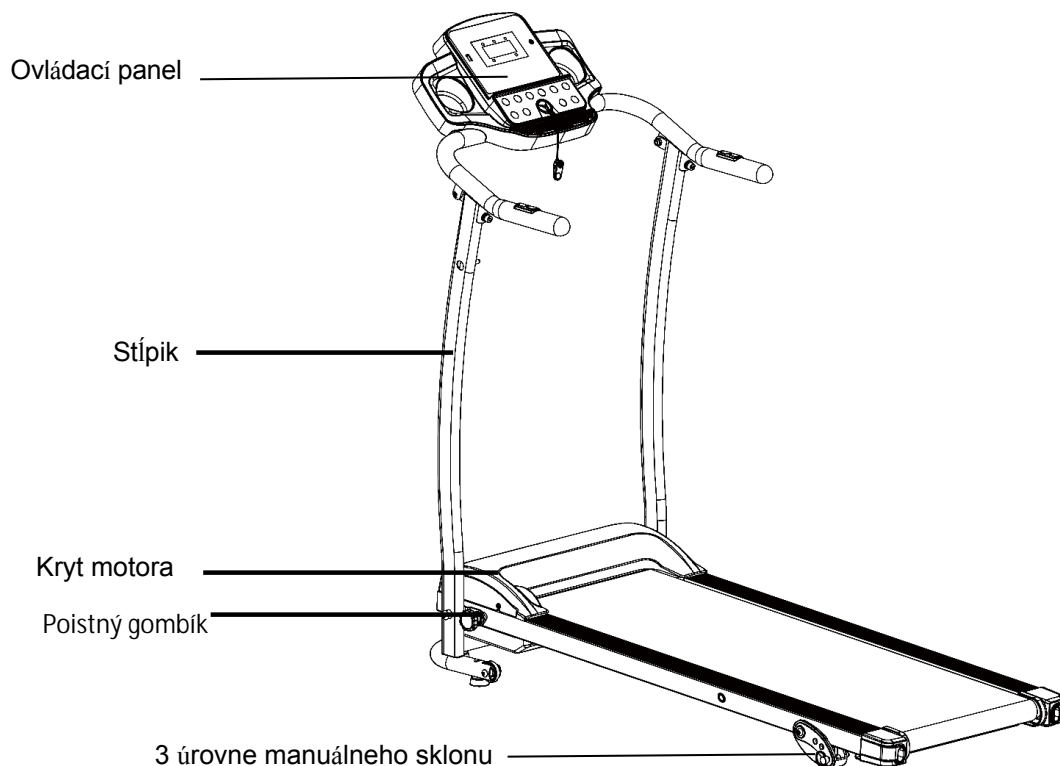

Zoznam parametrov a komponentov

Technické parametre

Č.	Názov parametra	Popis
1	Napájacie napätie	AC 220–240 V (50/60 Hz)
2	Výkon motora	2,0 HP
3	Rýchlosť	1,0–10 km/h
4	Bežecká plocha	350 × 1000 mm
5	Maximálna hmotnosť používateľa	100 kg
6	Rozmery v rozloženom stave	1360 × 590 × 1216 mm

Obsah balenia

Č.	Názov	Množstvo	Množstvo
1	Bežecký pás	sada	1
2	Taška na príslušenstvo	sada	1

Obsah vrecka s príslušenstvom

Č.	Názov	Množstvo	Č.	Názov	Množstvo
1	Imbus 5 mm	1	5	Návod na použitie	1
2	Imbus 6 mm	1	6	MP3 kábel	1
3	Otočný gombík	2	7	Skrutka M8*25	2
4	Bezpečnostný kľúč	1	8	Silikónový olej	1
5	Upevňovací gombík	1			

2. Bezpečnostné opatrenia a varovania

Tipy: Pred zložením bežeckého pásu sa uistite, že sklon je nastavený na „nulu“.

Upozornenie: Pred použitím si pozorne prečítajte návod.

- ◆ Pri používaní a skladovaní bežeckého pásu v interiéri sa vyhnite vlhkosti a zabráňte jeho namočeniu vodou.
- ◆ Pred cvičením si prosím oblečte vhodné oblečenie a tenisky. Cvičenie na bežeckom pásu naboso je zakázané.
- ◆ Zástrčka s vysokým výkonom musí byť uzemnená, elektrická zásuvka by mala mať vyhradený okruh, nepoužívajte ju s inými elektrickými zariadeniami.
Aby ste predišli úrazom, držte deti v dostatočnej vzdialenosti od zariadenia.
- ◆ Vyhnite sa príliš dlhému prevádzkovaniu a preťaženiu, inak dôjde k poškodeniu motora a ovládača a urýchli sa opotrebovanie ložísk, hnacieho remeňa a hnacieho pásu. Stroj by sa mal pravidelne udržiavať.
Stroj chráňte pred prachom, aby nedošlo k silnej statickej elektrike.
- ◆ Po použití odpojte stroj od elektrickej siete.
- ◆ Počas prevádzky zabezpečte dobré vetranie.
- ◆ Upevnite bezpečnostný kábel na svojom odevu, aby sa stroj v prípade núdze zastavil.
- ◆ Ak sa počas používania tohto stroja necítite dobre, zastavte ho a poraďte sa s lekárom.
- ◆ Po použití uchovávajte silikónový olej mimo dosahu detí.
- ◆ Ak je napájací kábel poškodený, kontaktujte náš kvalifikovaný servisný personál,
- ◆ namiesto toho, aby ste ho rozoberali na vlastnú päsť.

! Zakázané

- ◆ Nepoužívajte stroj v stave, keď je poškodený alebo odlomený kryt (odkrytá vnútorná konštrukcia) poškodený zvar – časti sa môžu odlomiť.
---- V opačnom prípade môže dôjsť k úrazu alebo zraneniu.
- ◆ Počas pohybu neskáče hore a dole.
---- Mohlo by dôjsť k zraneniam spôsobeným pádom.
- ◆ Stroj neuchovávajte vo vlhkom priestore, ako je kúpeľňa, ani v jeho blízkosti.
- ◆ Neumiestňujte zariadenie na priame slnko ani na miesta s vysokou teplotou, ako je napríklad v blízkosti sporáka alebo vykurovacieho zariadenia.

- --- V opačnom prípade môže dôjsť k úniku tekutiny a vznieteniu.
- ◆ Nepoužívajte zariadenie, ak je poškodený napájací kábel alebo je uvoľnená zástrčka.
 - V opačnom prípade môže dôjsť k úrazu elektrickým prúdom, skratu alebo požiaru.
- ◆ Nepoškodzujte a neohýbajte napájací kábel silou a neprekrúcajte ho. Na zariadenie nekladte ťažké predmety a nezatlačajte napájací kábel.
 - V opačnom prípade môže dôjsť k požiaru alebo úrazu elektrickým prúdom.
- ◆ Nepoužívajte zariadenie súčasne viac ako 2 osoby a nepribližujte sa k zariadeniu, keď je v prevádzke.
 - Inak môže dôjsť k úrazu alebo zraneniu v dôsledku pádu.
- ◆ Bežecký pás nesmú používať osoby, ktoré nie sú pri plnom vedomí alebo nie sú schopné obsluhovať stroj samostatne.
 - Môže dôjsť k úrazu alebo zraneniu.
 - Počas prevádzky sa vyhnite pitiu vody alebo polievaniu vodou.
 - Môže to spôsobiť úraz elektrickým prúdom a požiar. Zakázané!
- ◆ Ľudia, ktorí zriedka cvičia, by nemali náhle vykonávať intenzívne cvičenie.
- ◆ Po jedle alebo keď sa cítite unavení, nepoužívajte stroj.
 - Môže to viesť k poškodeniu vášho zdravia.
- ◆ Tento výrobok je vhodný pre rodinné použitie, nie je určený pre školy, telocvične a podobne. ----
Hrozí nebezpečenstvo zranenia.
- ◆ Nepoužívajte, ak máte v vreckách nohavíc tvrdé predmety.
 - Môže to spôsobiť nehodu alebo zranenie.
- ◆ Nepoužívajte, ak je napájací kábel v kontakte s ostrými a cudzími predmetmi alebo vodou.
 - Môže spôsobiť úraz elektrickým prúdom, skrat alebo požiar. Nepoužívajte s mokrymi rukami!
- ◆ Keď výrobok nepoužívate, vytiahnite napájací kábel zo zásuvky.
 - ---Prach a vlhkosť môžu spôsobiť starnutie izolácie a viesť k úniku prúdu a požiaru.
- ◆ Toto zariadenie nie je určené na používanie osobami (vrátane detí) so zníženými fyzickými, zmyslovými alebo mentálnymi schopnosťami alebo s nedostatkom skúseností a vedomostí, pokiaľ nie sú pod dohľadom osoby zodpovednej za ich bezpečnosť alebo pokiaľ im neboli poskytnuté pokyny týkajúce sa používania zariadenia.
- ◆ Deti by mali byť pod dohľadom, aby ste sa uistili, že sa so zariadením nehrajú.

- ! Systém ochrany uzemnenia!
- ◆ Tento výrobok musí byť uzemnený. Ak je stroj nefunkčný, uzemnenie poskytnite dobrý kanál pre elektrický prúd, čím sa zníži riziko úrazu elektrickým prúdom.
 - ◆ Tento výrobok je vybavený napájacou zástrčkou s uzemňovacím vodičom a zástrčkou. Zástrčku úplne zasunite do štandardnej zásuvky.
 - ◆ Ak je pripojenie uzemňovacieho vodiča zariadenia nesprávne, môže dôjsť k úrazu elektrickým prúdom. Ak máte pochybnosti o tom, či je váš výrobok správne uzemnený, zverte jeho kontrolu odborníkovi.
 - ◆ Používajte zásuvku, ktorá má rovnaký tvar ako uzemňovacia zástrčka. Nepoužívajte adaptér.

3. Pokyny na inštaláciu

Pri inštalácii najprv jednoducho upevnite všetky skrutky a potom ich dotiahnite, keď je inštalácia rámu hotová.

Krok 1. Najprv vyberte bežecký pás z krabice, položte zariadenie na rovnú podlahu, potom vytiahnite gombík s poistným kolíkom, ako je znázornené na obrázku nižšie, a potom zdvihnite ľavú a pravú stĺpovú konštrukciu v smere znázornenom na obrázku. (Upozorňujeme, že na inštaláciu sú potrebné 2 alebo viac osôb.)

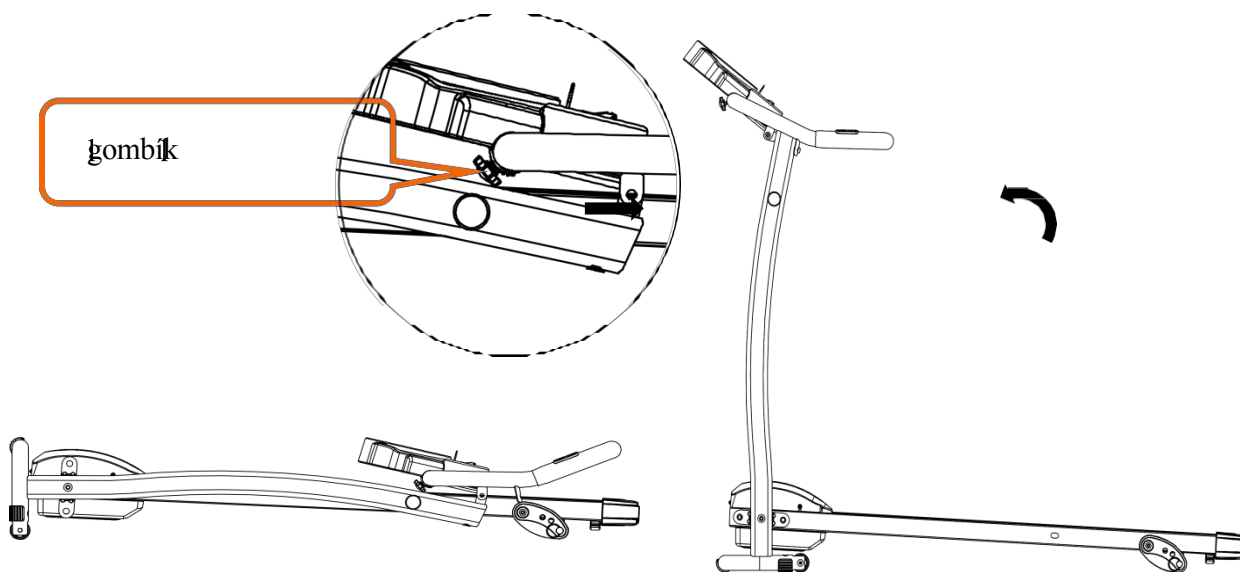

Krok 2. Namontujte 2 skrutky M8*25, použite vnútorný imbusový kľúč 6 mm na namontovanie upevňovacej dosky prístroja a stĺpika, zaistíte a upevníte (1 vľavo a 1 vpravo) a zaistíte polohu otvoru (ako je znázornené na obrázku);

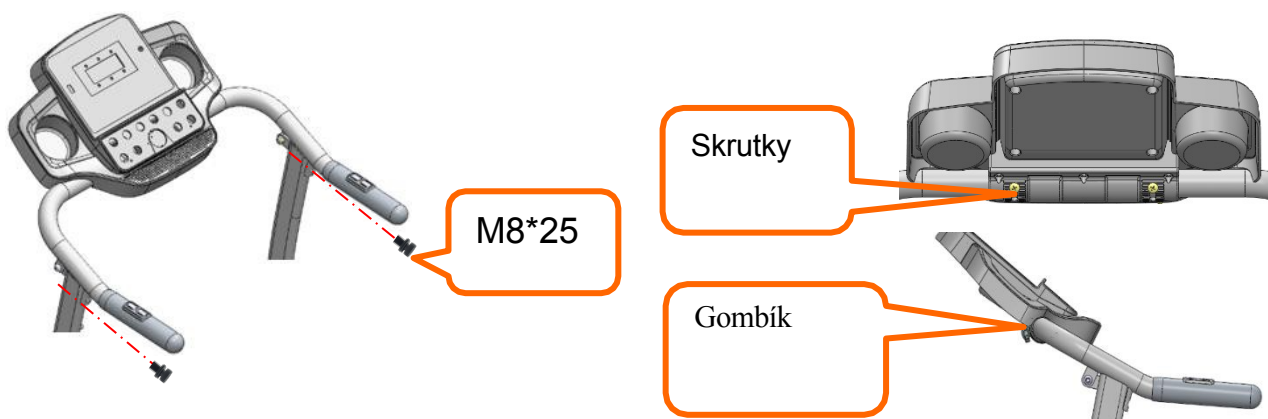

Krok 3. Upevníte stĺpik a hlavný rám pomocou gombíka; (otočením gombíka doprava utiahnete – v smere hodinových ručičiek; otočením doľava uvoľníte). Kolíky sa vložia do otvorov v posledných troch sekciách, aby sa umožnilo nastavenie týchto troch sekcií. (Upozorňujeme, že ľavá a pravá strana musia byť zasunuté do tej istej sady otvorov súčasne.)

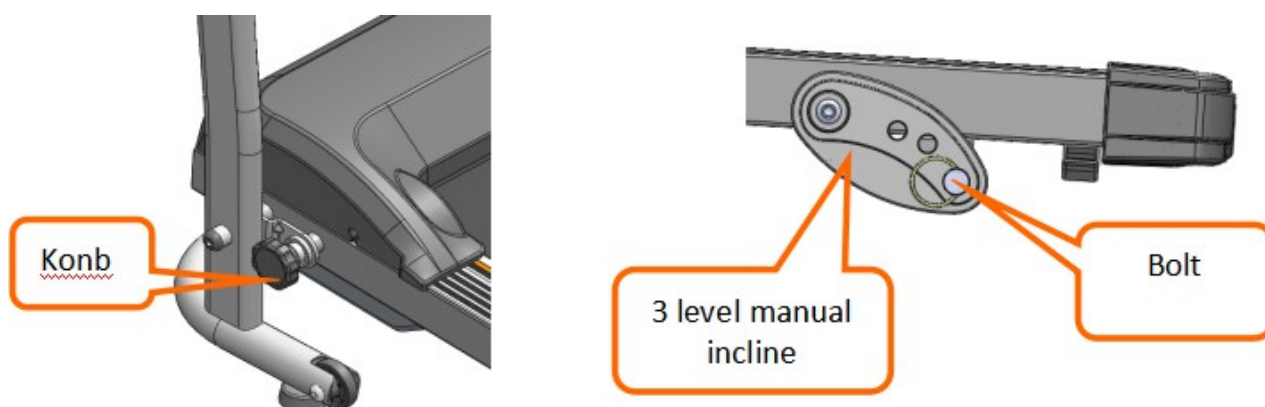

Krok 4. Umiestnite bezpečnostný kľúč na miesto označené žltou farbou na obrázku a stlačte tlačidlo štart, aby sa bežecký pás spustil. (Upozornenie: Bežecký pás sa spustí len vtedy, ak je bezpečnostný kľúč umiestnený na žltom mieste na konzole.)



POZNÁMKA: Uistite sa, že všetky skrutky sú po inštalácii rovnomerne utiahnuté podľa požiadaviek a skontrolujte, či pred pripojením k elektrickej sieti nechýba žiadna časť.

Otočenie displeja: Displej je možné nastaviť na určitý uhol

otočenia. Po nastavení uhla dotiahnite zadný gombík; ako je znázornené na obrázku nižšie.

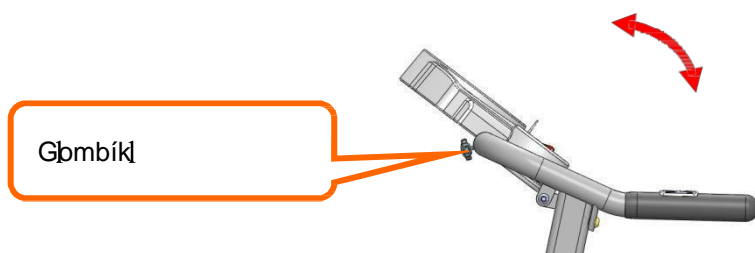

Skladanie stroja:

1. Odskrutkujte gombík (obrázok 1);
2. Povolte gombík na displeji a otočte displej v smere hodinových ručičiek o približne 45 stupňov (obrázok 2);
3. Zdvihnite stroj a upevnite gombík cez hlavný rám (obrázok 3);
4. Po zložení by mal byť stroj umiestnený pri stene, inak sa ľahko prevráti;

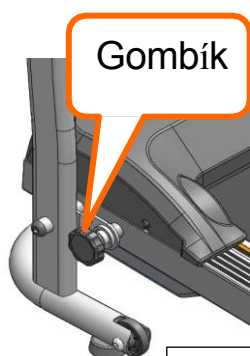

Obrázok 1

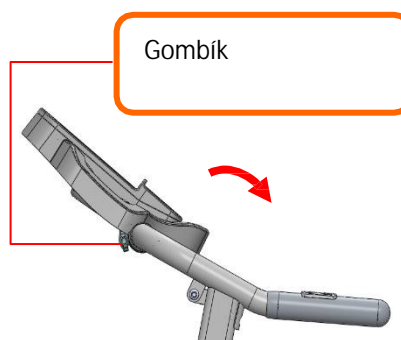

Obrázok 2

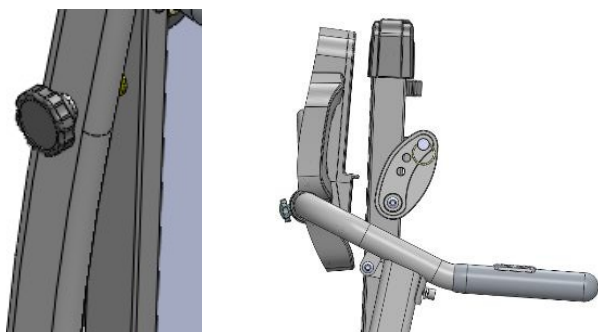

Obrázok 3

4. Návod na použitie

Používanie bežeckého pásu

1. Správne zapojte napájací kábel a zapnite vypínač (červená farba) (1). Keď sa rozsvieti kontrolka, ozve sa pípnutie a potom sa rozsvieti displej.



2. Keď bežecký pás nepoužívate, bezpečnostný kľúč uchovávajte mimo dosahu detí. Fľašu so silikónovým olejom umiestnite na miesto, kam deti nemajú prístup. Ak sa olej omylom prehltne alebo dostane do očí, vypláchnite ich vodou a ihneď vyhľadajte lekára.

3. **Bezpečnostný kľúč**

Behací pás sa môže spustiť len vtedy, ak je bezpečnostný kľúč umiestnený na žltom mieste na konzole. Pri používaní behacieho pásu pripnite bezpečnostný kľúč na oblečenie, aby ste predišli nehodám. Ak chcete pokračovať v používaní behacieho pásu, vložte bezpečnostný kľúč späť.

4. Pokyny k konzole

Spustenie Bežecký pás sa zvyčajne spustí po 3 sekundách odpočítavania.

Programy 3 pevné programy a 12 automatických programov.

Funkcia bezpečnostného kľúča Po odpojení bezpečnostného kľúča na displeji zobrazí „E7“. Bežecký pás sa postupne zastaví a ozve sa zvukový signál Di. Po opätovnom zasunutí bezpečnostného kľúča sa všetky údaje vymažú do 2 sekúnd.

Bežecký pás sa za žiadnych okolností nezastaví, ak odpojíte bezpečnostný kľúč. Na obrazovke sa zobrazí informácia. Po opätovnom zasunutí bezpečnostného kľúča sa údaje na obrazovke vrátia do počítačového rozhrania.

1. Tlačidlo štart, tlačidlo stop

Keď je prístroj zapnutý, stlačte tlačidlo štart na spustenie bežeckého pásu. Tlačidlo stop: keď je bežecký pás v prevádzke, stlačte tlačidlo stop, všetky údaje sa vymažú a bežecký pás sa postupne úplne zastaví a vráti sa do manuálneho režimu.

2. Tlačidlo programu

V pohotovostnom režime stlačením tohto tlačidla môžete prechádzať medzi možnosťami od manuálneho režimu po automatické programy P1 až P12. Manuálny režim je predvolený prevádzkový režim systému.

3. Tlačidlo režimu

V pohotovostnom režime stlačením tohto tlačidla môžete prechádzať medzi 3 rôznymi režimami behu s odpočítavaním: režim behu s odpočítavaním času, režim behu s odpočítavaním vzdialenosti a režim behu s odpočítavaním kalórií.

4. Tlačidlo rýchlosti ±

Tieto tlačidlá slúžia na nastavenie rýchlosti bežeckého pásu, stlačením „+“ rýchlosť zvýšite a stlačením „-“ rýchlosť znížite

5. **Prehrávanie/Pozastavenie:** Pri prehrávaní hudby stlačte *tlačidlo Prehrávanie/Pozastavenie* na pozastavenie hudby a stlačte tlačidlo znovu na obnovenie prehrávania hudby.

Funkcia displeja

1. Zobrazenie rýchlosti.

Zobrazuje aktuálnu hodnotu rýchlosti behu.

2. Zobrazenie času

Zobrazuje čas v manuálnom režime a čas odpočítavania v automatických režimoch a programoch.

3. Zobrazenie vzdialenosti

Zobrazenie celkovej vzdialenosti v manuálnom režime a programoch. Zobrazenie odpočítavania vzdialenosti v automatickom režime.

4. Zobrazenie kalórií

Zobrazuje celkový počet spálených kalórií v manuálnom režime a v programoch. Zobrazuje odpočítavanie spálených kalórií v automatickom režime.

Automatický program

Každý program je rozdelený na 10 segmentov a doba trvania každého segmentu programu je rovnomerne rozložená. Nasleduje forma časového rozloženia 12 programov.

Čas Program		Nastavený čas / 10 = Doba trvania každého obdobia									
		1	2	3	4	5	6	7	8	9	10
P1	SPEED	3	3	6	5	5	4	4	4	4	3
P2	SPEED	3	3	4	4	5	5	5	6	6	4
P3	SPEED	2	4	6	8	7	8	6	2	3	2
P4	SPEED	3	3	5	6	7	6	5	4	3	3
P5	SPEED	3	6	6	6	8	7	7	5	5	4
P6	SPEED	2	6	5	4	8	7	5	3	3	2
P7	SPEED	2	9	9	7	7	6	5	3	2	2
P8	SPEED	2	4	4	4	5	6	8	8	6	2
P9	SPEED	2	4	5	5	6	5	6	3	3	2
P10	SPEED	2	5	7	5	8	6	5	2	4	3
P11	SPEED	2	5	6	7	8	9	10	5	3	2
P12	SPEED	2	3	5	6	8	6	9	6	5	3

Preklad kódov chýb

Chybový kód	Popis	Riešenie
E1	Nenormálna komunikácia: keď je zariadenie zapnuté, spojenie medzi spodným ovládačom a konzolou je nefunkčné.	Možná príčina: komunikácia medzi spodným ovládačom a konzolou je blokována, skontrolujte všetky spoje medzi ovládačom a konzolou, uistite sa, že je každý konektor úplne zasunutý. Skontrolujte pripojovací kábel, ak je poškodený, vymeňte ho.
E2	Žiaden signál z motora.	Možná príčina: Skontrolujte kábel motora, či je správne pripojený, ak nie, znovu pripojte vodič motora. Skontrolujte kábel motora, či nie je poškodený alebo či z neho nevychádza zápach spáleniny; ak áno, vymeňte motor.
E5	Ochrana proti nadprúdu: Počas prevádzky spodný regulátor zistil, že prúd presahuje 6 A po dobu dlhšiu ako 3 sekundy.	Možná príčina: Preťaženie vedie k nadmernému prúdu a systém sa z bezpečnostných dôvodov zastaví, alebo sa niektorá časť zasekla, čo spôsobilo zastavenie motora. Nastavte bežecký pás a reštartujte ho. Skontrolujte, či počas chodu motora nie je cítiť zápach kvapaliny alebo spáleniny; ak áno, vymeňte motor; skontrolujte, či z ovládača nevychádza zápach spáleniny; ak áno, vymeňte ovládač; skontrolujte napätie napájania; ak nezodpovedá špecifikáciám, nastavte správne napätie a stroj znovu otestujte.
E6	Ochrana proti výbuchu ochran a proti nárazu: abnormálne napätie alebo motor spôsobujú poruchu obvodu, ktorý poháňa motor.	Možná príčina: Skontrolujte, či napätie napájania nie je o 50 % nižšie ako normálne napätie, použite správne napätie a stroj znovu otestujte; skontrolujte, či z ovládača nevychádza zápach spáleniny, a v prípade potreby ovládač vymeňte; skontrolujte , či je kábel motora pripojený, a znovu pripojte vodič motora.
E7	Chýba bezpečnostný kľúč	Vložte bezpečnostný kľúč na správne miesto.

5. Bežná údržba

Upozornenie: Pred čistením alebo údržbou výrobkov sa uistite, že je vypnutá zástrčka bežecského pásu.

Čistenie: Dôkladné čistenie predĺži životnosť elektrického bežecského pásu.

Pravidelne odstraňujte prach, aby boli súčiastky čisté. Nezabudnite vyčistiť bežecký pás na oboch stranách odkrytej časti, čím znížite hromadenie nečistôt. Noste čistou športovú obuv, aby ste zabránili prenášaniam nečistôt na bežecú dosku a pás. Pásky bežecského pásu čistíte vlhkou handričkou s mydlom. Dávajte pozor, aby ste nezmočili elektrické komponenty a bežecký pás.

Upozornenie: Pred odstránením krytu motora sa uistite, že je odpojená napájacia zástrčka, a motor čistite aspoň raz ročne.

Špeciálny mazací prostriedok na bežecký pás

Bežecská doska a bežecký pás tohto elektrického bežecského pásu boli namazané už vo výrobnom závode. Trenie medzi bežeckým pásom a bežecou doskou má veľký vplyv na životnosť a výkon elektrického bežecského pásu, preto je potrebné pravidelné nanášanie maziva. Odporúčame vám pravidelne kontrolovať dosku. Ak je povrch dosky poškodený, kontaktujte naše

Odporúčame používať mazivo medzi bežecým pásom a bežecou doskou podľa nasledujúceho harmonogramu: Pri ľahkom používaní (menej ako 3 hodiny týždenne) raz mesačne; Intenzívne používanie (viac ako 7 hodín týždenne) raz za pol mesiaca.

1. Aby ste lepšie chránili svoj elektrický bežecý pás a predĺžili životnosť zariadenia, odporúča sa po dvoch hodinách nepretržitého používania zariadenie vypnúť a nechať ho 10 minút odpočívať pred ďalším použitím.
2. Ak je bežecý pás príliš voľný, počas behu dochádza k šmykaniu; ak je príliš napnutý, môže to znížiť výkon motora a zvýšiť opotrebenie valcov a bežecého pásu. Ak je napnutie správne, môžete zdvihnúť obe strany bežecého pásu o 50–75 mm.

Beh s nastaveným vyrovnaním a napätím

Aby ste mohli bežecý pás lepšie využívať a aby jeho funkcie pracovali lepšie, je potrebné nastaviť bežecý pás do optimálneho stavu.

Vyrovnanie bežecého pásu

- Položte elektrický bežecý pás rovno na zem.
- Nastavte elektrický bežecý pás na rýchlosť približne 6–8 km/h.
- Ak je bežecý pás posunutý viac doprava, otočte pravý nastavovací skrutku o 1/2 otáčky proti smeru hodinových ručičiek a potom otočte ľavý nastavovací skrutku o 1/2 otáčky v smere hodinových ručičiek. (Obrázok B)
- Ak je bežecý pás posunutý viac doľava, otočte ľavú nastavovaciu skrutku o 1/2 otáčky proti smeru hodinových ručičiek a potom otočte pravú nastavovaciu skrutku o 1/2 otáčky v smere hodinových ručičiek. (Obrázok A)



Obrázok A

Obrázok B

Nastavenie napnutia pásu s viacerými klinmi

Pri dlhodobom používaní bežecého pásu sa viac-klinový pás uvoľní v dôsledku opotrebenia, preto je potrebné vykonať príslušné nastavenie, aby sa zabezpečilo bezpečné používanie.

Posúdenie: pocit behu s občasným zastavením, čo naznačuje, že bežecý pás alebo viacvrstvový remeň sú trochu voľné a je potrebné to ďalej overiť.

Spôsob posúdenia, ktorá časť je voľná: Odskrutkujte štyri skrutky na ochrannom kryte, nastavte bežecý pás na rýchlosť 1 km/h, postavte sa na bežecý pás, uchopte madlá a jemne zatlačte na bežecý pás. (Odporúčame tlačiť na bežecý pás vlastnou váhou.)

A. Ak tento okamžitý krok nedokáže zastaviť pás, napnutie je správne.

B. Ak váš náhly krok zastaví bežecý pás, ale viac-klinový remeň a predný valec stále bežia, znamená to, že bežecý pás je voľný a je potrebné vykonať príslušné úpravy, aby sa zabezpečilo bezpečné používanie.

C. Ak zistíte, že okamžitý krok zastaví bežecý pás a viac-klinový remeň, ale motor stále beží, znamená to, že viac-klinový remeň je voľný a je potrebné vykonať príslušné nastavenia, aby sa zabezpečilo bezpečné používanie.

Krok 2: Pomocou kľúča nastavte skrutky na základni motora podľa stavu. Medzitým jemne prehodte viacero-klínový remeň medzi hriadeľom motora a predným valcom; ak je príliš voľný, môžete remeň prehodiť o 100 %; ak je príliš napnutý, rozsah prehodenia remeňa je veľmi obmedzený. Po nastavení je vhodné otočiť viacero-klínový remeň o 80 % . Nastavte napnutie viacero-klínového remeňa tak, aby sa dal otočiť o 80 % .

Krok 3: Nakoniec zaistíte základňu motora a namontujete predný kryt.

Nanášanie silikónového oleja

Krok 1: Mierne nadvihnite bežecký pás.

Krok 2: Otvorte fľašu so silikónovým olejom a vytlačte silikónový olej na boky bežeckého pásu, ako je znázornené na nasledujúcom obrázku:

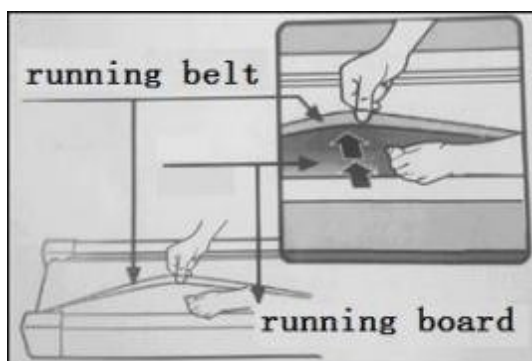

* Podľa fyzikálnych vlastností sú na výber tri úrovne, ako je uvedené nižšie:

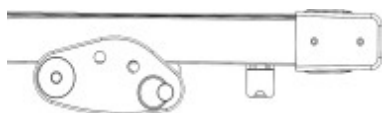

obrázok: 1

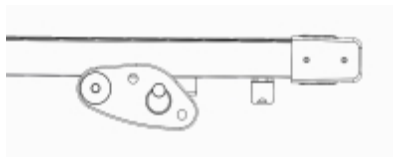

obrázok: 2

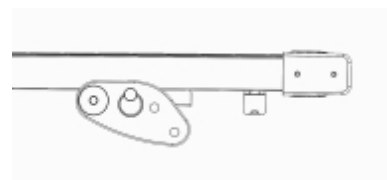

obrázok: 3

BLUETOOTH APLIKÁCIE FITSHOW



Naskenujte QR kód a stiahnite si aplikáciu priamo, alebo si ju stiahnite a nainštalujte z obchodu s aplikáciami vyhľadávaním „FitShow“.

REGISTRÁCIA/PRIHLÁSENIE A PRIHLÁSENIE

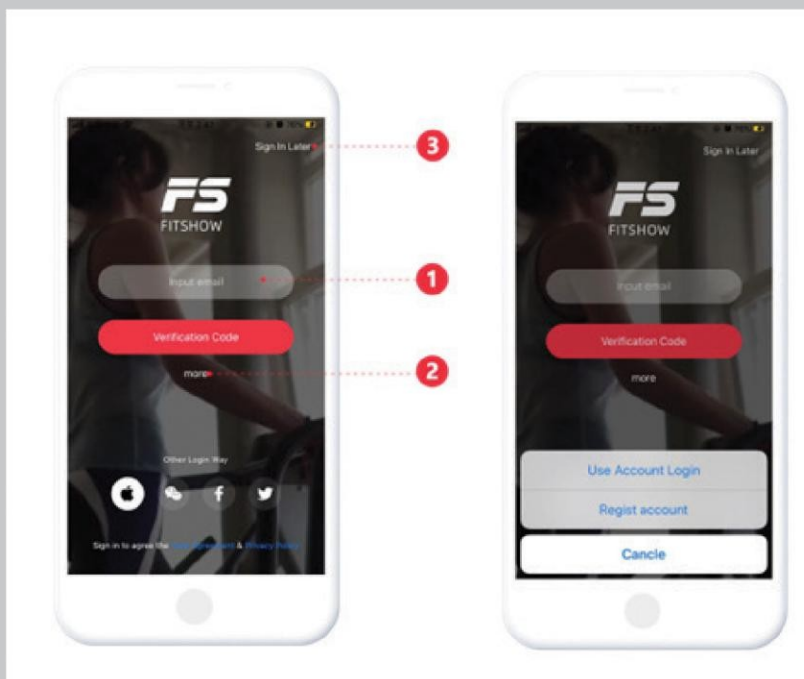

1. Vygenerujte overovací kód a prihláste sa priamo
2. Kliknite na „Viac“ -> Prihlásenie pomocou hesla a zadajte existujúci účet a heslo
3. Prihláste sa ako hosť

PRIPOJENIE ZARIADENIA

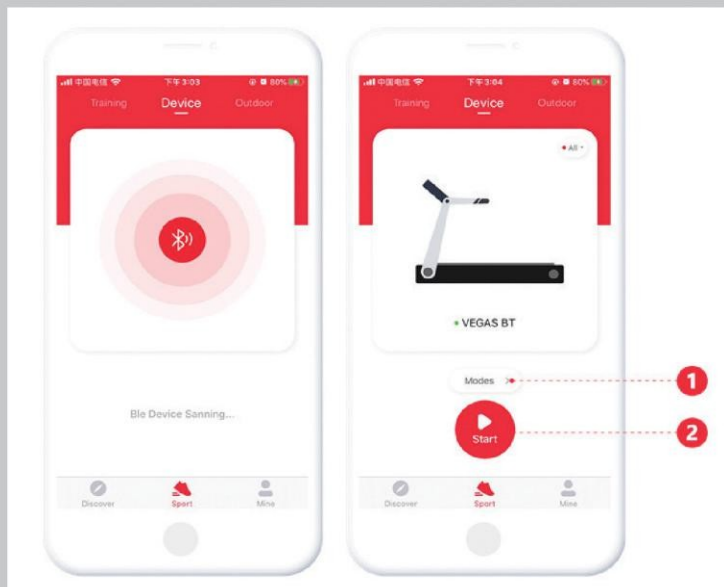

Pred pripojením zariadenia sa uistite, že sú systémové funkcie Bluetooth a GPS (vyžaduje sa Android 8.0 a vyšší) zapnuté. Potom prejdite na stránku [Šport – Zariadenia] a vyhľadajte zariadenia v okolí pomocou vyhľadávania cez Bluetooth. Poznámka:

1. Nespájajte zariadenia prostredníctvom zoznamu Bluetooth v telefóne, pretože to deaktivuje aplikáciu.
2. Ak je zariadenie napájané batériou, spustíte ho raz alebo dvakrát, aby sa aktivovalo, a potom pripojte aplikáciu.

VÝBER MODELU

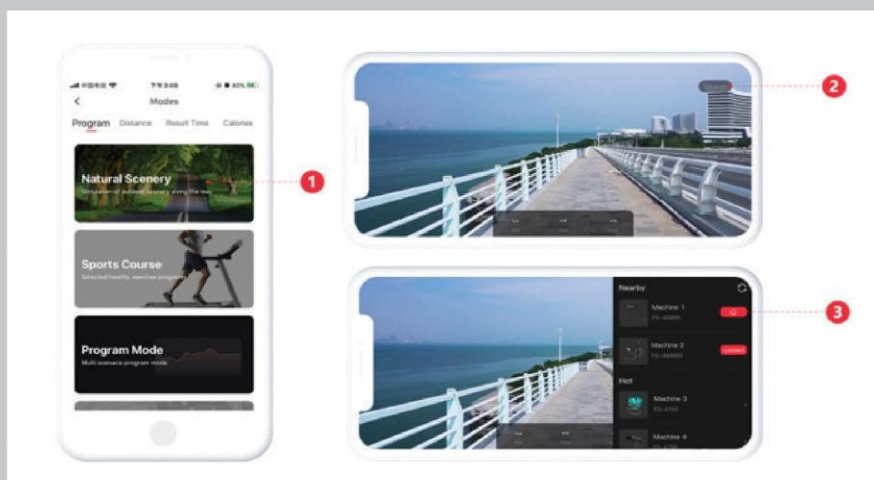

Kliknite na režim (1), aby ste vstúpili do príslušného športového režimu. Potom pripojte požadované zariadenie zo zoznamu zariadení v okolí (2).

OVLÁDANIE ŠPORTOV

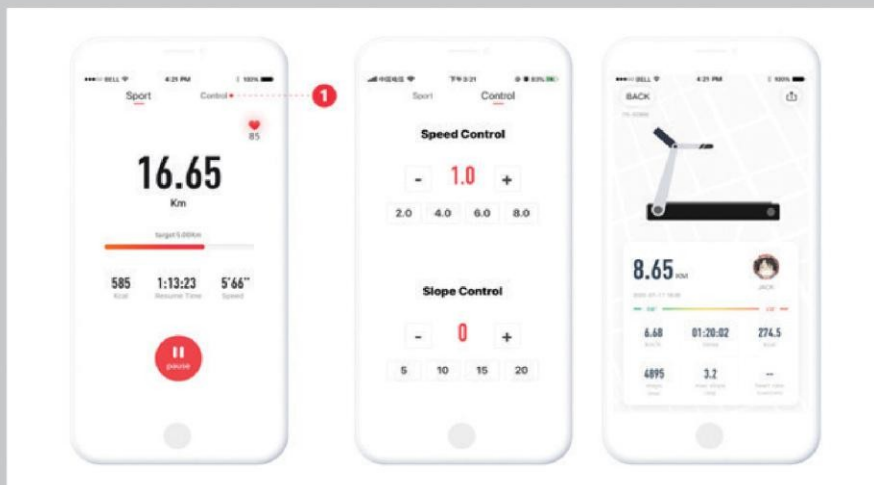

Spustíte bežecký pás, aby ste vstúpili do tabuľky športových aktivít, a ovládajte športové aktivity pomocou ovládacích možností (1). Dáta o pohybe sa generujú synchronizovane po ukončení športovej aktivity.

ŠPORTOVÝ TRÉNING

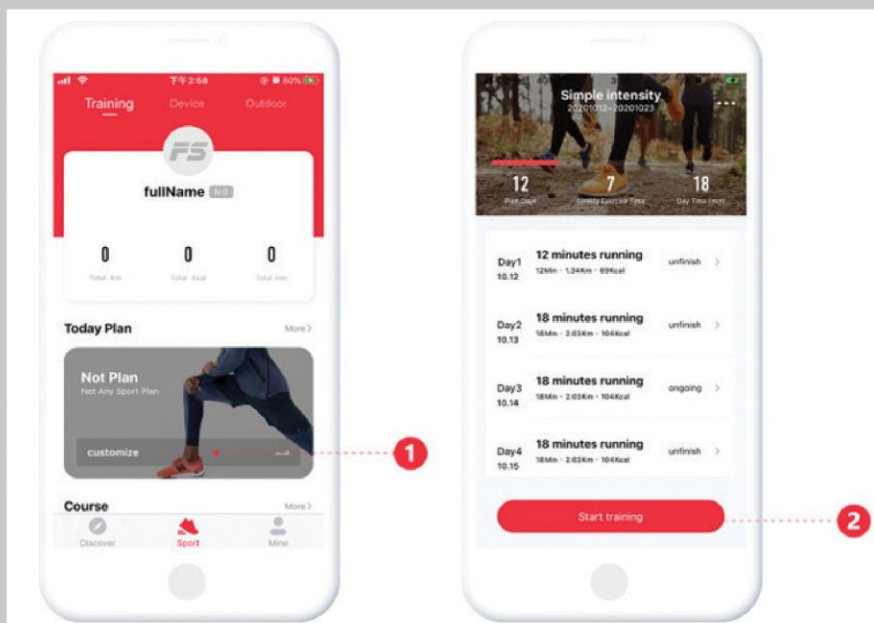

Prejdite na stránku [Šport – Tréning] a vytvorte si denný športový plán pomocou (1). Po vytvorení plánu ťuknite na (2) a spustite ho.

ŠPORTY V PRÍRODE

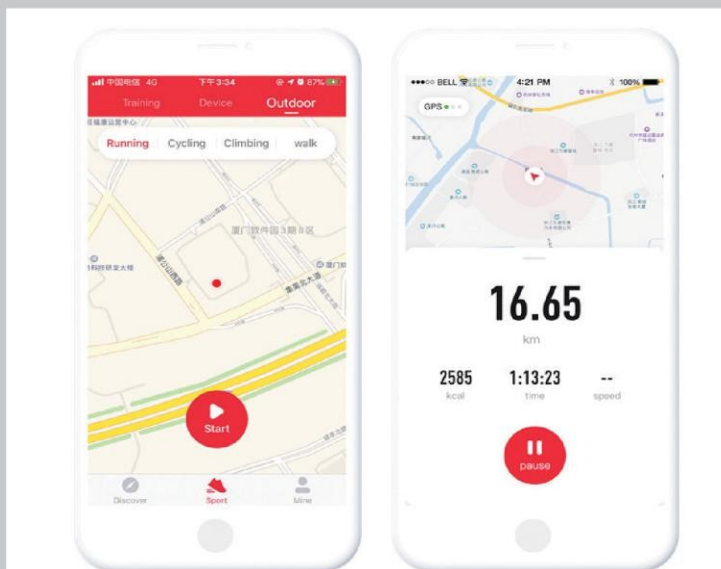

Prejdite na stránku [Šport – Vonku] a spustíte príslušný model vonkajších športov.

OBJAVIŤ

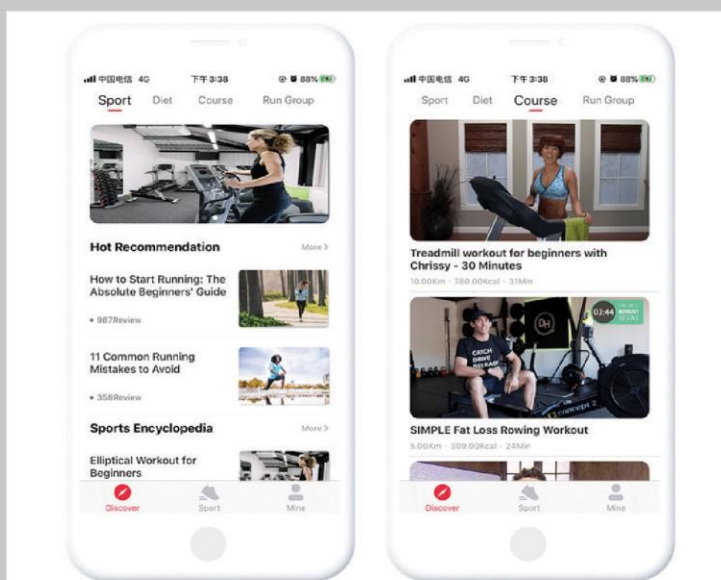

Prejdite na stránku [Objavovať], kde nájdete ďalšie odporúčania týkajúce sa športu, stravovania, kurzov a ďalšie skvelé obsahy.



FS1589536



História športu

96 min

Informácie o tele

75.5 kg

Skenovať

Mój plán

Mój kurz Feechack

Nastavenia



Športová história



FS1589536 **BBZ**

186,5

2589

Total Kcal

ns



Treadmill

16.8 km

01:28:32 5



Treadmill

6.8 km

00:15:28 6



Treadmill

9.8 km

01:28:32 7

Vstúpte na stránku [Moje], kde si môžete prezrieť športové údaje, upraviť profil, zmeniť nastavenia systému a podobne.

APLIKÁCIA TRETEJ STRANY KINOMAP

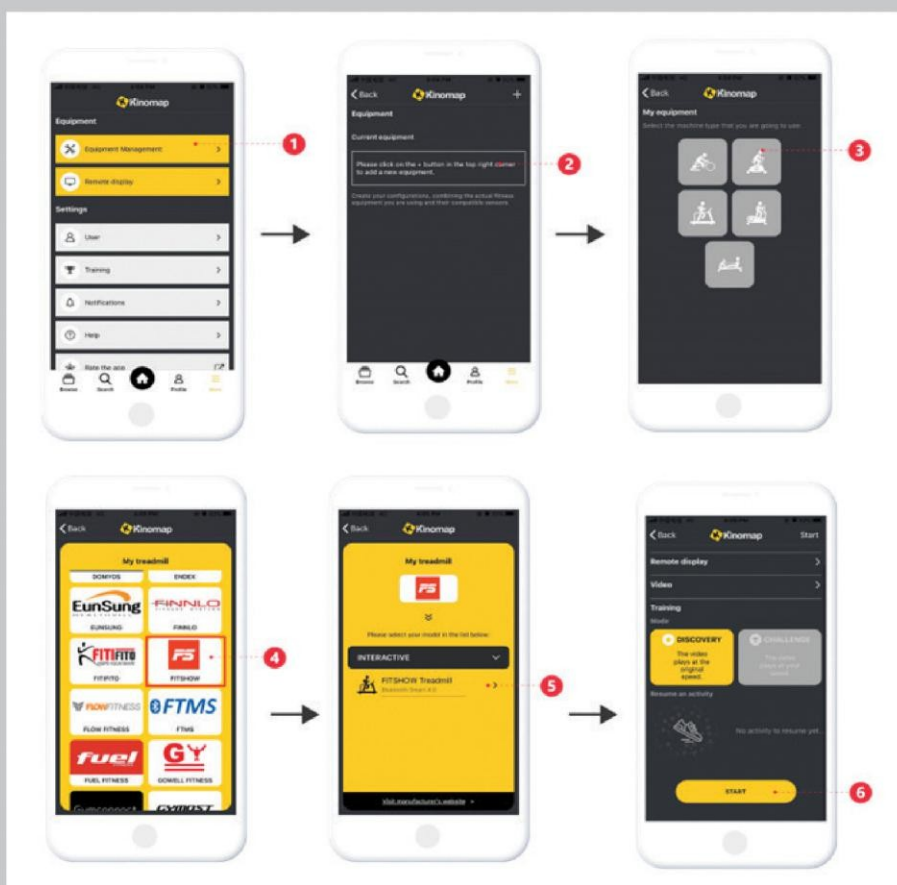

Vyhľadajte, stiahnite a nainštalujte aplikáciu Kinomap cez App Store.

- (1) Vstúpte do aplikácie Kinomap a vyberte stránku [More];
- (2) Vyberte možnosť pridať ďalšie fitness zariadenia;
- (3) Vyberte požadovaný typ zariadenia;
- (4) Kliknite na vstup FiteShow;
- (5) Kliknite na zodpovedajúce zariadenia, napríklad „Fs-XXXX“, aby ste ich spárovali. Nájdite súvisiace videá a začnite športovať.
- (6) Nájdite súvisiace videá a začnite športovať.

ZWIFT

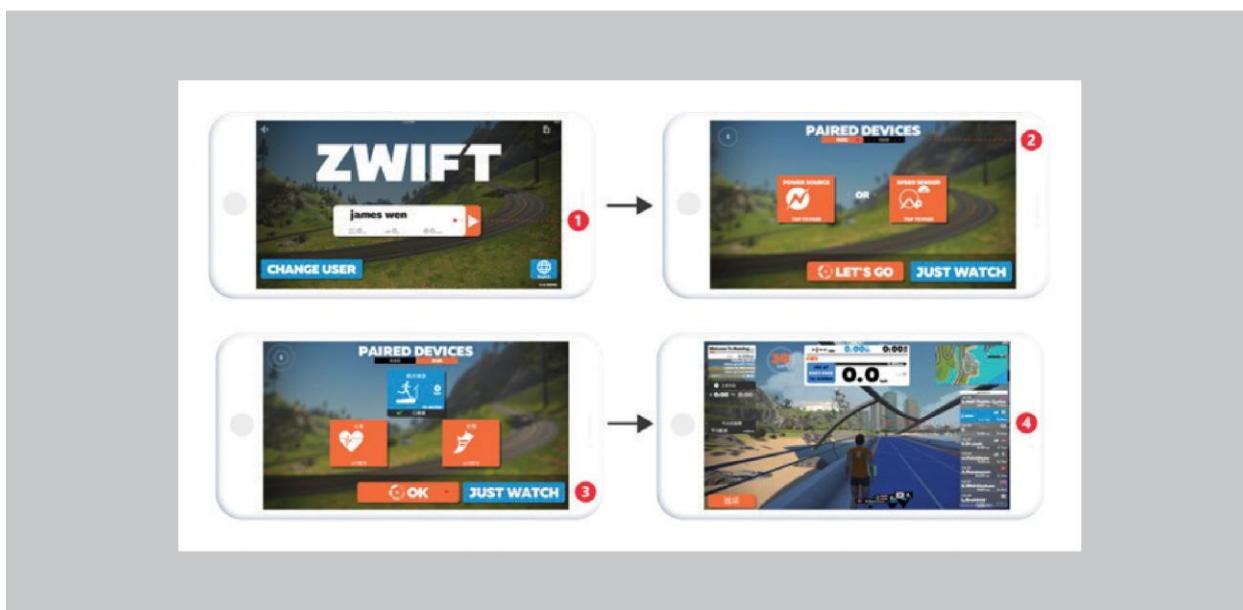

Vyhľadajte, stiahnite a nainštalujte ZWIFT cez App Store.

(1) Vstúpte do ZWIFT a zaregistrujte si účet;

(2) Prihláste sa do účtu a vyberte spárované zariadenie na jazdu alebo beh;

(3) Úspešne spárujte zariadenie a ťuknutím na OK začnite športovať;

(4) V prípade cyklistického vybavenia začnite jazdiť priamo. V prípade bežeckého vybavenia je potrebné stlačiť tlačidlo štart, aby ste začali behať.

INFORMÁCIE TÝKAJÚCE SA RECYKLÁCIE

Tento elektronický výrobok sa nesmie vyhadzovať do komunálneho odpadu. V záujme ochrany životného prostredia by sa tento výrobok mal po skončení používania recyklovať v súlade so zákonom. Obráťte sa na autorizované recyklačné zariadenie, ktoré vo vašej oblasti zbiera tento druh odpadu. Tým prispějete k ochrane prírodných zdrojov a zlepšeniu európskych noriem v oblasti ochrany životného prostredia. Ak potrebujete ďalšie informácie o správnych a bezpečných spôsoboch likvidácie odpadu, obráťte sa na miestnu pobočku recyklačnej organizácie alebo na predajcu, u ktorého ste tento výrobok zakúpili.

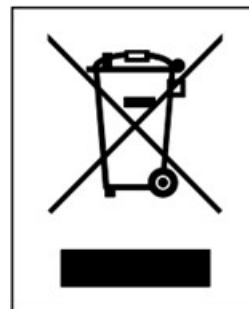

ZÁRUČNÁ DOBA

ZÁRUČNÁ DOBA podlieha ustanoveniam smernice 2019/771 a smernice EÚ 2019/770. Bez ohľadu na obchodnú záruku je predajca povinný dodržiavať záručnú dobu výrobkov v súlade s uvedenými smernicami.

Záruka je doplnkom a nijako neobmedzuje práva používateľa.

Nižšie uvedené podmienky opisujú požiadavky a uplatňovanie našej záruky. Tieto podmienky nemajú vplyv na vaše zákonné práva ani povinnosti voči predajcovi a na vašu zmluvu s ním.

Záručná doba: 24 mesiacov od zakúpenia výrobku.

Záručný servis pre toto zariadenie poskytujeme za nasledujúcich podmienok: Bezplatný záručný servis počas záručnej doby neplatí v prípade nedodržania nasledujúcich podmienok:

1. Existujú rozdiely medzi údajmi v záručnom liste a nákupných dokladoch;
2. Produkt je nesprávne nainštalovaný alebo namontovaný;
3. Chýbajú originálne nákupné doklady alebo záručný list;
4. Opravy alebo iné zásahy vykonané osobami, ktoré nie sú oprávnené túto činnosť vykonávať, alebo ak je zariadenie opravené s použitím neoriginálnych náhradných dielov;
5. Vzhľad zariadenia – škrabance, praskliny a iné poškodenia, ktoré neboli zistené v čase nákupu, dodania alebo inštalácie zariadenia.
6. Nedodržanie podmienok používania, skladovania, prepravy a vady spôsobené týmito skutočnosťami;
7. V prípade väd spôsobených nesprávnym používaním, mechanickými poruchami, nárazmi;
8. V prípade väd spôsobených prírodnými javmi a inými okolnosťami vyššej moci;
9. Ak používate výrobok na komerčné účely a na verejných miestach;
10. Poškodené pohyblivé súčasti v dôsledku nesprávneho používania alebo inštalácie: pedále, rukoväte, káble, remeň, bežecká plocha, tesnenia, skrutky, páky, ložiská, dekoratívne prvky;
11. Nesprávne skladované výrobky.
12. Súčiastky, ktoré možno oddeliť od hlavnej časti zariadenia, plastové ozdoby, gumové diely s obmedzenou životnosťou stanovenou výrobcom;
13. Spotrebný materiál, diely a prvky s obmedzenou životnosťou – batérie, remeňe, bežecké plochy.
14. Príslušenstvo – externé napájacie zdroje/adaptéry;

Reklamácie zakúpeného tovaru sa podávajú v súlade so smernicou 2019/771 a smernicou EÚ 2019/770.

KONTAKT:

Tel.: +40311050917

E-mail: service@sportpartner.ro