

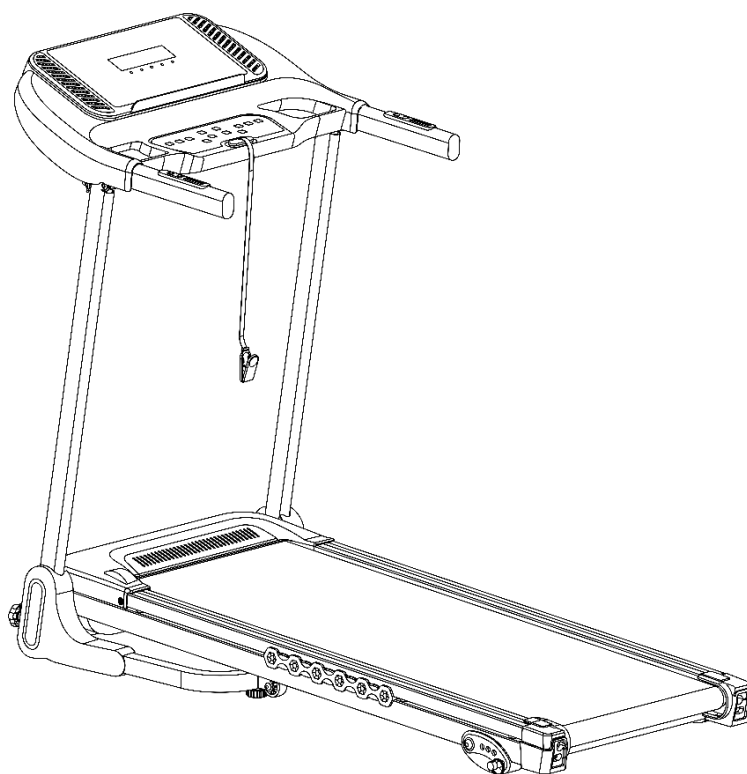

NÁVOD NA POUŽÍVANIE ELEKTRICKÉHO  
BEŽECKÉHO PÁSU LOTTO STEP 200



**Poznámka:** V súlade so zásadami trvalo udržateľného rozvoja môžeme v prípade potreby vykonávať úpravy strojov bez ďalšieho upozornenia. Všetko závisí od konkrétneho produktu.

## Vážené zákazníčky, vážení zákazníci

Teší nás, že ste sa rozhodli pre zariadenie **LOTTO**. Tento kvalitný produkt je navrhnutý pre domáce používanie. Pred poskladaním zariadenia si pozorne prečítajte návod na použitie. Používajte zariadenie iba tak ako je to popísané v tomto návode na použitie. Tento návod uschovajte pre prípadné otázky v budúcnosti ohľadne prevádzky Vášho zariadenia.

Prajeme Vám veľa zábavy a úspechov pri Vašom tréningu.

Váš **DUVLAN** tím

## Záruka

Predávajúci poskytuje na tento 2 - ročnú zárukou.

Záruka sa nevzťahuje na škody spôsobené nesprávnou montážou, nesprávnou údržbou, mechanickým poškodením, opotrebením dielov pri bežnom používaní, neodvratnou udalosťou, neodbornými zásahmi, nesprávnym zaobchádzaním, či nevhodným umiestnením.

V prípade reklamácie nás kontaktujte.

Záručná doba začína plynúť dátumom predaja (uschovajte preto doklad o kúpe).

## Zákaznícky servis

Aby sme Vám mohli čo najlepšie pomôcť s prípadnými problémami na Vašom zariadení, poznačte si presný názov výrobku a sériové číslo. Tieto údaje nájdete na faktúre.

## Pokyny pre zaobchádzanie so zariadením po vyradení z prevádzky

Zariadenie **DUVLAN** je recyklovateľné. Prosíme Vás, aby ste Vaše zariadenie po skončení životnosti odovzdali do zberní odpadu (alebo miesta na to určeného).

## Kontakt

Duvlan s.r.o.

Textilná 5/897

957 01 Bánovce nad Bebravou

e-mail: [servis@duvlan.com](mailto:servis@duvlan.com)

web: [www.duvlan.com](http://www.duvlan.com)

## Pokyny

Tento návod na použitie je len referencia pre zákazníkov. **DUVLAN** nepreberá ručenie za chyby vzniknuté prekladom alebo technickou zmenou produktu.

## Obsah

1. Stručný popis produktu .....	1
2. Bezpečnostné opatrenia a varovania .....	3
3. Pokyny na inštaláciu .....	5
4. Návod na použitie .....	8
5. Bežná údržba .....	12

## 1. Stručný prehľad produktu

Bežecský pás s jednou funkciou pre domáce použitie:

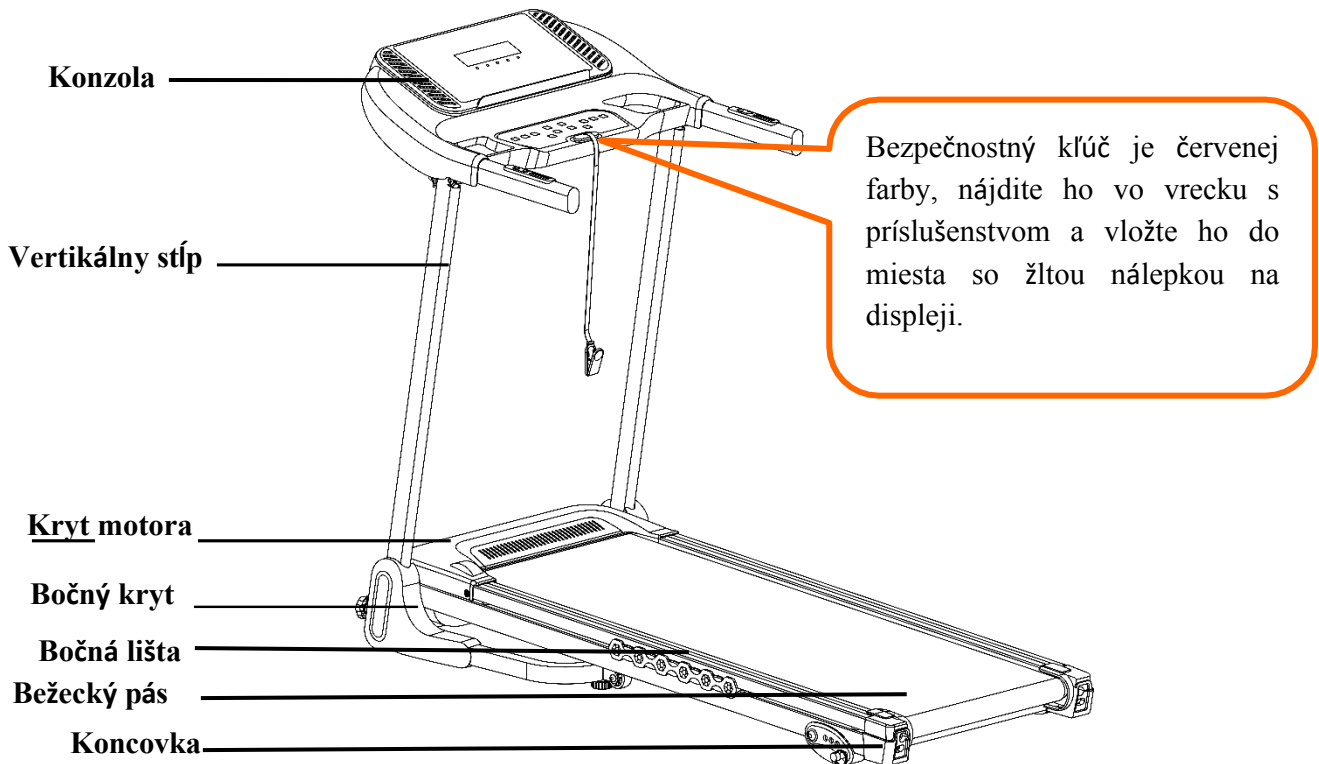

Hlavné parametre a zoznam dielov					
Č.	Názvy parametrov	Popis			
1	Vstupné napätie	AC 220 V~; 50/60 Hz			
2	Rýchlosť	1–14 km/h			
3	Bežná plocha	410 × 1050 mm			
4	Rozmery v rozloženom stave	1335 × 620 × 1045 mm			
Zoznam balenia					
Č.	Názov	kus	Množstvo		
1	Kompletný stroj	sada	1		
2	Bočný kryt	sada	1		
3	Taška na príslušenstvo	sada	1		
Zoznam tašiek na príslušenstvo					
Č.	Názov	Množstvo	Č.	Názov	Množstvo
1	Uzky imbusový kľúč 6 mm	1 ks	4	Návod na použitie	1
2	Skrutka M8*25	2 ks	5	MP3 kábel	1
3	Bezpečnostný kľúč	1 ks	6	Silikónový olej	1

## 2. Bezpečnostné opatrenia a varovania týkajúce sa zariadenia

Upozornenie:

**Tipy:** Pred zložením bežecského pásu sa uistite, že sklon je nastavený na „nulu“.

- ◆ Pri používaní a skladovaní bežeckého pásu v interiéri sa vyhnite vlhkosti a zabráňte jeho namočeniu vodou.
- ◆ Pred cvičením si prosím oblečte vhodné oblečenie a tenisky. Cvičenie na bežeckom páse naboso je zakázané.
- ◆ Zástrčka s vysokým výkonom musí byť uzemnená, elektrická zásuvka by mala mať vyhradený okruh, ktorý nesmie byť zdieľaný s inými elektrickými zariadeniami.
- ◆ Aby ste predišli nehodám, držte deti v dostatočnej vzdialenosti od stroja.
- ◆ Vyhnite sa príliš dlhému a preťaženému prevádzkovaniu, inak dôjde k poškodeniu motora a ovládača a urýchli sa opotrebovanie ložísk, hnacieho remeňa a hnacieho pásu. Stroj by sa mal pravidelne udržiavať.
- ◆ Stroj chráňte pred prachom, aby sa zabránilo silnej statickej elektrike.
- ◆ Po použití prosím odpojte napájanie.
- ◆ Počas prevádzky zabezpečte dostatočné vetranie.
- ◆ Prosím, pripevnite bezpečnostný klu k svojmu oblečeniu, aby sa stroj v prípade núdze zastavil.
- ◆ Ak sa počas používania tohto zariadenia necítite dobre, zastavte ho a poraďte sa s lekárom.
- ◆ Po použití uchovávajte silikónový olej mimo dosahu detí.
- ◆ Ak je napájací kábel poškodený, kontaktujte náš kvalifikovaný servisný personál, namiesto toho, aby ste ho rozoberali na vlastnú päsť.



### **Zakázané**

- ◆ Stroj nepoužívajte, ak je jeho plášť prasknutý alebo odlomený ( vnútorná konštrukcia je odkrytá) alebo v stave, keď môžu zvárané časti odpadnúť.  
---- V opačnom prípade môže dôjsť k úrazu alebo zraneniu.
- ◆ Počas pohybu neskáčte hore a dole.  
---- Mohlo by dôjsť k zraneniam spôsobeným pádom.
- ◆ Stroj neuchovávajte vo vlhkom priestore, ako je kúpeľňa, ani v jeho blízkosti.
- ◆ Stroj neumiestňujte na priame slnko ani na miesta s vysokou teplotou, napríklad v blízkosti sporáka alebo vykurovacieho zariadenia.  
----V opačnom prípade môže dôjsť k úniku a vznieteniu.
- ◆ Nepoužívajte zariadenie, ak je poškodený napájací kábel alebo je uvoľnená zástrčka.  
----V opačnom prípade môže dôjsť k úrazu elektrickým prúdom, skratu alebo požiaru.
- ◆ Napájací kábel nepoškodzujte, neohýbajte silou ani ho neprekrúčajte. Na zariadenie nekladte ťažké predmety a

nezatláčajte napájací kábel.

----V opačnom prípade hrozí nebezpečenstvo požiaru alebo úrazu elektrickým prúdom.

- ◆ Stroj nesmú používať 2 osoby súčasne a počas prevádzky sa k nemu približovať .

---- Mohlo by to viesť k úrazu alebo zraneniu v dôsledku pádu.

- ◆ Bežecký pás nesmú používať osoby, ktoré nie sú pri vedomí alebo nie sú schopné obsluhovať stroj samostatne.

----Môže dôjsť k úrazu alebo zraneniu.

Počas prevádzky sa vyhnite pitiu vody alebo rozlievaniu vody.

---- Môže spôsobiť úraz elektrickým prúdom a požiar. Zakázané!

- ◆ Ľudia, ktorí cvičia zriedka, by nemali náhle vykonávať intenzívne cvičenie.

- ◆ Po jedle alebo keď sa cítite unavení, stroj nepoužívajte.

---- Môže to poškodiť vaše zdravie.

- ◆ Tento výrobok je vhodný na domáce použitie, nie je určený pre školy, telocvičňu a podobne

----- Existuje nebezpečenstvo poranenia.

- ◆ Nepoužívajte zariadenie ak máte vo vreckách nohavíc tvrdé predmety.

- --Môže spôsobiť nehodu alebo zranenie.

- ◆ Nepoužívajte, ak je napájací kábel poškodený alebo mokrý.

- --Môže dôjsť k úrazu elektrickým prúdom, skratu alebo požiaru. Nepoužívajte s mokrymi rukami!

- ◆ Keď zariadenie nepoužívate, vytiahnite napájací kábel zo zásuvky.

- --Prach a vlhkosť môžu spôsobiť starnutie izolácie a viesť k úniku prúdu a požiaru.

- ◆ Tento spotrebič nie je určený na používanie osobami (vrátane detí) so zníženými fyzickými, zmyslovými alebo mentálnymi schopnosťami alebo s nedostatkom skúseností a vedomostí, pokiaľ nie sú pod dohľadom osoby zodpovednej za ich bezpečnosť alebo pokiaľ im neboli poskytnuté pokyny týkajúce sa používania zariadenia.

- ◆ Na deti je potrebné dohliadať, aby sa s prístrojom nehrali.



System ochrany uzemnenia!

- ◆ Tento výrobok musí byť uzemnený. Ak je zariadenie nefunkčné, uzemnenie poskytuje dobrý odvod elektrického prúdu, čím sa znižuje riziko úrazu elektrickým prúdom.

- ◆ Tento výrobok je vybavený napájacou zástrčkou s uzemňovacím vodičom a zástrčkou. Zástrčku úplne zasuňte do štandardnej zásuvky.

- ◆ Ak je pripojenie uzemňovacieho vodiča zariadenia nesprávne, môže dôjsť k úrazu elektrickým prúdom.

Ak máte pochybnosti o tom, či je váš výrobok správne uzemnený, zverte jeho kontrolu odborníkovi.

- Používajte zásuvku, ktorá má rovnaký tvar ako uzemňovacia zástrčka. Nepoužívajte adaptér.

**Tento spotrebič môžu používať deti vo veku od 8 rokov a osoby so zníženými fyzickými, zmyslovými alebo mentálnymi schopnosťami alebo s nedostatkom skúseností a vedomostí, ak im bol poskytnutý dohľad alebo inštrukcie týkajúce sa bezpečného používania spotrebiča a ak chápu súvisiace riziká. Deti sa nesmú s týmto zariadením hrať a čistenie a údržbu nesmú vykonávať deti bez dozoru.**

### 3. Návod na inštaláciu

Pri montáži najskôr všetky skrutky len naskrutkujte a až po dokončení montáže rámu ich dotiahnite.

**Krok 1.** Stroj opatrne vyberte z kartónovej krabice a položte ho na zem. (Poznámka: Na manipuláciu sú potrebné najmenej 2 osoby, preto s ním zaobchádzajte opatrne!)

**Krok 2.** Otočte stĺpik a konzolu proti smeru hodinových ručičiek a zdvihnite ich, ako je znázornené na obrázku (stĺpik sa automaticky ľahko zaistí). Otočte upevňovacím gombíkom stĺpika v smere hodinových ručičiek, aby sa stĺpik zaistil.

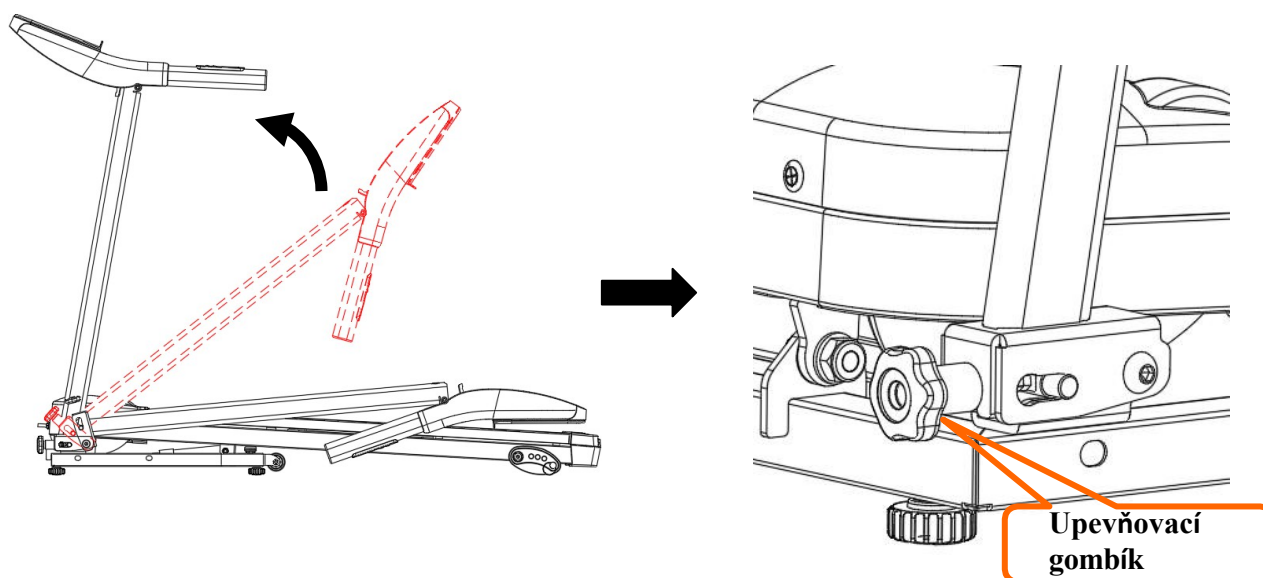

**Krok 3.** Pomocou imbusového kľúča č. 6 dotiahnite dve skrutky M8\*25, aby ste zaistili konzolu na stĺpiku. (Dávajte pozor, aby ste kábel nezachytili o stĺpik).

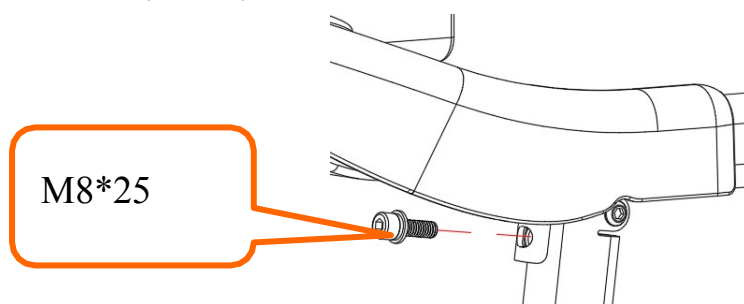

**Krok 4.** Vyberte bočné kryty z kartónovej krabice, zasuňte jeden koniec horného otvoru krytu do oblúka stĺpovej rúrky a potom zasuňte sponu pod krytom do dvoch otvorov na podstavci, až kým nezapadne na miesto. Poznámka: Bočný kryt je rozdelený na ľavý a pravý. Ako je znázornené na nasledujúcom obrázku:

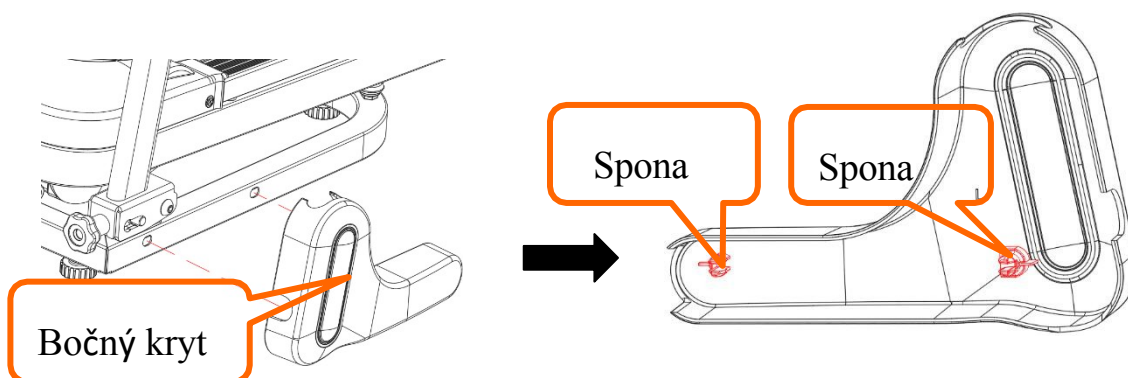

**Krok 5.** Vložte bezpečnostný kľúč na miesto označené na obrázku žltou farbou a stlačte tlačidlo štart, aby ste spustili bežecký pás. (Upozornenie: Bežecký pás sa spustí len vtedy, ak je bezpečnostný kľúč vložený do žltého priestoru na ovládacom paneli.)

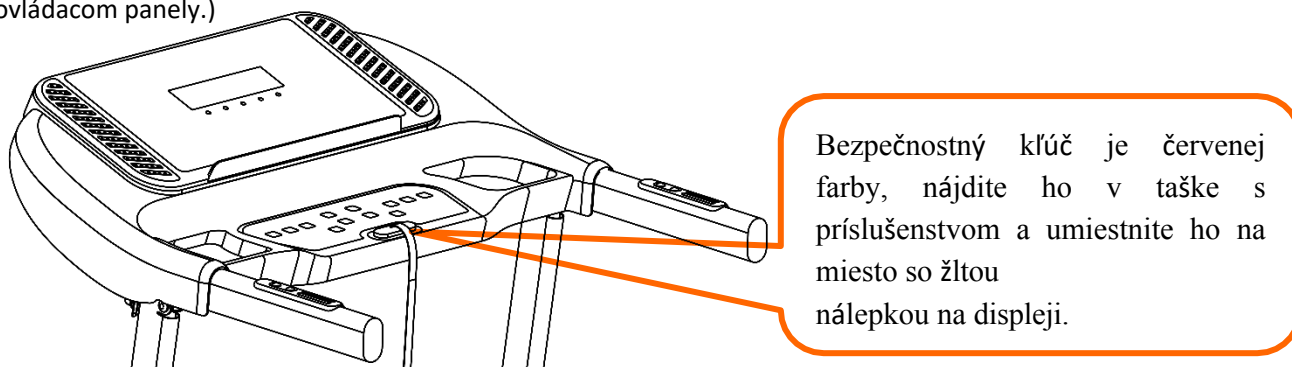

**POZNÁMKA:** Pred pripojením k elektrickej sieti sa uistite, že sú všetky skrutky po inštalácii rovnomerne dotiahnuté podľa požiadaviek a skontrolujte, či nechýba žiadna časť.

#### 4. Pokyny na používanie bežeckého pásu

##### 1. Používanie bežeckého pásu

Správne zapojte napájací kábel a zapnite vypínač (červenej farby) (1). Keď sa rozsvieti kontrolka, ozve sa pípnutie a potom sa rozsvieti obrazovka.

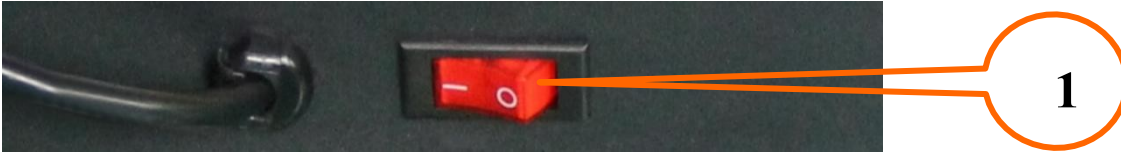

##### 2. Bezpečnostný kľúč - inštrukcie

Behací pás sa môže spustiť len vtedy, ak je bezpečnostný kľúč umiestnený na žltom mieste na konzole. Pri používaní behacieho pásu si bezpečnostný kľúč pripnite na oblečenie, aby ste predišli nehodám. Ak chcete pokračovať v používaní behacieho pásu, vráťte bezpečnostný kľúč na miesto.

##### 3. 4 úrovne manuálneho sklonu

Sklon je možné nastaviť. (Ľavé a pravé nastavenie v štyroch úrovniach sa musí vykonávať synchronizovane)

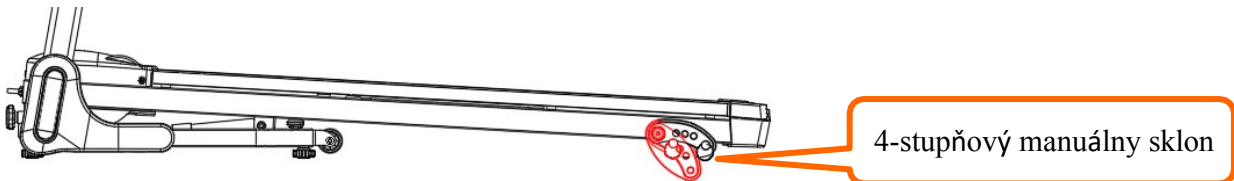

##### 4. Skladanie bežeckého pásu

Bežecký pás je možné zložiť, aby sa ušetrilo miesto; pred zložením vypnite bežecký pás a vytiahnite napájací kábel zo zásuvky. Bežecký pás zdvihnite rukou, kým sa nezastaví. Dávajte pozor, aby sa vám nezachytili ruky, a nedovoľte deťom priblížiť sa k bežeckému pásu, aby nedošlo k úrazu.

Rozloženie bežeckého pásu: Kopnite nohou do hydraulického mechanizmu, potiahnite bežecký pás rukou a potom ruku uvoľnite; bežecký pás sa automaticky a pomaly spustí na zem, pozrite si obrázok nižšie:

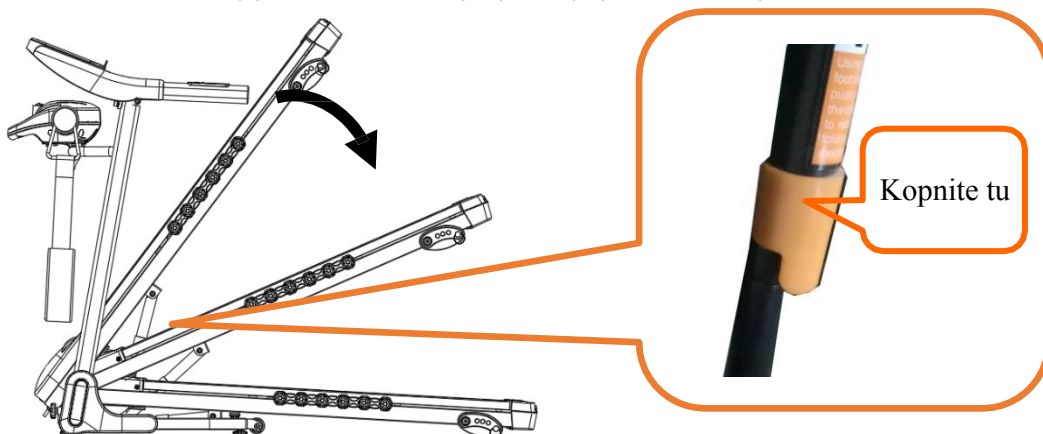

##### 5. Pokyny k ovládacej konzole

**Pokyny k tlačidlám Štart/Pauza:** Keď je bežecký pás zastavený, stlačte tlačidlo „Štart/Pauza“ na spustenie bežeckého pásu; (Ak bežecký pás beží, stlačte tlačidlo „Štart/Pauza“ raz, bežecký pás sa zastaví, a stlačte tlačidlo „Štart/Pauza“ znova, bežecký pás bude pokračovať v chode)

**Zastaviť:** Keď je bežecký pás v chode, stlačte tlačidlo Zastaviť, aby sa bežecký pás zastavil. Všetky údaje sa vymažú a

bežecký pás prejde do manuálneho režimu.

**Program:** V pohotovostnom režime stlačením *tlačidla Program* môžete prechádzať medzi možnosťami od manuálneho režimu po automatické programy. Manuálny režim je predvolený prevádzkový režim systému.

**Režim:** V pohotovostnom režime stlačením *tlačidla Režim* môžete prechádzať medzi 3 rôznymi režimami behu s odpočítavaním: režim behu s odpočítavaním času, režim behu s odpočítavaním vzdialenosti a režim behu s odpočítavaním kalórií. Pri výbere akéhokoľvek režimu môžete na nastavenie hodnoty použiť tlačidlá na nastavenie rýchlosti. Po nastavení hodnoty stlačte tlačidlo Štart na spustenie bežeckého pásu.

**Prehrávanie/Pozastavenie:** Pri prehrávaní hudby stlačte *tlačidlo Prehrávanie/Pozastavenie* na pozastavenie hudby a stlačte tlačidlo znovu na obnovenie prehrávania hudby.

**Hlasitosť + -:** Slúži na nastavenie hlasitosti. Ak nepočujete žiadny zvuk, stlačte tlačidlo Hlasitosť +, aby ste hlasitosť zvýšili.

**Rýchlosť + -:** Slúži na nastavenie rýchlosti bežeckého pásu.

**Priamy výber rýchlosti:** Keď sa bežecký pás spustí, stlačte tlačidlá 3/6/9 na priamu zmenu rýchlosti.

#### Funkcia displeja

**Zobrazenie rýchlosti:** Zobrazuje aktuálnu hodnotu rýchlosti behu.

**Zobrazenie času:** Zobrazenie času v manuálnom režime a odpočítavania času v automatických režimoch a programoch.

**Zobrazenie vzdialenosti:** Zobrazuje celkovú vzdialenosť v manuálnom režime a v programoch. Zobrazuje odpočítavanie vzdialenosti v automatickom režime.

**Zobrazenie kalórií:** Zobrazuje kumulatívne kalórie v manuálnom režime a programoch. Zobrazuje odpočítavanie kalórií v automatickom režime.

**Zobrazenie srdcovej frekvencie:** Zariadenie detekuje signál srdcovej frekvencie a na obrazovke sa zobrazí hodnota srdcovej frekvencie.

**Funkcia merania srdcovej frekvencie (voliteľná):** Ak je bežecký pás zapnutý, podržte na chvíľu snímač srdcového tepu a na displeji sa zobrazí hodnota srdcovej frekvencie. (Tieto údaje slúžia iba na orientačné účely a nemožno ich považovať za lekárske údaje.)

#### Automatický program

Čas Programy		Nastavený čas / 10 = dĺžka trvania každého obdobia									
		1	2	3	4	5	6	7	8	9	10
P1	RÝCHLOSŤ	3	3	6	5	5	4	4	4	4	3
P2	RÝCHLOSŤ	3	3	4	4	5	5	5	6	6	4
P3	RÝCHLOSŤ	2	4	6	8	7	8	6	2	3	2
P4	RÝCHLOSŤ	3	3	5	6	7	6	5	4	3	3
P5	RÝCHLOSŤ	3	6	6	6	8	7	7	5	5	4
P6	RÝCHLOSŤ	2	6	5	4	8	7	5	3	3	2
P7	RÝCHLOSŤ	2	9	9	7	7	6	5	3	2	2
P8	RÝCHLOSŤ	2	4	4	4	5	6	8	8	6	2

P9	RÝCHLOSŤ	2	4	5	5	6	5	6	3	3	2
P10	RÝCHLOSŤ	2	5	7	5	8	6	5	2	4	3
P11	RÝCHLOSŤ	2	5	6	7	8	9	10	5	3	2
P12	RÝCHLOSŤ	2	3	5	6	8	6	9	6	5	3

### Preklad chybových kódov

Chybový kód	Popis	Riešenie
E1	Porucha komunikácie: pri zapnutom napájaní je spojenie medzi spodným ovládačom a konzolou poruchové.	Možná príčina: Komunikácia medzi spodným ovládačom a konzolou je blokováná, skontrolujte všetky spoje medzi ovládačom a konzolou a uistite sa, že sú všetky konektory správne zapojené. Skontrolujte pripojovací kábel a v prípade poškodenia ho vymeňte.
E2	Žiaden signál z motora.	Možná príčina: Skontrolujte kábel motora, či je správne pripojený. Ak nie je, znovu pripojte vodič motora. Skontrolujte kábel motora, či nie je poškodený alebo či z neho nevychádza zápach spáleniny. Ak áno, vymeňte motor. Skontrolujte snímač otáčok, či je správne nainštalovaný alebo poškodený
E5	Ochrana proti prepätiu: Počas prevádzky spodný regulátor zistí, že prúd presahuje hodnotu 6 A po dobu dlhšiu ako 3 sekundy.	Možná príčina: Preťaženie vedie k nadmernému prúdu a systém sa z bezpečnostných dôvodov zastaví, alebo sa niektorá časť zasekla, čo spôsobuje zastavenie motora. Nastavte bežecký pás a reštartujte ho. Skontrolujte, či počas chodu motora necítiť zápach kvapaliny alebo spáleniny; ak áno, vymeňte motor; skontrolujte, či z ovládača necítiť zápach spáleniny; ak áno, vymeňte ovládač; skontrolujte napätie napájania; ak nezodpovedá špecifikáciám, nastavte správne napätie a stroj znovu otestujte.
E6	Ochrana proti nárazom v prostredí s nebezpečenstvom výbuchu: abnormálne napätie alebo motor spôsobujú poruchu obvodu, ktorý poháňa motor.	Možná príčina: Skontrolujte, či napätie napájania nie je o 50 % nižšie ako normálne napätie, použite správne napätie a stroj znovu otestujte; skontrolujte, či z ovládača nevychádza zápach spáleniny, a vymeňte ovládač; Skontrolujte, či je kábel motora pripojený, a znovu pripojte vodič motora.
E7	Chýba bezpečnostný kľúč	Vložte bezpečnostný kľúč na správne miesto.

## 5. Bežná údržba stroja

**Upozornenie:** Pred čistením alebo údržbou zariadenia sa uistite, že je napájací kábel bežeckého pásu odpojený zo zásuvky.

Čistenie: Dôkladné čistenie predĺži životnosť elektrického bežeckého pásu.

Pravidelne odstraňujte prach, aby boli súčasti čisté. Nezabudnite vyčistiť bežecký pás na oboch stranách odkrytej časti, čím znížite hromadenie nečistôt. Noste čistú športovú obuv, aby ste zabránili prenášaniam nečistôt na bežecú plochu a pás. Pásky bežeckého pásu čistite vlhkou handričkou s mydlom. Dávajte pozor, aby ste nezmočili elektrické komponenty a bežecký pás.

**Upozornenie:** Pred odstránením krytu motora sa uistite, že je odpojená napájacia zástrčka, a motor čistite aspoň raz ročne.

### Vyrovnanie bežeckej plochy

Postavte bežecký pás rovno na zem. Nastavte rýchlosť bežeckého pásu na 3,7–5,0 km/h.

**Ak je bežecka plocha bližšie k ľavej strane:** otočte ľavú nastavovaciu skrutku o 1/2 otáčky v smere hodinových ručičiek, potom otočte pravú nastavovaciu skrutku o 1/2 otáčky proti smeru hodinových ručičiek. (Obrázok A)

**Ak je bežecka plocha bližšie k pravej strane:** otočte pravú nastavovaciu skrutku o 1/2 otáčky v smere hodinových ručičiek, potom otočte ľavú nastavovaciu skrutku o 1/2 otáčky proti smeru hodinových ručičiek. (Obrázok B)



Obrázok A: Pás bližšie k ľavej strane



Obrázok B: Pás bližšie k pravej strane

### Mazanie bežeckého pásu

Trenie bežeckej dosky má veľký vplyv na životnosť a výkon elektrického bežeckého pásu, musí sa pravidelne mazať.

Bežecka plocha je pri opustení továrne vopred namazaná a vďaka technológii automatického doplnovania maziva odporúčame pridávať mazací olej podľa nasledujúceho harmonogramu:

**Ľahkí používatelia (používanie <3 hodiny týždenne) raz za 10 mesiacov;**

**Tažkí používatelia (používanie >7 hodín týždenne) raz za 5 mesiacov.**

### Nanášanie silikónového oleja

Krok 1: Mierne nadvihnite bežeciu plochu.

Krok 2: Otvorte fľašu so silikónovým olejom a naneste silikónový olej na boky bežeckého pásu, ako je znázornené na nasledujúcom obrázku:

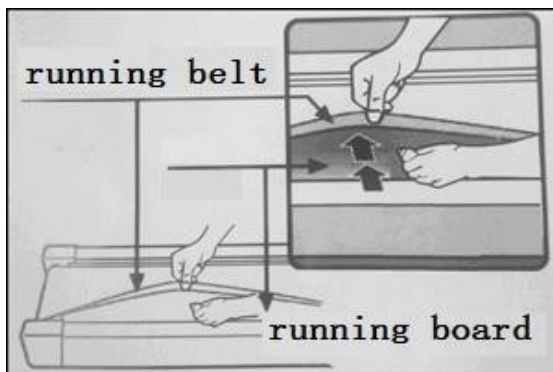

### Tipy na predĺženie životnosti bežeckého pásu

Aby ste svoj bežeciu pás lepšie udržiavali a predĺžili jeho životnosť, odporúča sa po 1 hodine nepretržitého používania bežeciu pás vypnúť a nechať stroj 10 minút odpočívať, než ho znovu použijete.

2. Napnutie bežeckého pásu by malo byť primerané. Ak je bežeciu pás príliš voľný, môže dochádzať k preklzávaniu počas behu; ak je príliš napnutý, môže to znížiť výkon motora a zhoršiť opotrebenie valca a bežeckého pásu.

**Behací pás patrí medzi športové zariadenia, preto vyžaduje riadnu údržbu a servis. Odporúčania týkajúce sa údržby a servisu sú nasledovné:**

**1: Vzhľadom na opotrebenie a poškodenie je potrebná častá kontrola; opotrebované alebo poškodené príslušenstvo (napr. motor, elektrické časti, napájací kábel, bežeciu pás) je po údržbe alebo profesionálnej oprave z hľadiska bezpečnosti používania v súlade s výrobnými špecifikáciami.**

**2: Okamžite vymeňte poškodené diely a súčasti alebo zariadenie odstavte z prevádzky a dajte ho opraviť: (napr. napájací kábel)**

**3: Venujte osobitnú pozornosť komponentom, ktoré sú najviac náchylné na opotrebenie. (napr. bežeciu pás)**

## APLIKÁCIE BLUETOOTH FITSHOW



Naskenujte QR kód a stiahnite si aplikáciu priamo, alebo si ju stiahnite a nainštalujte z obchodu s aplikáciami vyhľadávaním „FitShow“.

## REGISTRÁCIA/PRIHLÁSENIE A PRIHLÁSENIE

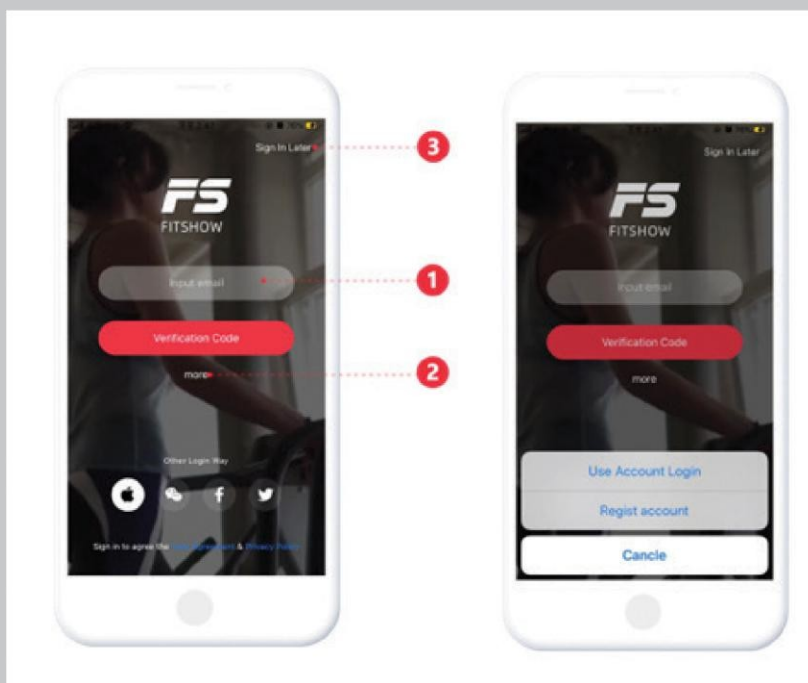

1. Vygenerujte overovací kód a prihláste sa priamo
2. Kliknite na „Viac“ -> Prihlásenie pomocou hesla a zadajte existujúci účet a heslo
3. Prihláste sa ako hosť

## PRIPOJENIE ZARIADENIA

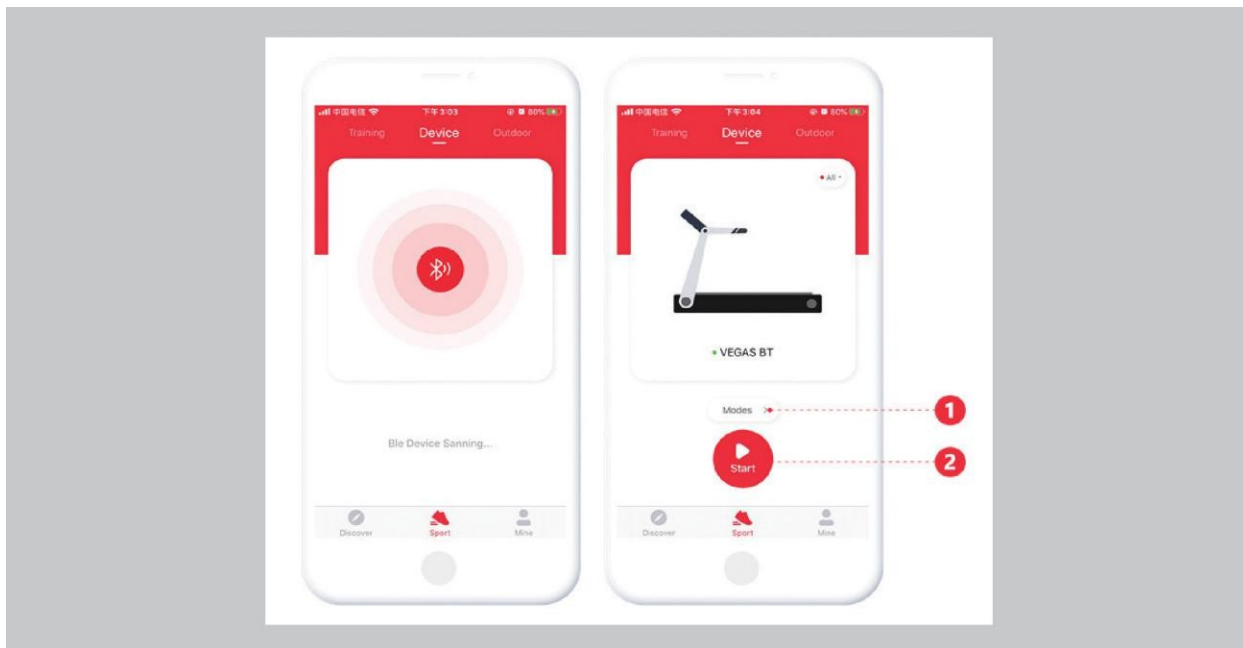

Pred pripojením zariadenia sa uistite, že sú v systéme zapnuté funkcie Bluetooth a GPS (vyžaduje sa Android 8.0 a novší). Potom prejdite na stránku [Šport – Zariadenia] a vyhľadajte zariadenia v okolí pomocou vyhľadávania cez Bluetooth. Poznámka:

1. Nespájajte zariadenia prostredníctvom zoznamu Bluetooth v telefóne, pretože to deaktivuje aplikáciu.
2. Ak je zariadenie napájané batériou, prosím, zariadenie raz alebo dvakrát zapnite, aby sa aktivovalo, a potom pripojte aplikáciu.

## VÝBER MODELU

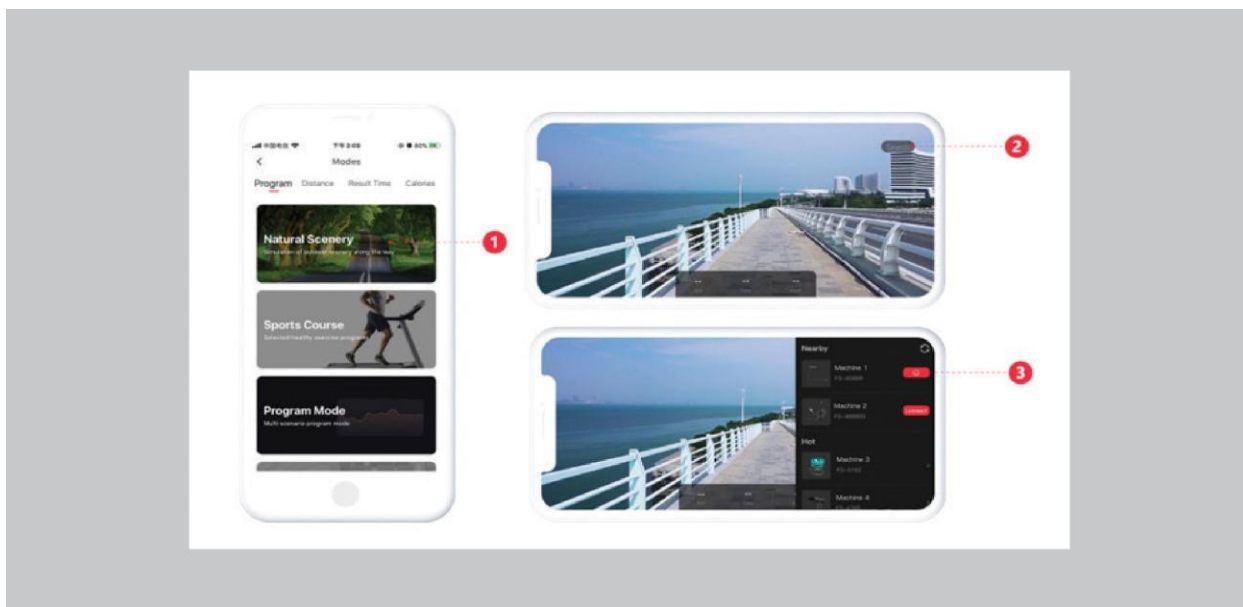

Kliknite na režim (1), aby ste vstúpili do príslušného športového režimu. Potom pripojte požadované zariadenie zo zoznamu zariadení v okolí (2).

## OVLÁDANIE ŠPORTOV

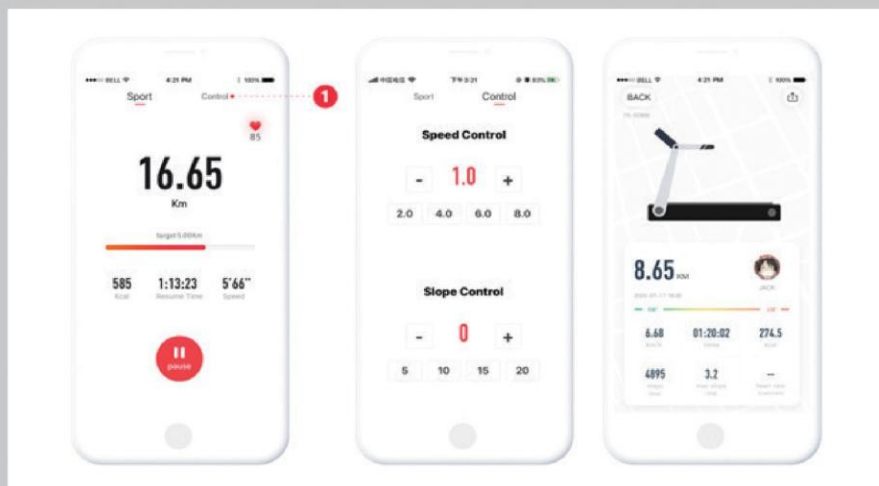

Spustíte bežecký pás, aby ste vstúpili do tabuľky športových áut, a ovládate športy pomocou (1) ovládacích možností. Dáta o pohybe sa generujú synchronizovane po športoch.

## ŠPORTOVÝ TRÉNING

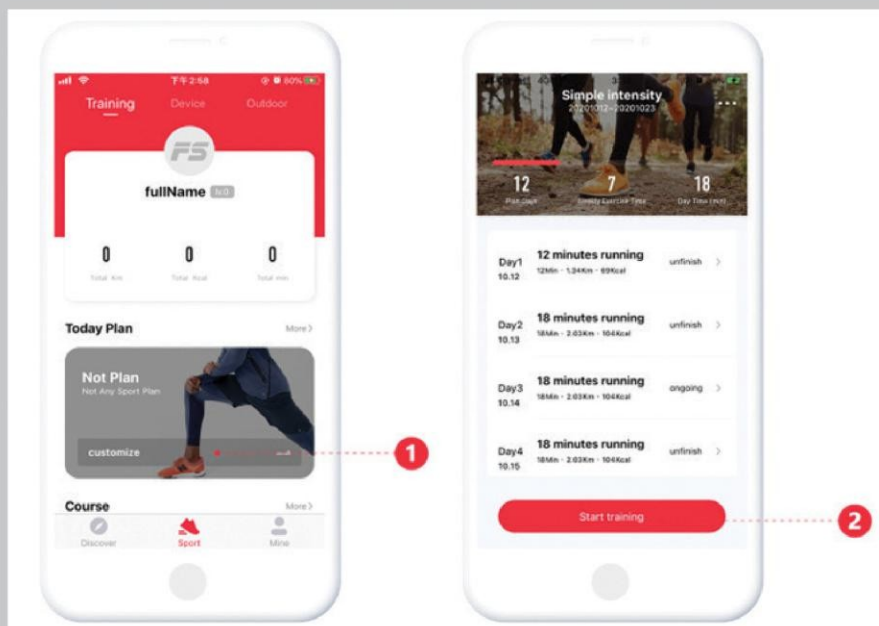

Prejdite na stránku [Šport – Tréning] a vytvorte si denný športový plán pomocou (1). Po vytvorení plánu ťuknite na (2) a spustite ho.

## VONKAJŠIE ŠPORTY

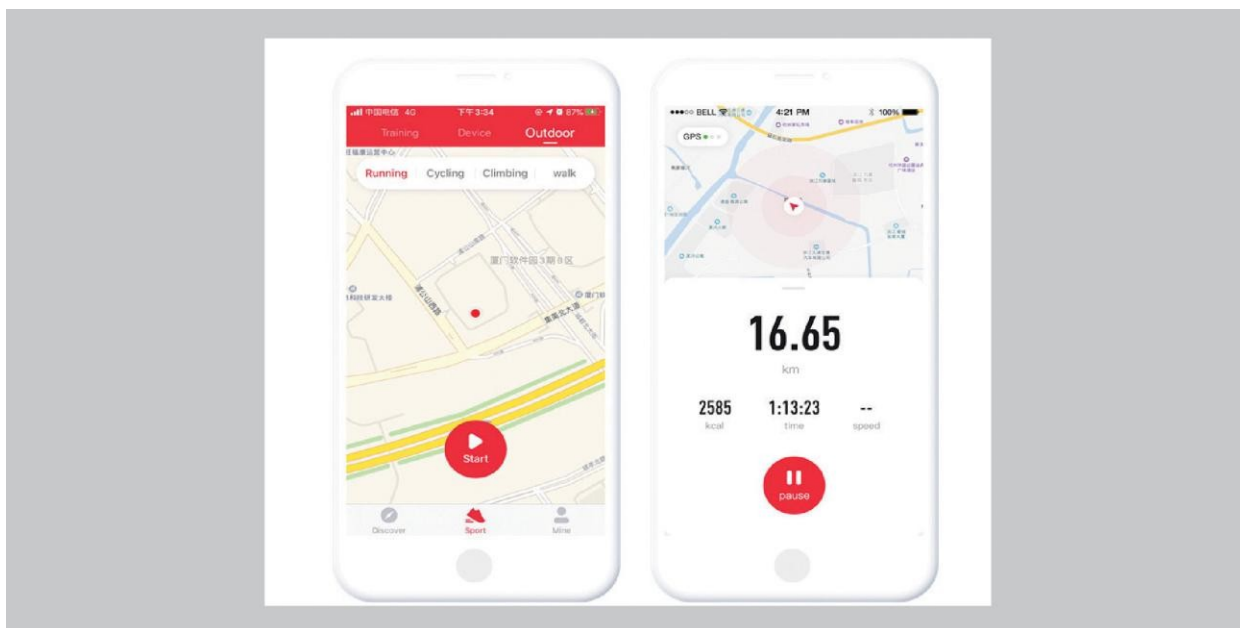

Prejdite na stránku [Šport – Vonku] a spustite príslušný model vonkajších športov.

## OBJAV

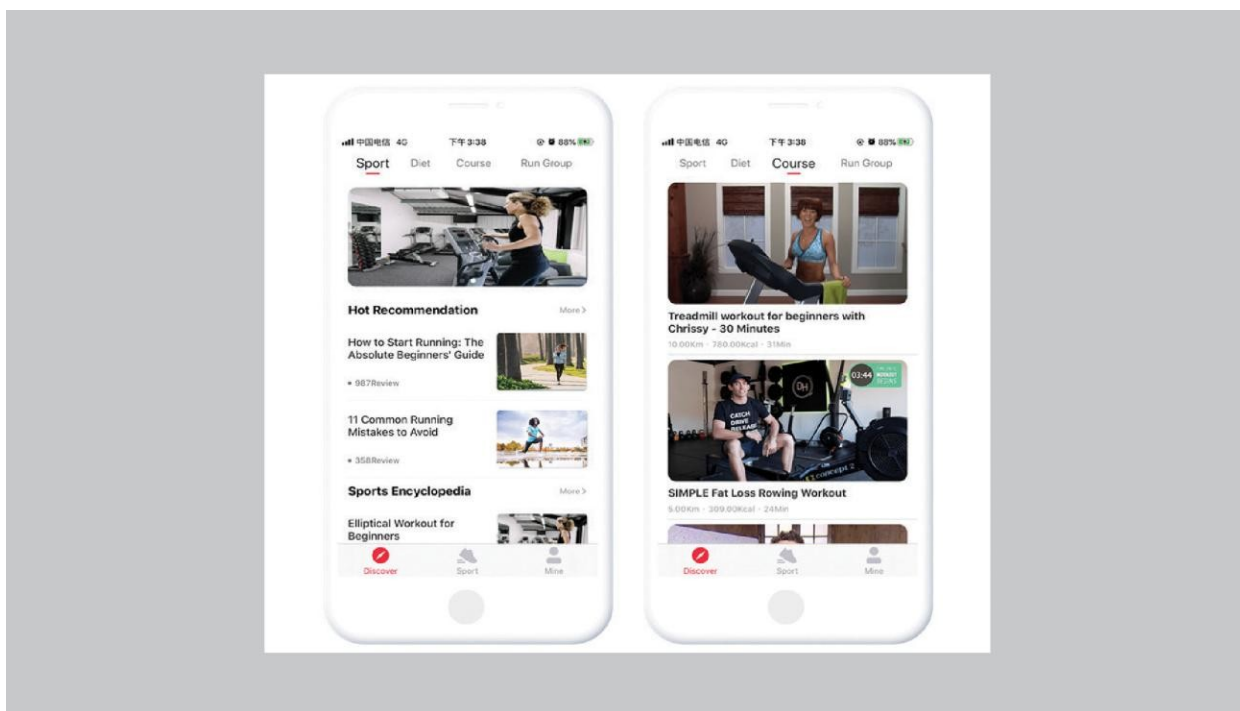

Prejdite na stránku [Objavovať], kde nájdete ďalšie odporúčania týkajúce sa športu, stravovania, kurzov a ďalšieho skvelého obsahu.

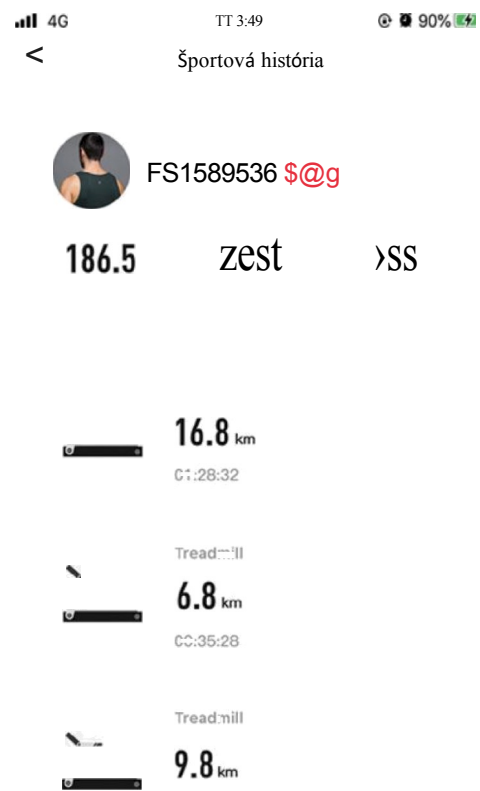
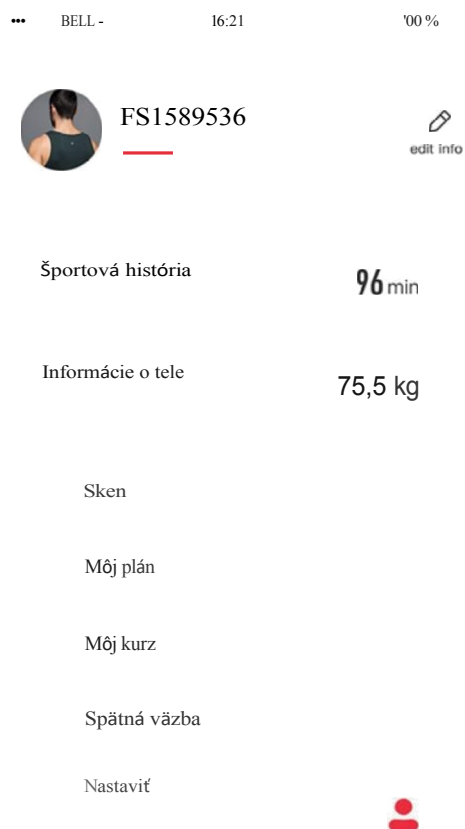

Vstúpte na stránku [Moje], kde si môžete prezrieť športové údaje, upraviť profil, zmeniť nastavenia systému a podobne.

## APLIKÁCIA TRETEJ STRANY KINOMAP

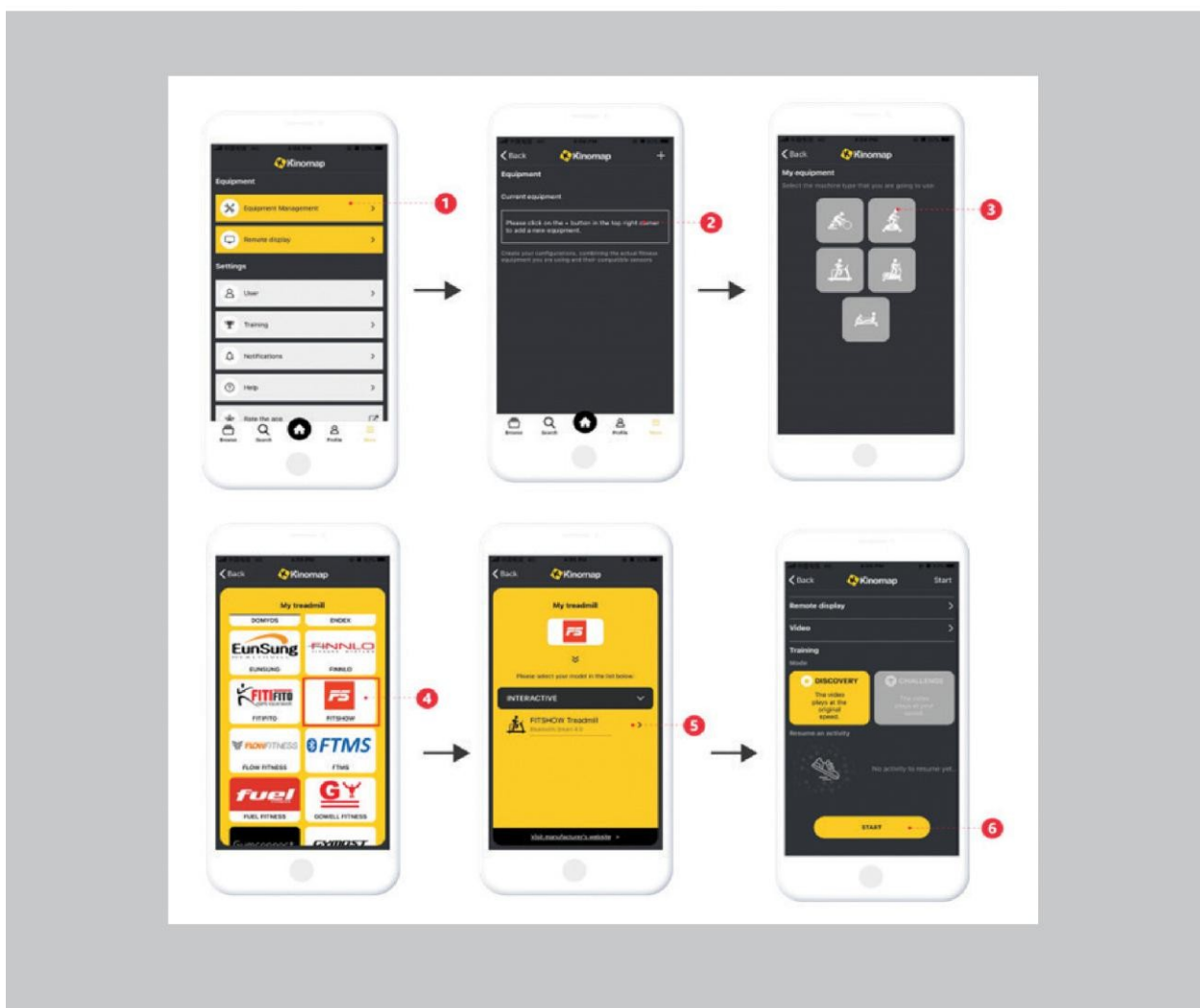

Vyhľadajte, stiahnite a nainštalujte aplikáciu Kinomap cez App Store.

- (1) Vstúpte do aplikácie Kinomap a vyberte stránku [Viac];
- (2) Vyberte túto možnosť, aby ste pridali ďalšie fitness zariadenia;
- (3) Vyberte požadovaný typ zariadenia;
- (4) Kliknite na vstup FiteShow;
- (5) Kliknite na zodpovedajúce zariadenia, napríklad „Fs-XXXX“, aby ste ich spárovali. Nájdite súvisiace videá a začnite športovať.
- (6) Nájsť súvisiace videá a začať športovať.

## ZWIFT

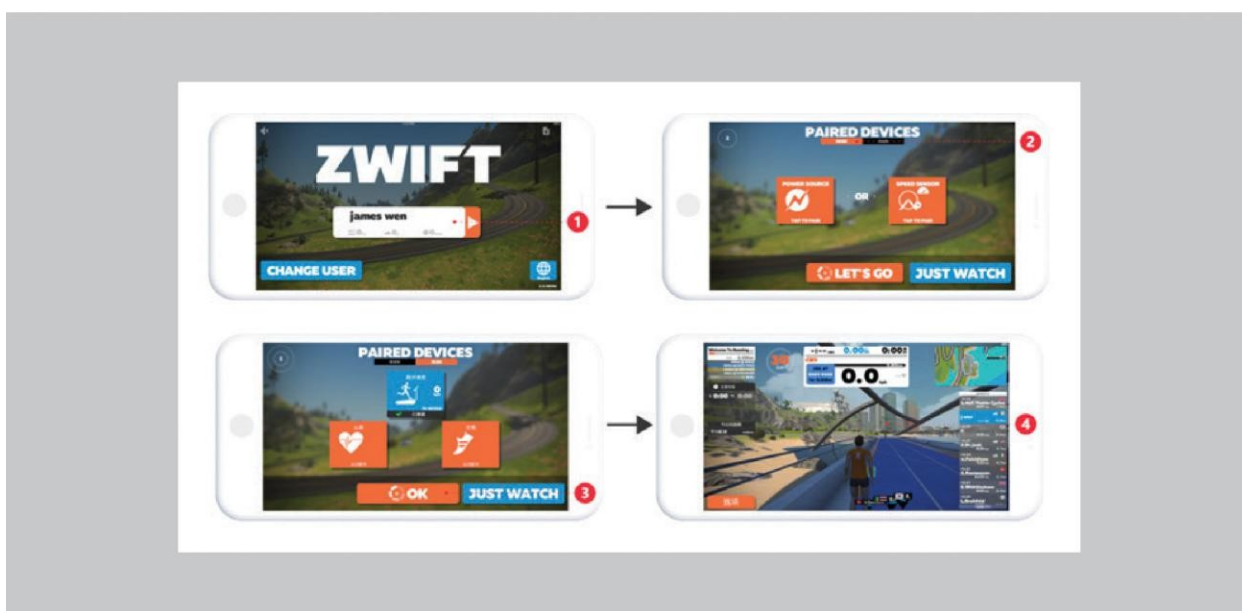

Vyhľadajte, stiahnite a nainštalujte ZWIFT cez App Store.

- (1) Vstúpte do ZWIFT a zaregistrujte si účet;
- (2) Prihláste sa do účtu a vyberte spárované zariadenie na jazdu alebo beh;
- (3) Úspešne spárujte zariadenie a ťuknutím na OK začnite športovať;
- (4) V prípade cyklistického vybavenia začnite jazdiť hneď. V prípade bežeckého vybavenia je potrebné stlačiť tlačidlo štart, aby sa spustilo

## INFORMÁCIE TÝKAJÚCE SA RECYKLÁCIE

Tento elektronický výrobok sa nesmie vyhadzovať do komunálneho odpadu. V záujme ochrany životného prostredia by sa tento výrobok mal po skončení životnosti recyklovať v súlade so zákonom. Obráťte sa na autorizované recyklačné zariadenie, ktoré vo vašej oblasti zbiera tento druh odpadu. Tým prispejete k ochrane prírodných zdrojov a zlepšeniu európskych noriem v oblasti ochrany životného prostredia. Ak potrebujete ďalšie informácie o správnych a bezpečných spôsoboch likvidácie odpadu, obráťte sa na miestnu pobočku recyklačnej organizácie alebo na predajcu, u ktorého ste tento výrobok zakúpili.

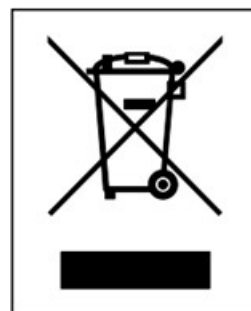

## ZÁRUČNÁ DOBA

ZÁRUČNÁ DOBA podlieha ustanoveniam smernice 2019/771 a smernice EÚ 2019/770. Bez ohľadu na obchodnú záruku je predajca povinný dodržiavať záručnú dobu výrobkov v súlade s uvedenými smernicami.

Táto záruka je doplnkom a nijako neobmedzuje práva používateľa.

Nižšie uvedené podmienky opisujú požiadavky a uplatňovanie našej záruky. Tieto podmienky nemajú vplyv na vaše zákonné práva ani povinnosti voči predajcovi a na vašu zmluvu s ním.

Záručná doba: 24 mesiacov od zakúpenia výrobku.

Záručný servis na toto zariadenie poskytujeme za nasledujúcich podmienok: Bezplatný záručný servis počas záručnej doby neplatí v prípade nedodržania nasledujúcich podmienok:

1. Existujú rozdiely medzi údajmi v záručnom liste a nákupných dokladoch;
2. Produkt bol nesprávne nainštalovaný alebo namontovaný;
3. Chýbajúce originálne nákupné doklady alebo záručný list;
4. Opravy alebo iné zásahy vykonané osobami, ktoré nie sú oprávnené túto činnosť vykonávať, alebo ak je zariadenie opravené s použitím neoriginálnych náhradných dielov;
5. Vzhľad zariadenia – škrabance, praskliny a iné poškodenia, ktoré neboli zistené v čase nákupu, dodania alebo inštalácie zariadenia.
6. Nedodržanie podmienok používania, skladovania, prepravy a vady spôsobené týmito skutočnosťami;
7. Vady spôsobené nesprávnym používaním, mechanickými poruchami, nárazmi;
8. V prípade závad spôsobených prírodnými javmi a inými okolnosťami vyššej moci;
9. Ak používate výrobok na komerčné účely a na verejných miestach;
10. Poškodené pohyblivé súčasti v dôsledku nesprávneho používania alebo inštalácie: pedále, rukoväte, káble, remeň, bežecká plocha, tesnenia, skrutky, páky, ložiská, dekoratívne prvky;
11. Nesprávne skladované výrobky.
12. Súčiastky, ktoré možno oddeliť od hlavnej konštrukcie zariadenia, plastové ozdoby, gumové diely s obmedzenou životnosťou stanovenou výrobcom;
13. Spotrebný materiál, diely a prvky s obmedzenou životnosťou – batérie, remeň, bežecké plochy.
14. Príslušenstvo – externé napájacie zdroje/adaptéry;

Reklamácie zakúpeného tovaru sa podávajú v súlade so smernicou 2019/771 a smernicou EÚ 2019/770.

## KONTAKT:

Tel.: +40311050917

E-mail: [service@sportpartner.ro](mailto:service@sportpartner.ro)

