

**SPORTPARTNER.RO**

**NÁVOD NA POUŽÍVANIE ELEKTRICKÉHO  
BEŽECKÉHO PÁSU LOTTO SMART N1**

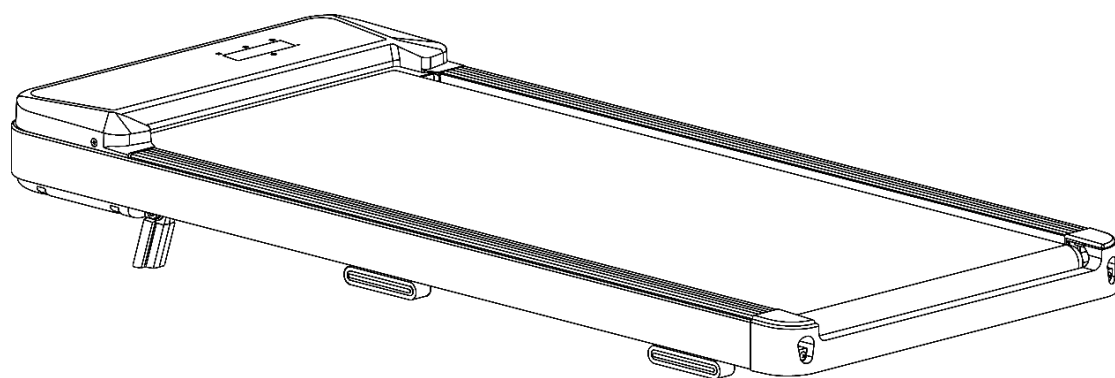

## Vážené zákazníčky, vážení zákazníci

Teší nás, že ste sa rozhodli pre zariadenie **LOTTO**. Tento kvalitný produkt je navrhnutý pre domáce používanie. Pred poskladaním zariadenia si pozorne prečítajte návod na použitie. Používajte zariadenie iba tak ako je to popísané v tomto návode na použitie. Tento návod uschovajte pre prípadné otázky v budúcnosti ohľadne prevádzky Vášho zariadenia.

Prajeme Vám veľa zábavy a úspechov pri Vašom tréningu.

Váš **DUVLAN** tím

## Záruka

Kvalitné výrobky **Lotto** sú konštruované a testované pre fitness tréningy v domácom prostredí.

Predávajúci poskytuje na tento výrobok 2-ročnú záruku.

Záruka sa nevzťahuje na škody spôsobené nesprávnou montážou, nesprávnou údržbou, mechanickým poškodením, opotrebením dielov pri bežnom používaní, neodvratnou udalosťou, neodbornými zásahmi, nesprávnym zaobchádzaním, či nevhodným umiestnením.

V prípade reklamácie nás kontaktujte.

Záručná doba začína plynúť dátumom predaja (uschovajte preto doklad o kúpe).

## Zákaznícky servis

Aby sme Vám mohli čo najlepšie pomôcť s prípadnými problémami na Vašom zariadení, poznačte si presný názov výrobku a sériové číslo. Tieto údaje nájdete na faktúre.

## Pokyny pre zaobchádzanie so zariadením po vyradení z prevádzky

Zariadenie **LOTTO** je recyklovateľné. Prosíme Vás, aby ste Vaše zariadenie po skončení životnosti odovzdali do zberní odpadu (alebo miesta na to určeného).

## Kontakt

Duvlan s.r.o.

K Zornici 1990/23

957 01 Bánovce nad Bebravou

e-mail: [servis@duvlan.com](mailto:servis@duvlan.com)

web: [www.duvlan.com](http://www.duvlan.com)

## Pokyny

Tento návod na použitie je len referencia pre zákazníkov. **DUVLAN** nepreberá ručenie za chyby vzniknuté prekladom alebo technickou zmenou produktu.

**Poznámka: V súlade so zásadami trvalo udržateľného rozvoja môžeme v prípade potreby modifikovať stroje a nebudeme o tom opätovne informovať. Všetko závisí od konkrétneho produktu.**

# OBSAH

<b>1. STRUČNÝ POPIS PRODUKTU .....</b>	<b>3</b>
<b>2. BEZPEČNOSTNÉ OPATRENIA A UPOZORNENIA .....</b>	<b>4</b>
<b>3. NÁVOD NA INŠTALÁCIU .....</b>	<b>6</b>
<b>4. ŠPORTOVÉ RADY A USMERNENIA (ERGONOMIA) .....</b>	<b>7</b>
<b>5. NÁVOD NA POUŽÍVANIE .....</b>	<b>9</b>
<b>6. BEŽNÁ ÚDRŽBA .....</b>	<b>11</b>

# 1. Stručný popis produktu

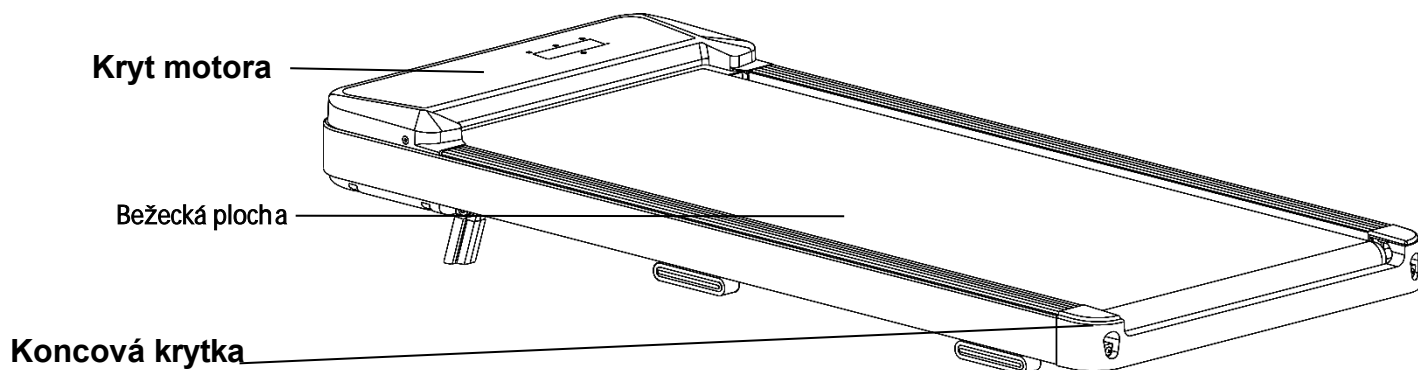

## Hlavné parametre a zoznam dielov

Č.	Názvy	Popis	Č.	Názvy	Popis
1	Vstupné napätie	220–240 V	5	Maximálna hmotnosť používateľa	100 kg
2	Menovitá frekvencia	50–60 Hz	6	Rozmery v rozloženom stave	1120 × 485 × 100 mm
3	Rýchlosť	1,0–6 km/h	7	Funkcia	Chôdza
4	Bežecká plocha	400 × 935 mm			

## Zoznam balenia

Č.	Názvy	Jednotky	Km	Č.	Názvy	Jednotky	Množstvo
1	Kompletný stroj	sada	1	2	Taška na príslušenstvo	sada	1

## Zoznam tašiek na príslušenstvo

Č.	Názvy	Jednotky	Qt	Č.	Názvy	Jednotka	Množstvo
1	Vnútrotný šesťhranný banner 5 mm	ks	1	3	Diaľkové ovládanie	ks	1
2	Návod na použitie	ks	1	4	Mazací olej	fľaša	1

## 2. BEZPEČNOSTNÉ OPATRENIA A UPOZORNENIA K PRÍRUČKE „“

 Aby ste zaistili svoju bezpečnosť a predišli nehodám, pred použitím si prosím pozorne prečítajte návod.

**Bezpečnostné pokyny:** Tento výrobok bol navrhnutý a vyrobený s ohľadom na mnohé bezpečnostné hľadiská, ale

prosím, dodržiavajte nižšie uvedené pokyny, aby ste sa vyhli zraneniam. Nebudeme zodpovední za žiadne následky vyplývajúce z nesprávnej prevádzky.

**Žiadne nastavovacie zariadenie, ktoré by mohlo brániť pohybu používateľa, nesmie vybočovať z konštrukcie; zariadenie by malo byť inštalované (umiestnené) na stabilnom podklade (povrchu) s primeranou rovinnosťou; chôdza musí byť umiestnená na rovnej podlahe; pas by mal byť umiestnený v interiéri, aby sa zabránilo vlhkosti, a na pas by sa nemala striekať voda. Na pás nepokladajte žiadne cudzie predmety. Vpredu a na oboch stranách by mal byť bezpečný priestor na používanie 0,5 m (500 mm) a na konci 1 m x 1 m (1000 mm x 1000 mm), čo je vhodné na núdzové zoskočenie. (Núdzové zoskočenie: zatiaľ čo sa držíte madiel na podporu tela, stúpnite nohami na bočné madlo a zoskočte z jednej strany.)**

Tento výrobok je elektrický bežecký pás; Vhodný vekový rozsah: Zdravé osoby vo veku 12–60 rokov.

- ◆ Tento výrobok nie je vhodný pre osoby so zdravotným postihnutím a deti; ak sa necítite dobre, máte mentálne postihnutie alebo vám chýba zdravý rozum, je zakázané ho používať, pokiaľ nie ste pod dohľadom alebo vedením osoby zodpovednej za vašu bezpečnosť . V prípade nedodržania týchto pokynov môže hroziť riziko úrazu.
- ◆ Mazací olej (ak je súčasťou balenia) v taške s príslušenstvom uchovávajte mimo dosahu detí. Ak ho náhodou prehltnete alebo sa vám dostane do očí, vypláchnite ich vodou a včas vyhľadajte lekársku pomoc;
- ◆ Napájací kábel musí byť spoľahlivo uzemnený a zásuvka musí mať vyhradený elektrický okruh; vyhnite sa jej spoločnému používaniu s inými elektrickými zariadeniami;
- ◆ Ak je napájací kábel poškodený, je potrebné ho z bezpečnostných dôvodov nechať vymeniť odborníkmi výrobcu, jeho servisným oddelením alebo odborníkmi z podobných oddelení;

- ◆ Bežecký pás nepoužívajte v zaprášenom priestore a udržiavajte v miestnosti určitú vlhkosť, aby ste sa vyhli silnej statickej elektriny, inak by to mohlo narušiť normálnu činnosť elektronických hodín a ovládača; používajte prosím originálne príslušenstvo a je prísne zakázané ich vymieňať

bez povolenia.

- ◆ Držte ruky ďalej od všetkých pohyblivých častí a je zakázané vkladať ruky a nohy do priestoru pod bežiacim pásom.
- ◆ Neumiestňujte napájací kábel do blízkosti horúcich alebo pohybujúcich sa predmetov; nepoužívajte výrobok vonku, pri vysokej vlhkosti a na priamom slnku.
- ◆ Pred presúvaním bežeckého pásu ho odpojte zo zásuvky. Neodborníci nesmú stroj rozoberať bez povolenia, inak môže dôjsť k vážnym následkom;
- ◆ Pred použitím bežeckého pásu skontrolujte, či máte oblečenie zapnuté na gombíky alebo zips, alebo či nie je príliš voľné.
- ◆ Ak počas používania pocítite akúkoľvek abnormalitu, napríklad nepohodlie, prestaňte cvičiť a poraďte sa s lekárom;
- ◆ Tento výrobok by sa nemal používať dlhodobo, pretože dlhodobé používanie môže ľahko spôsobiť prehriatie elektrického vybavenia bežeckého pásu a viesť k elektrickej poruche.
- ◆ Používajte certifikované zásuvky, aby ste predišli nebezpečenstvu. Ak nie sú zástrčka a zásuvka kompatibilné, nedotýkajte sa zástrčky a požiadajte elektrikára, aby to vyriešil.
- ◆ Tento výrobok je vhodný na domáce použitie, nie na profesionálny tréning a testovanie, ani na lekárske účely.
- ◆ Nepoužívajte ho, ak je vonkajší plášť prasknutý, popraskaný a odtrhnutý (odkrytá vnútorná konštrukcia) alebo ak je prasknutá zváraná časť.
- ◆ Počas cvičenia neskáčte na stroji hore a dole-----Môže dôjsť k úrazu v dôsledku pádu.
- ◆ Nepoužívajte po jedle, keď ste unavení alebo v zlej fyzickej kondícii--Môže spôsobiť poškodenie zdravia;
- ◆ Nedovoľte, aby sa na napájacej zástrčke usadzovali špendlíky, nečistoty alebo vlhkosť Môže spôsobiť úraz elektrickým prúdom alebo skrat, požiar. Nikdy nepoužívajte s mokrymi rukami!
- ◆ Ak zariadenie nepoužívate, vytiahnite napájací kábel zo zásuvky -----V dôsledku prachu a vlhkosti dochádza k starnutiu izolácie, čo môže spôsobiť únik prúdu a požiar.
- ◆ Produkt musí byť uzemnený. V prípade poruchy poskytuje uzemnenie cestu s najmenším odporom pre prúd, čím sa znižuje riziko úrazu elektrickým prúdom.
- ◆ Tento výrobok je triedy H. Ak máte pochybnosti o správnom uzemnení tohto výrobku, zverte jeho kontrolu profesionálnemu elektrikárovi.

### 3、 INŠTALAČNÉ POKYNY

#### Kroky inštalácie :

Vyberte stroj z obalu a položte ho na zem. (Nie je potrebná žiadna inštalácia, stroj jednoducho vyberte z obalu!)

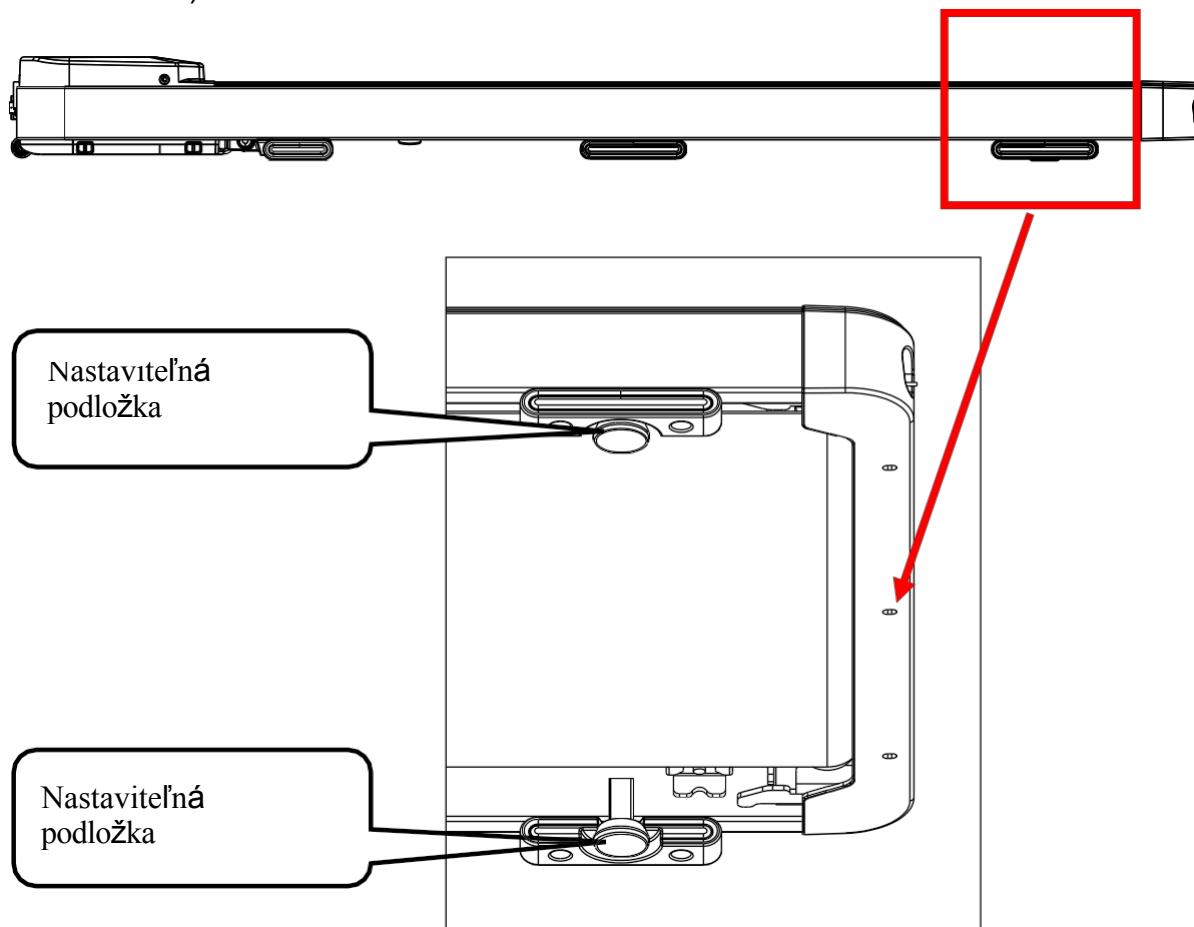

#### Postup nastavenia stroja do vodorovnej polohy voči zemi:

Ak je medzi strojom a zemou medzera, nastaviteľné podložky za strojom je možné nastaviť tak, aby sa predná aj zadná časť dotýkala zeme.

( Upozornenie: Nastavenie medzery medzi podložkou a zemou môže spôsobiť nestabilitu stroja!)

## 4. ŠPORTOVÉ RADY A USMERNENIA (ERGONOMIA)

### Rozcvičenie a uvoľňovacie cvičenia

Úspešný cvičebný program sa skladá z troch častí: rozcvičenie, kardio cvičenie a uvoľňovacie cvičenie.

Rozcvičenie je veľmi dôležitou súčasťou cvičenia. Rozcvičenie sa musí vykonávať pred každým cvičením.

Rozcvičenie môže telo zahriať, pretiahnuť svaly a pomôcť telu prispôbiť sa intenzívnejšiemu cvičeniu.

Opakovanie rozcvičiek na konci cvičenia môže pomôcť zmierniť svalovú bolesť.

**Odporúčame vykonávať príslušné rozcvičovacie a uvoľňovacie cvičenia podľa nasledujúceho diagramu:**

#### Pohyb hlavy

Najprv natiahnite hlavu smerom k pravému ramenu, narovnajzte ľavú časť krku a otočte ju raz v smere hodinových ručičiek a dozadu; natiahnite hlavu k ľavému ramenu a otočte ju raz proti smeru hodinových ručičiek. Opakujte takto.



#### Cvičenie na zdvíhanie ramien

Zdvihnute ľavé rameno a otočte ho dozadu o jeden kruh, opakujte 5-krát; potom zdvihnite pravé rameno dozadu a opakujte 5-krát, striedajte takto.



#### Pohyb na strečing

Zdvihnute ruky rovno nad hlavu, potom ľavou rukou uchopíte pravé zápästie a natiahnete sa nahor, až pocítite, že je pravé zápästie úplne vystreté; vydržte 5 sekúnd a potom prejdite na pravú ruku.



#### Cvičenie na strečing štvorhlavého svalu

Pravou rukou sa pridržíte steny, aby ste udržali rovnováhu, ľavou rukou zdvihnete ľavú nohu dozadu a pätu ľavej nohy držíte čo najbližšie k bokom, vydržte 15 sekúnd a potom prejdite na druhú nohu.



#### Strečing vnútornej strany stehna

Sadnite si na zem, obe nohy a chodidlá dajte k sebe, uchopte obe nohy oboma rukami a potiahnite ich dovnútra, aby ste ich dostali čo najbližšie k telu. Pomaly zatlačte na päty oboch nôh a vydržte v tejto polohe 15 sekúnd.



### **Strečing šliach chodidla**

Sadnite si, natiahnite pravú nohu, ohnite ľavú nohu, uchopte členok ľavou rukou a pritlačte ho dovnútra tak, aby bola ľavá noha čo najbližšie k telu a chodidlo pri vnútornej strane pravého stehna. Potom sa opierajte o telo, natiahnite ľavú a pravú nohu dopredu, aby sa dotkli špičky; čím väčší tlak, tým lepšie. Vydržte v tejto polohe 15 sekúnd a potom prejdite na ľavú nohu.



### **Strečing lýtka**

Opierajte sa oboma rukami o stenu, telo umiestnite v uhle 45 stupňov k zemi a striedavo vystrite ľavú a pravú nohu dozadu, aby ste vykonávali pohyby chôdze.



# 5. POUŽÍVANIE BEŽECKÉHO PÁSU – NÁVOD

## 1. Používanie bežeckého pásu:

Zapojte napájanie a zapnite vypínač (červený) (1), keď sa rozsvieti, potom počujete „pípnutie“ a následne sa rozsvieti obrazovka. (Poznámka: Vypínač sa nachádza na pravej strane stroja.)

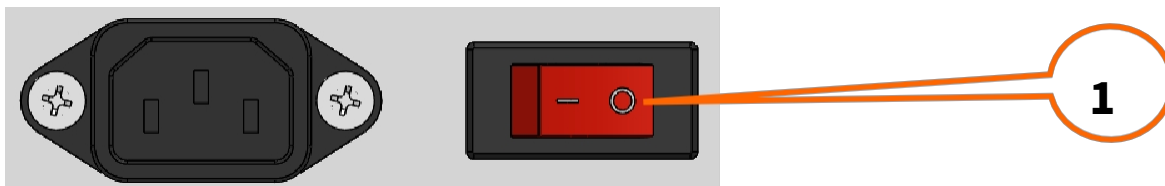

## 2. Úvod do nastavenia sklonu:

Ručným otočením podložiek na prednej strane bežeckého pásu môžete nastaviť sklon bežeckej plošiny (ľavá a pravá podložka sa nastavujú synchronizovane). Po nastavení podložiek je možné nastaviť aj nastavovaciu podložku v zadnej časti bežeckej plošiny podľa rovinnosti podlahy; Uistite sa, že všetky podložky sú v kontakte s podlahou, inak by pohyb mohol spôsobiť abnormálne zvuky a zbytočné poškodenie.

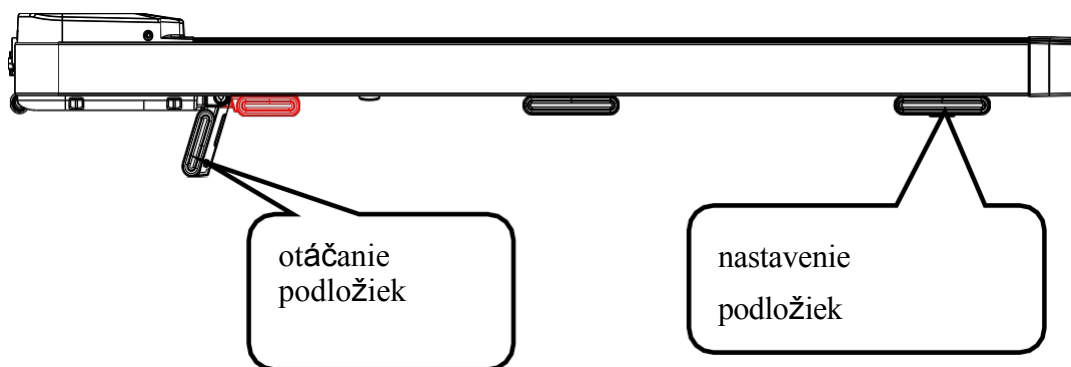

**Diaľkové ovládanie v prevádzke: zariadenie bolo spárované v pomere 1:1 ešte pred opustením výrobného závodu a používateľ ho môže používať ihneď po prevzatí; ak zariadenie nefunguje, je potrebné ho spárovať a pripojiť po úspešnom spárovaní. (Spôsob spárovania:** Po zapnutí stroja stlačte a podržte tlačidlo „Start“ na diaľkovom ovládači približne 7 sekúnd, aby ste iniciovali spárovanie jeden k jednému (ak bzučiak vydá sériu pípnutí, spárovanie bolo úspešné; ak sa neozývajú žiadne nepretržité pípnutia, spárovanie nebolo úspešné). Po úspešnom spárovaní je možné diaľkový ovládač používať na ovládanie bežeckého pásu a nie je potrebné ho spárovať znovu. Diaľkové ovládanie je vybavené nasledujúcimi tlačidlami: „Start/Pause“, „Stop“, „Mode“, „Speed +“ a „Speed -“.

## Funkcie displeja:

**Zobrazenie asu:** Keď svieti kontrolka asu, zobrazuje sa as behu.

**Zobrazenie rýchlosti:** Keď svieti kontrolka rýchlosti, zobrazuje aktuálnu hodnotu rýchlosti behu.

**Zobrazenie vzdialenosti:** Keď svieti kontrolka vzdialenosti, zobrazuje sa celková prejdená vzdialenosť.

**Zobrazenie kalórií:** Keď svieti kontrolka kalórií, zobrazuje sa celkový počet spálených kalórií.

**Zobrazenie počtu krokov:** Keď svieti kontrolka počtu krokov, zobrazí sa aktuálny počet krokov.

### Funkčné tlačidlá:

**Tlačidlo Štart/Pauza:** Keď je stroj zastavený, stlačte tlačidlo „Štart/Pauza“ na spustenie stroja. Ak je stroj v chode a stlačíte tlačidlo „Štart/Pauza“, stroj sa pozastaví. Stlačte tlačidlo „Štart/Pauza“ znova na obnovenie prevádzky stroja.

**Stop:** Keď je bežecký pás v prevádzke, stlačte tlačidlo „Stop“; všetky údaje sa vynulujú a bežecký pás sa po stabilnom zastavení vráti do manuálneho režimu a zastaví sa.

**Rýchlosť+:**

Stlačením tohto tlačidla v režime behu zvýšite rýchlosť behu; Rýchlosť-: Stlačením tohto tlačidla počas behu môžete znížiť rýchlosť behu.

## Kód chybovej správy :

Kód chyby	Popis	Riešenie
E1	Komunikácia Neštandardná	Možné príčiny: komunikácia medzi elektronickým ovládačom a elektronickými hodinkami je blokovaná, skontrolujte pripojenie každej časti elektronických hodín k spodnej komunikačnej linke ovládača, aby ste sa uistili, že je úplne zasunuté. Skontrolujte, či nie je poškodený kábel medzi elektronickým meračom a ovládačom, a vymeňte ho.
E2	Žiaden signál z motora	Možná príčina: Skontrolujte, či je kábel motora správne pripojený, a znovu ho pripojte. Skontrolujte, či nie je motorové vedenie poškodené alebo či z neho necíti zápach, a vymeňte motor.
E5	ochrana proti nadmernému prúdu	Možné príčiny: prekročenie menovitého zaťaženia spôsobuje nadmerný prúd, aktivuje sa ochrana systému alebo sa zasekla časť bežeckého pásu, čo spôsobuje, že sa motor nemôže otáčať, zaťaženie je veľké, nadmerný prúd, aktivuje sa ochrana systému; nastavte bežecký pás tak, aby sa reštartoval. Skontrolujte tiež, či motor nevydáva zvuk prúdenia alebo zápach spáleniny, vymeňte motor alebo ovládač, alebo skontrolujte, či špecifikácia napájacieho napätia nie je nekonzistentná alebo nízka, a vykonajte nový test so správnou špecifikáciou napätia.
E6	Ochrana proti nárazom	Možná príčina: Skontrolujte, či je napätie napájania o 50 % nižšie ako normálne napätie, použite správne napätie a stroj znovu otestujte; skontrolujte, či z ovládača nevychádza zápach spáleniny, a ovládač vymeňte; skontrolujte, či je kábel motora pripojený, a znovu pripojte vodič motora.

## 6. BEŽNÁ ÚDRŽBA

Aspoň dvakrát ročne otvorte kryt motora a motor vyčistite. Dôkladné čistenie predlžuje životnosť bežeckého pásu. Vyčistite obidve strany bežeckého pásu, aby ste znížili hromadenie nečistôt pod bežeckým pásom. Uistite sa, že máte čisté tenisky a zabráňte vniknutiu cudzích predmetov do bežeckého pásu pod opotrebovanou bežeckou doskou a bežeckým pásom. Povrch bežeckého pásu je potrebné vydrhnúť vlhkou handričkou namočenou v mydlovej vode. Dávajte pozor, aby ste nestriekali vodu na elektrické komponenty a pod bežecký pás. **(Upozornenie: Pred čistením, údržbou alebo presúvaním bežeckého pásu nezabudnite vytiahnuť zástrčku z elektrickej zásuvky.)**

### Postup nastavenia vychýlenia bežeckého pásu:

Postavte bežecký pás na rovnú podlahu. Nastavte bežecký pás na rýchlosť 3–5 km/h.

**Ak je bežecký pás posunutý viac doľava:** otočte ľavú nastavovaciu skrutku o 1/2 otáčky v smere hodinových ručičiek, potom otočte pravú nastavovaciu skrutku o 1/2 otáčky proti smeru hodinových ručičiek. (Obrázok A)

**Ak je bežecký pás bližšie k pravej strane:** otočte pravú nastavovaciu skrutku o 1/2 otáčky v smere hodinových ručičiek, potom otočte ľavú nastavovaciu skrutku o 1/2 otáčky proti smeru hodinových ručičiek. (Obrázok B)

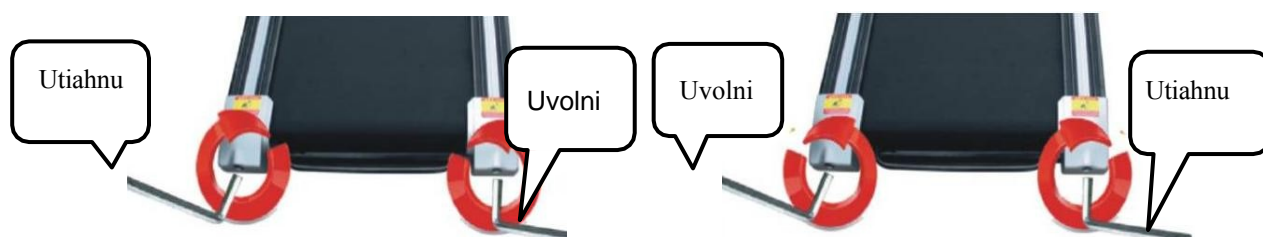

Obrázok A: Pás bližšie k ľavej strane

Obrázok B: Pás bližšie k pravej strane

### Mazací olej do bežeckého pásu sa dopĺňa nasledovne:

Tento stroj je pri odchode z továrne vopred namazaný. Trenie medzi bežeckým pásom a bežeckou doskou má významný vplyv na životnosť a výkon stroja, preto je nevyhnutné mazivo pravidelne nanášať. **Menej častí používatelia (menej ako 3 hodiny týždenne) by mali mazivo nanášať každých 10 mesiacov; Častí používatelia (viac ako 7 hodín týždenne) by mali mazivo nanášať každých 5 mesiacov.**

### Postup nanášania maziva:

Krok 1: Najskôr zdvihnite bežecký pás (bežecka plocha) nahor.

Krok 2: Otvorte fľašu s mazivom a vytlačte mazivo na

bežecký pás (dosku) zhora, ako je znázornené na obrázku vpravo.

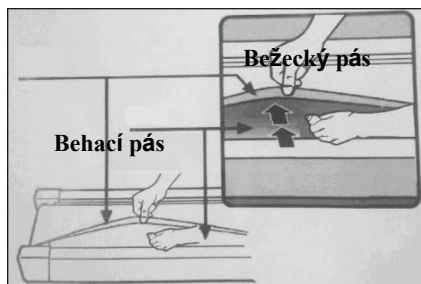

**Behací pás je športové zariadenie, preto vyžaduje vhodnú údržbu a starostlivosť.**

**Odporúčania týkajúce sa údržby a starostlivosti sú nasledovné:**

**1. V dôsledku opotrebenia a poškodenia je potrebná pravidelná kontrola; v prípade opotrebovaných alebo poškodených súčastí (napr. motor, elektrické ovládanie, napájací kábel, bežecký pás) je po údržbe alebo odbornom servise úroveň bezpečnosti pri používaní rovnaká ako pri výstupe z továrne.**

**2. Okamžite vymeňte vadné diely a opravte zariadenie, ktoré je mimo prevádzky: (napr. napájací kábel)**

**3. Venujte osobitnú pozornosť komponentom, ktoré sa najľahšie opotrebojú (napr. bežecký pás).**

#### **INFORMÁCIE TÝKAJÚCE SA RECYKLÁCIE**

Tento elektronický výrobok sa nesmie likvidovať spolu s komunálnym odpadom. V záujme ochrany životného prostredia by sa tento výrobok mal po skončení životnosti recyklovať v súlade so zákonom. Obráťte sa na autorizované recyklačné zariadenie, ktoré vo vašej oblasti zbiera tento druh odpadu. Tým prispějete k ochrane prírodných zdrojov a zlepšeniu európskych noriem na ochranu životného prostredia. Ak potrebujete ďalšie informácie o správnych a bezpečných spôsoboch likvidácie odpadu, obráťte sa na miestnu pobočku recyklačnej organizácie alebo na predajcu, u ktorého ste tento výrobok zakúpili.

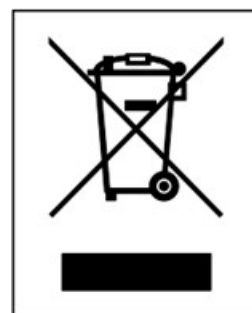

#### **ZÁRUČNÁ DOBA**

ZÁRUČNÁ DOBA podlieha ustanoveniam smernice 2019/771 a smernice EÚ 2019/770.

Bez ohľadu na obchodnú záruku je predajca povinný dodržiavať záručnú dobu na výrobky v súlade s uvedenými smernicami.

Záruka je doplnkom a nijako neobmedzuje práva používateľa.

Nižšie uvedené podmienky opisujú požiadavky a uplatňovanie našej záruky. Tieto podmienky nemajú vplyv na vaše zákonné práva ani povinnosti voči predajcovi a na vašu zmluvu s ním.

Záručná doba: 24 mesiacov od zakúpenia výrobku.

Na tento prístroj poskytujeme záručný servis za nasledujúcich podmienok: Bezplatný záručný servis počas záručnej lehoty neplatí v prípade nedodržania nasledujúcich podmienok:

1. Existujú rozdiely medzi údajmi v záručnom liste a nákupných dokladoch;
2. Produkt je nesprávne nainštalovaný alebo namontovaný;
3. Chýbajú originálne nákupné doklady alebo záručný list;
4. Opravy alebo iné zásahy vykonané osobami, ktoré nie sú oprávnené túto činnosť vykonávať, alebo ak je zariadenie opravené s použitím neoriginálnych náhradných dielov;
5. Vzhľad zariadenia – škrabance, praskliny a iné poškodenia, ktoré neboli zistené v čase kúpy, dodania alebo inštalácie zariadenia.
6. Nedodržanie podmienok používania, skladovania, prepravy a vady spôsobené týmito skutočnosťami;
7. V prípade väd spôsobených nesprávnym používaním, mechanickými poruchami, nárazmi;
8. V prípade väd spôsobených prírodnými javmi a inými okolnosťami vyššej moci;
9. Ak používate výrobok na komerčné účely a na verejných miestach;
10. Poškodené pohyblivé časti v dôsledku nesprávneho používania alebo montáže: pedále, rukoväte, káble, remeň, bežecká plocha, tesnenia, skrutky, páčky, ložiská, ozdobné prvky;
11. Nesprávne skladované výrobky.
12. Súčiastky, ktoré možno oddeliť od hlavnej konštrukcie zariadenia, plastové ozdoby, gumové diely s obmedzenou životnosťou stanovenou výrobcom;
13. Spotrebný materiál, diely a prvky s obmedzenou životnosťou – batérie, remeň, bežecká plocha.
14. Príslušenstvo – externé napájacie zdroje/adaptéry;

Reklamácie zakúpeného tovaru sa podávajú v súlade so smernicou 2019/771 a smernicou EÚ 2019/770.

#### **KONTAKT:**

Tel.: +40311050917

E-mail: [service@sportpartner.ro](mailto:service@sportpartner.ro)