

Návod na použitie: Vibromasážna plošina DUVLAN Abelia 3v1

kód: 7592 **SK**

Návod k použití: Vibromasážní plošina DUVLAN Abelia 3v1

kód: 7592 **CZ**

Használati útmutató: DUVLAN Abelia 3in1 vibrációs tréner

kód: 7592 **HU**

Vážené zákazníčky, vážení zákazníci

Teší nás, že ste sa rozhodli pre zariadenie značky **DUVLAN**. Tento kvalitný produkt je navrhnutý a testovaný pre fitness tréningy v domácom prostredí. Pred poskladaním zariadenia si pozorne prečítajte návod na použitie. Používajte zariadenie iba tak, ako je to popísané v tomto návode na použitie. Návod uschovajte pre prípad ďalšej potreby.

Prajeme Vám veľa zábavy a úspechov pri Vašom tréningu.

Váš **DUVLAN** tím

Záruka

Predávajúci poskytuje na tento výrobok 2-ročnú záruku.

Záruka sa nevzťahuje na opotrebované časti a škody spôsobené nesprávnou manipuláciou so zariadením. V prípade reklamácie nás kontaktujte.

Záručná doba začína plynúť dátumom predaja (uschovajte preto doklad o kúpe).

Pokyny pre zaobchádzanie so zariadením po vyradení z prevádzky

Zariadenie **DUVLAN** je recyklovateľné. Prosíme Vás, aby ste Vaše zariadenie po skončení životnosti odovzdali do zberní odpadu (alebo miesta na to určeného).

Kontakt

Duvlan s.r.o.

Textilná 5/897

957 01 Bánovce nad Bebravou

e-mail: servis@duvlan.com

web: www.duvlan.com

Pokyny

Tento návod na použitie je len referencia pre zákazníkov. **DUVLAN** nepreberá ručenie za chyby vzniknuté prekladom, alebo technickou zmenou produktu.

Dôležité bezpečnostné upozornenie

Ak chcete znížiť riziko vážneho poranenia, prečítajte si nasledujúce bezpečnostné pokyny pred použitím produktu. Dozviete sa dôležité informácie o bezpečnosti, správnom používaní a údržbe zariadenia. Uschovajte tento návod na používanie v prípade neskoršej opravy, údržby alebo objednania náhradných súčiastok.

1. Toto zariadenie nemôže používať osoba, ktorej telesná hmotnosť je väčšia ako **120 kg**.
2. Zariadenie je navrhnuté pre tréning dospelých osôb. Nenechávajte deti a domáce zvieratá bez dozoru v miestnosti so strojom.
3. Postavte zariadenie na neklzavý povrch. V prípade, že chcete chrániť Vašu podlahu, položte pod zariadenie ochrannú podložku.
4. Zabezpečte dostatočný priestor na bezpečné používanie zariadenia. V blízkosti stroja musí byť voľná plocha min. 2 m.
5. Používajte zariadenie vo vnútri a chráňte ho pred vlhkosťou a prachom. Neumiestňujte zariadenie do zastrešenej verandy a v blízkosti vody.
6. Zariadenie je navrhnuté pre domáce používanie. Trieda použitia a účinnosti HC (norma STN EN957 – 10). Pre komerčné využívanie zariadenia sa na zariadenie záruka nevzťahuje výrobca za zariadenie neručí.
7. Zariadenie nie je vhodné pre terapeutické použitie.
8. Pri zdravotných komplikáciách a obmedzeniach konzultujte Váš tréning s Vaším lekárom. Povie Vám, ktorý tréning je pre Vás vhodný.
9. Nesprávny tréning a precenenie Vašich schopností môže poškodiť Vaše zdravie.
10. Pokiaľ počas tréningu pocítite nevoľnosť, bolesť na hrudi alebo sa Vám bude zle dýchať, okamžite ukončíte tréning a vyhľadajte lekára.
11. S tréningom začnite až potom ako sa presvedčíte, že zariadenie je správne poskladané a nastavené.
12. Pri montáži zariadenia postupujte presne podľa návodu.
13. Používajte len originálne diely DUVLAN (pozri zoznam).
14. Pevne utiahnite všetky pohyblivé časti, aby ste zabránili ich uvoľneniu počas tréningu.
15. Nepoužívajte zariadenie na boso alebo s voľnou obuvou. Počas tréningu nenoste voľné oblečenie. Pred začatím tréningu odložte všetky šperky. Vlasy si riadne upravte, aby Vám počas cvičenia neprekážali.
16. Poškodené diely môžu ohroziť Vašu bezpečnosť a ovplyvniť životnosť zariadenia.
17. Pravidelne kontrolujte všetky matice a skrutky, či sú dotiahnuté.
18. Akákoľvek montáž/demontáž zariadenia musí byť vykonaná starostlivo.
19. Držte ruky a nohy preč od pohyblivých častí.
20. Po cvičení, prosím otočte kľuku pre napätie v smere hodinových ručičiek (+), aby ste zvýšili napätie a pedále sa ďalej neotáčali a nikoho nezranili.
21. Buďte zvlášť opatrný pri zdvíhaní alebo presúvaní zariadenia tak, aby nedošlo k zraneniu chrbta. Vždy používajte správne zdvíhacie techniky alebo v prípade potreby požiadajte o pomoc druhú osobu.
22. Hmotnosť zariadenia: 15 kg.
23. Celkové rozmery zariadenia (d x š x v): 72 x 40 x 17,5 cm.

Funkcie zariadenia

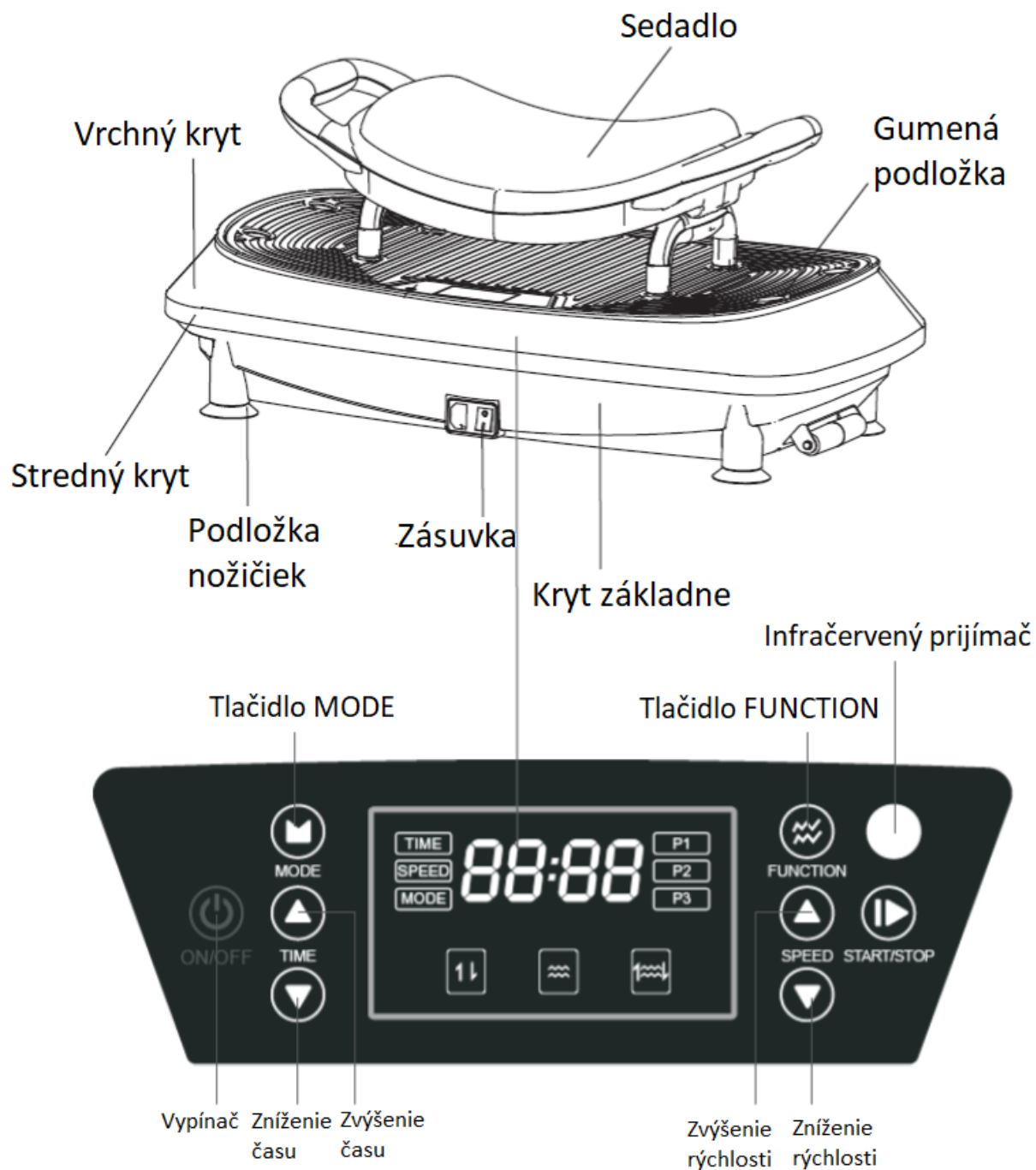

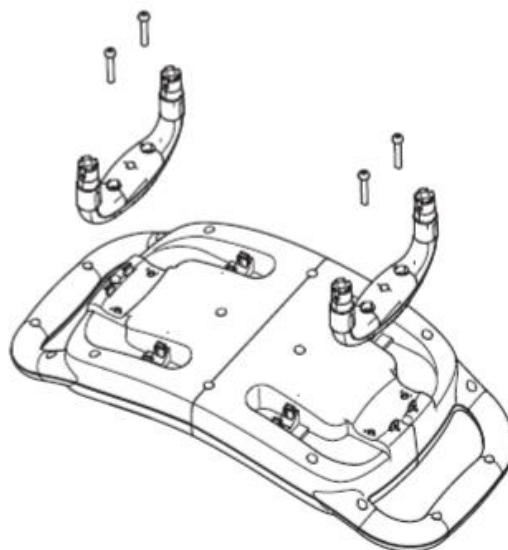
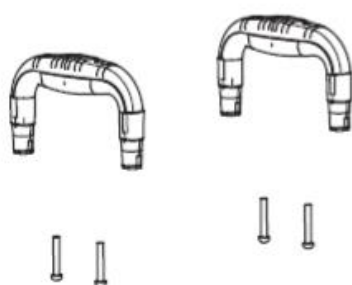
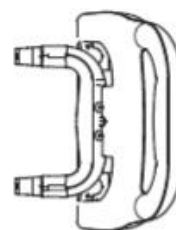
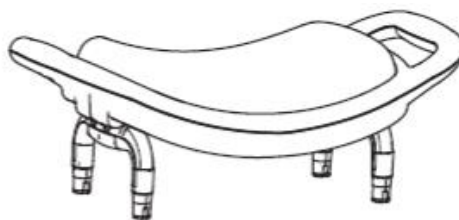
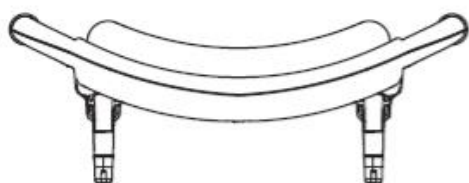

Funkcie ovládania

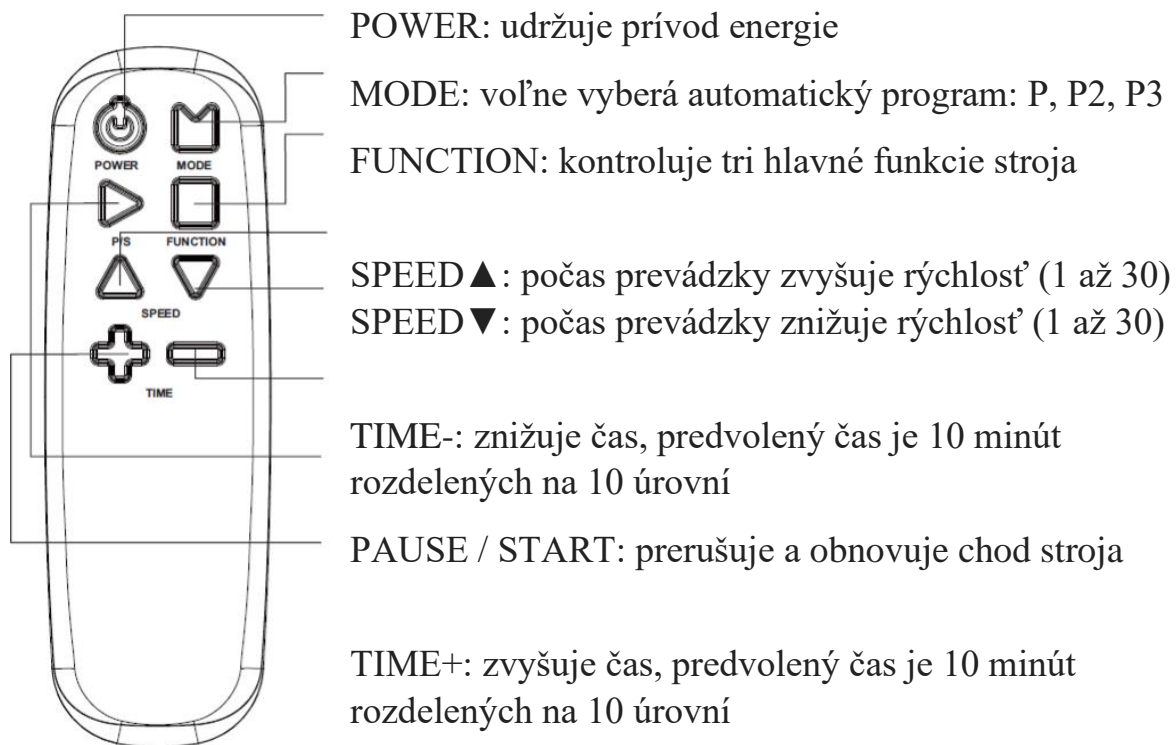

Pozor: Efektívny dosah ovládača je 2,5 m. Infračervený vysielač by mal byť namierený na infračervený prijímač stroja.

Použitie

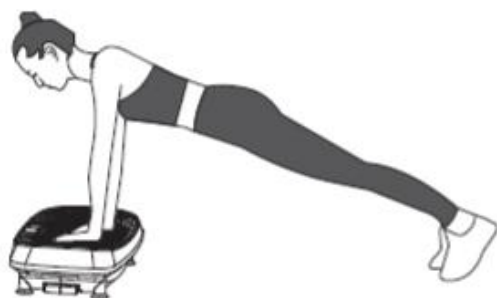
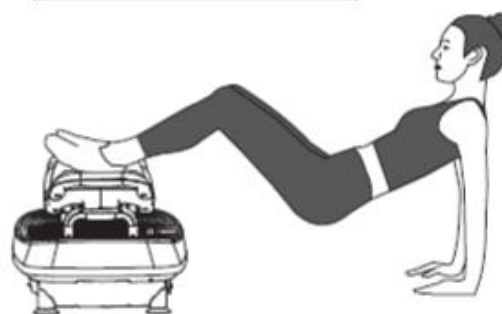
**STOJ****DREP****VYSOKÝ PLANK****MOSTÍK VO ZDVIHU****KÝVANIE****BOČNÉ ZDVIHY RAMIEN**

Programy

P1: kolísanie

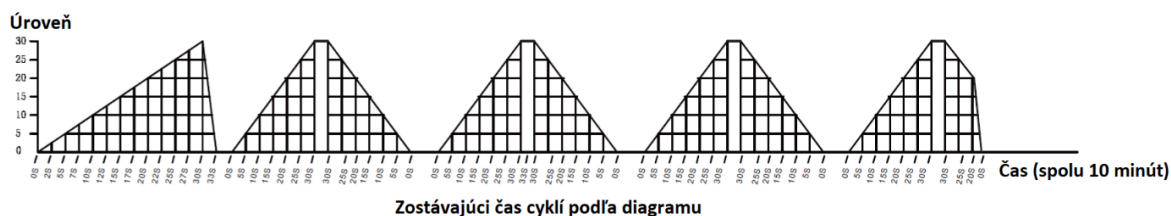

P2: vibrácia

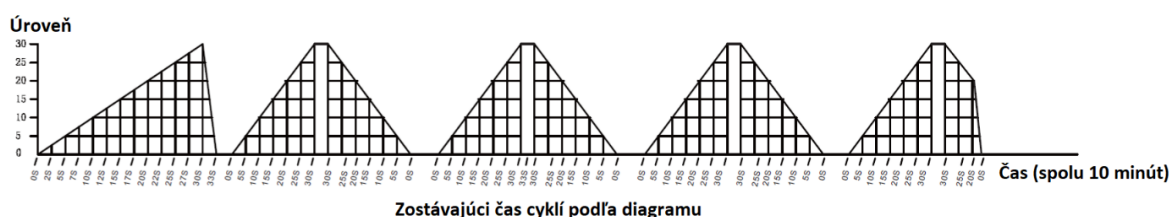

P3: kolísanie + vibrácia

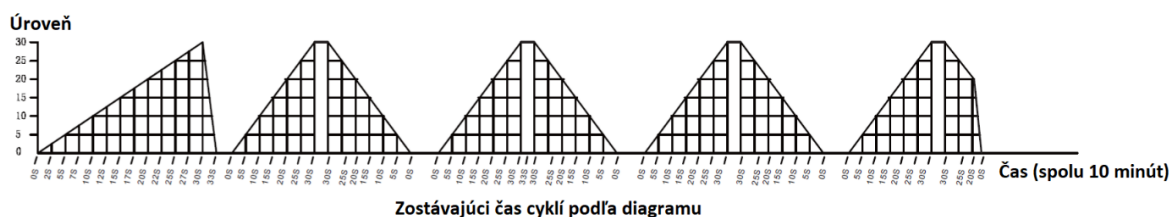

Údržba

Čistenie

Pred čistením sa uistite, že je stroj vypnutý a zástrčka vytiahnutá. Gumená podložka a ostatné kryty môžete čistiť vlhkou handričkou a čistiacim prostriedkom, ktorý potom handričkou utriete.

Pozor: Zariadenie nečistite žieravým detergentom ako napríklad benzénom alebo niečím hustejším. Mohlo by to spôsobiť vyblednutie, hrdzavenie alebo prasknutie zariadenia. Na stroj nešpliechajte vodu, aby ste sa vyhli skratu.

Ovládač

Na čistenie ovládača používajte iba suchú handričku, nakoľko vlhká handrička by mohla spôsobiť nesprávne fungovanie ovládača.

Skladovanie

Uistite sa, že je stroj vypnutý a zástrčka vytiahnutá. Oprášte stroj a odstráňte všetky nečistoty, udržiavajte ho mimo miest s vysokou teplotou alebo vlhkosťou. Ak zariadenie nepoužívate

dlhšiu dobu, použite kryt odolný voči prachu, aby ste zabránili usádzaniu prachu na zariadení (kryt nie je súčasťou balenia).

Výmena poistky: otočte základňu poistky proti smeru hodinových ručičiek a vymeňte je otočením v smere hodinových ručičiek.

Najčastejšie problémy

P.Č.	Problém	Príčina	Riešenie
1	Zariadenie nejde zapnúť	Nie je zapojená zástrčka	Zapojte zástrčku
		Nie je zapnutý vypínač	Zapnite vypínač
		Poistka je spálená	Vymeňte poistku
2	Počas prevádzky počuť zvuky ako fú alebo da-da	Zvuk vydáva motor alebo je to trenie mechanických jednotiek	Nie je potrebné nič robiť
3	Ovládač neovláda zariadenie	Batérie su vybité	Vymeňte batérie
		Ovládač je ďaleko od zariadenia	Efektívna vzdialenosť ovládača od zariadenia je 2,5 m
4	Náhle zastavenie	Vypršal nastavený čas	Po 10-minútovom intervale reštartujte
5	Nefunguje ovládanie zariadenia	Zariadenie musí vykonať príliš veľa príkazov a nie je schopné ich vykonať okamžite	Vypnite zariadenie a znova ho potom zapnite
6	Na displeji za zobrazí „ER01“ alebo „ER02“	Prúd motora skončil	Zariadenie odpojte od elektriny, potom znova zapojte a reštartujte alebo kontaktujte predajcu

Poznámka: Ak nedokážete vadu odstrániť, kontaktujte predajcu.

Technické parametre

Napätie: 220-240V AC, 100-120 V AC

Výkon: 240 W

Frekvencia: 50/60 Hz

Vážené zákaznice, vážení zákazníci

Těší nás, že jste se rozhodli pro zařízení značky DUVLAN. Tento kvalitní produkt je navržen a testován pro fitness tréninky v domácím prostředí. Před poskládáním zařízení si pozorně přečtěte návod k použití. Používejte zařízení pouze tak, jak je to popsáno v tomto návodu k použití. Návod uschovejte pro případ další potřeby.

Přejeme Vám hodně zábavy a úspěchů při Vašem tréninku.

Váš DUVLAN tým

Záruka

Prodávající poskytuje na tento výrobek 2letou záruku.

Záruka se nevztahuje na opotřebované části a škody způsobené nesprávnou manipulací se zařízením. V případě reklamace nás kontaktujte.

Záruční doba začíná dnem prodeje (uschovejte proto doklad o koupi).

Pokyny pro zacházení se zařízením po vyřazení z provozu

Zařízení DUVLAN je recyklovatelné. Prosíme Vás, abyste Vaše zařízení po skončení životnosti předali do sběren odpadu (nebo místa k tomu určeného).

Kontakt

Duvlan CZ s.r.o.

Mlýnská 326/13

602 00 Brno

e-mail: servis@duvlan.com

web: www.duvlan.com

Pokyny

Tento návod k použití je pouze reference pro zákazníky. DUVLAN nepřebírá ručení za chyby vzniklé překladem nebo technickou změnou produktu.

Důležité bezpečnostní upozornění

Chcete-li snížit riziko vážného poranění, přečtěte si následující bezpečnostní pokyny před použitím produktu. Dozvíte se důležité informace o bezpečnosti, správném používání a údržbě zařízení. Uschovejte tento návod k použití v případě pozdější opravy, údržby nebo objednání náhradních dílů.

1. Toto zařízení nemůže používat osoba, jejíž tělesná hmotnost je větší než 120 kg.
2. Zařízení je navrženo pro trénink dospělých osob. Nenechávejte děti a domácí zvířata bez dozoru v místnosti se strojem.
3. Postavte zařízení na neklouzavý povrch. V případě, že chcete chránit Vaši podlahu, položte pod přístroj ochrannou podložku.
4. Zajistěte dostatečný prostor pro bezpečné používání zařízení. V blízkosti stroje musí být volná plocha min. 2 m.
5. Používejte zařízení uvnitř a chraňte jej před vlhkostí a prachem. Neumísťujte zařízení do zastřešené verandy a v blízkosti vody.
6. Zařízení je navrženo pro domácí používání. Třída použití a účinnosti HC (norma ČSN EN957 - 10). Pro komerční využití zařízení se na zařízení záruka nevztahuje výrobce za zařízení neručí.
7. Zařízení není vhodné pro terapeutické použití.
8. Při zdravotních komplikacích a omezeních konzultujte Váš trénink s lékařem. Řekne vám, který trénink je pro Vás vhodný.
9. Nesprávný trénink a přecenění Vašich schopností může poškodit Vaše zdraví.
10. Pokud během tréninku pocítíte nevolnost, bolest na hrudi nebo se Vám bude špatně dýchat, okamžitě ukončete trénink a vyhledejte lékaře.
11. S tréninkem začněte až poté jak se přesvědčíte, že zařízení je správně poskládané a nastavené.
12. Při montáži zařízení postupujte přesně podle návodu.
13. Používejte pouze originální díly DUVLAN (viz seznam).
14. Pevně utáhněte všechny pohyblivé části, abyste zabránili jejich uvolnění během tréninku.
15. Nepoužívejte zařízení na boso nebo s volnou obuví. Během tréninku nenoste volné oblečení. Před zahájením tréninku odložte všechny šperky. Vlasy si řádně upravte, aby Vám během cvičení nepřekážely.
16. Poškozené díly mohou ohrozit Vaši bezpečnost a ovlivnit životnost zařízení.
17. Pravidelně kontrolujte všechny matice a šrouby, zda jsou dotažené.
18. Jakákoliv montáž / demontáž zařízení musí být provedena pečlivě.
19. Držte ruce a nohy pryč od pohyblivých částí.
20. Po cvičení, prosím otočte kliku pro napětí ve směru hodinových ručiček (+), abyste zvýšili napětí a pedály se dále neotáčeli a nikoho nezranily.
21. Zvláštní opatrnosti při zvedání nebo přesouvání zařízení tak, aby nedošlo ke zranění zad. Vždy používejte správné zdvihací techniky nebo v případě potřeby požádejte o pomoc druhou osobu.
22. Hmotnost zařízení: 15 kg.
23. Celkové rozměry zařízení (d x š x v): 72 x 40 x 17,5 cm.

Funkce zařízení

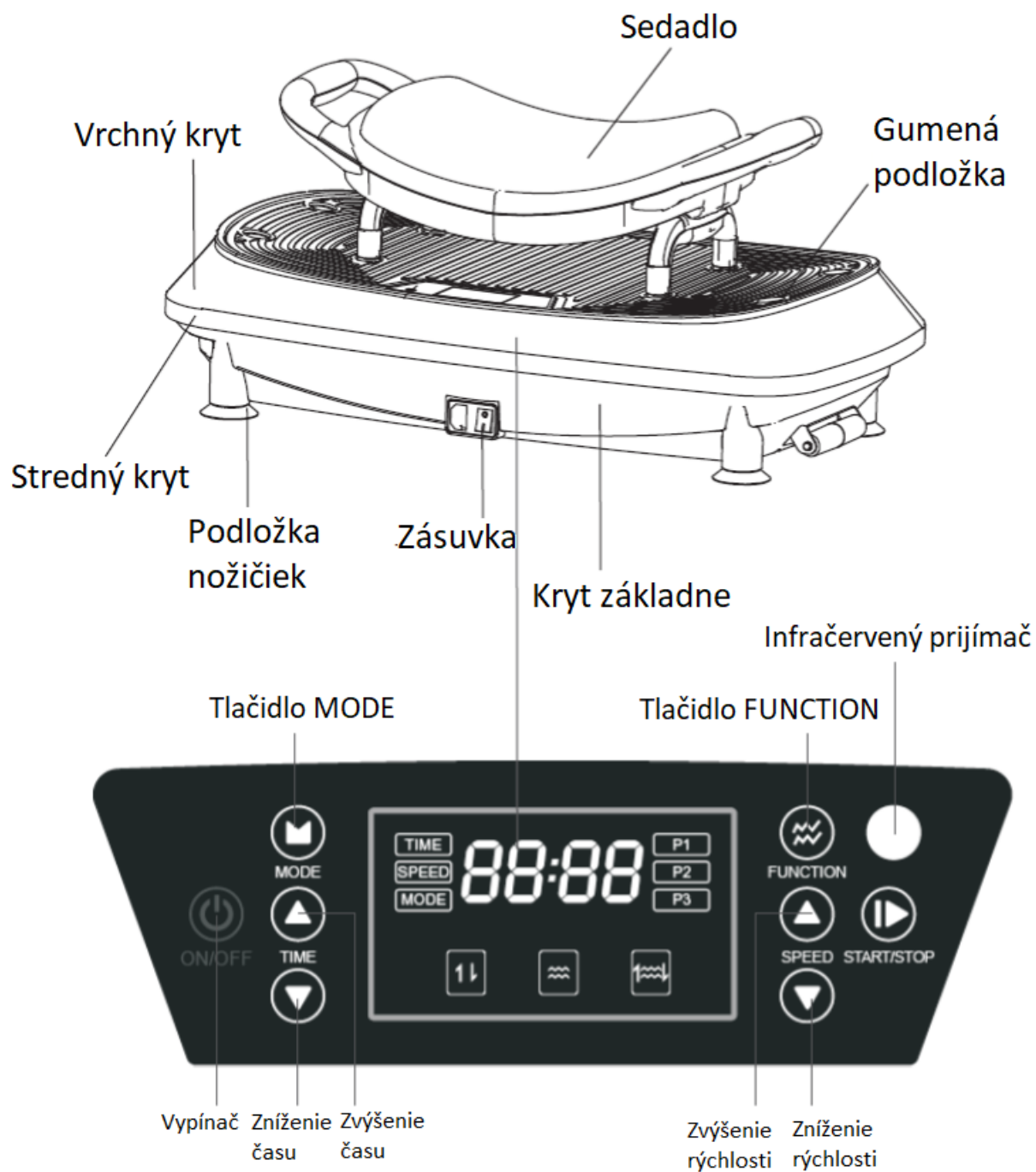

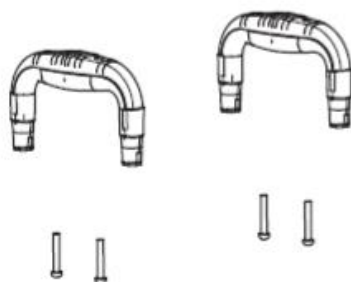
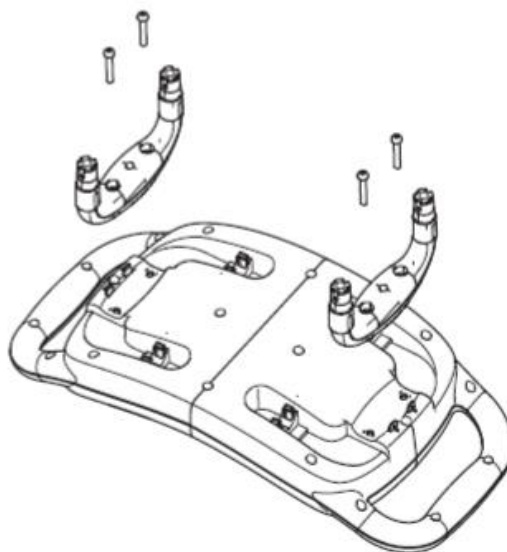
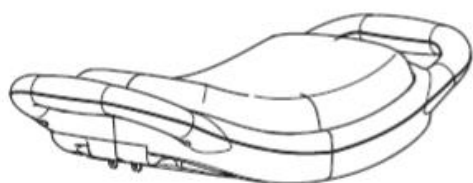
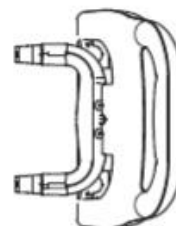
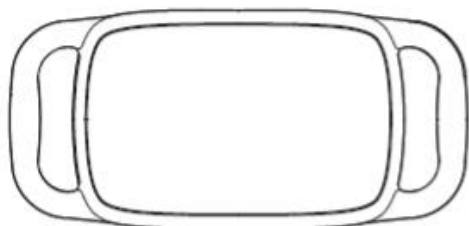
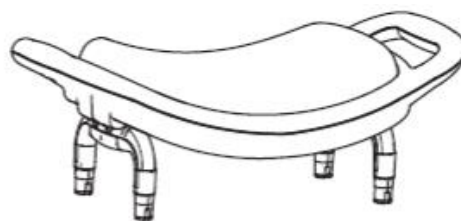
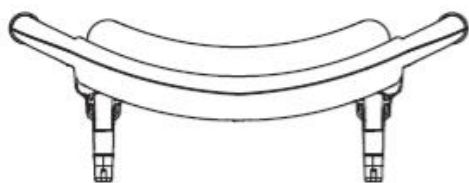

Funkce ovládání

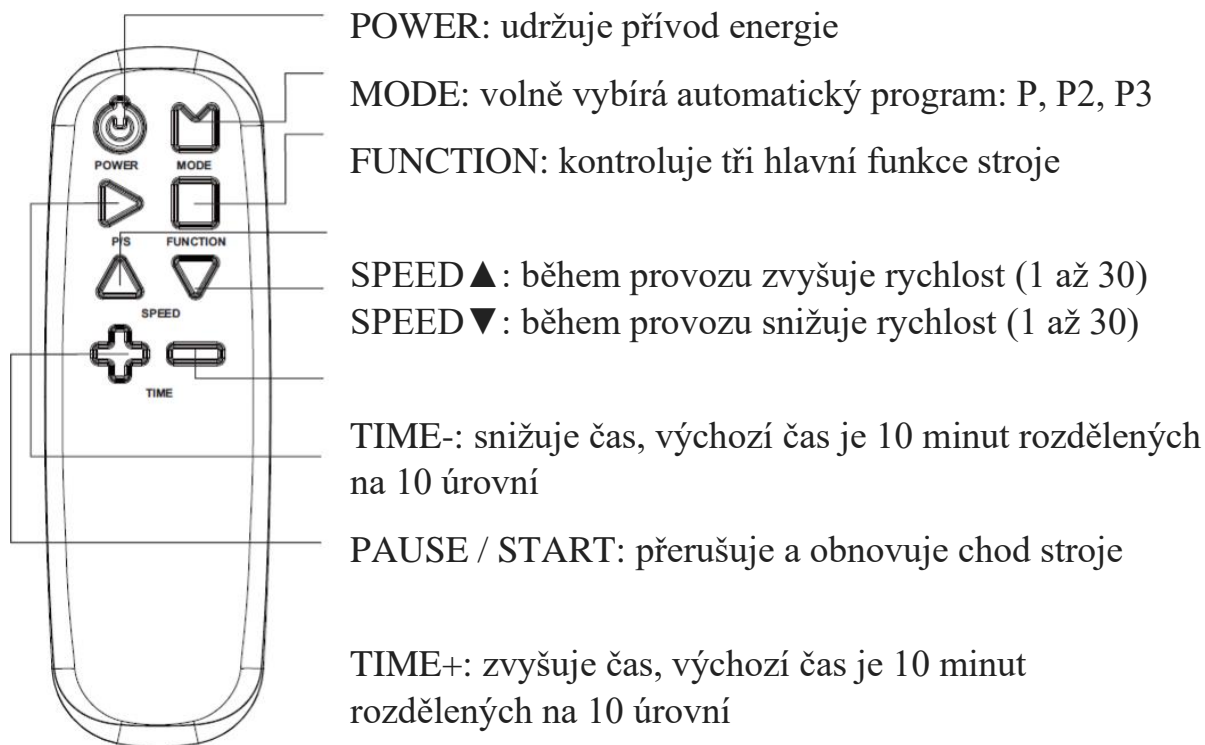

Pozor: Efektivní dosah ovladače je 2,5 m. Infračervený vysílač by měl být namířen na infračervený přijímač stroje.

Použití

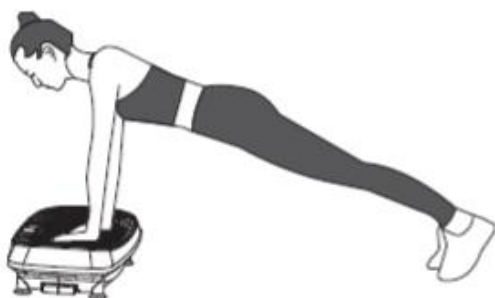
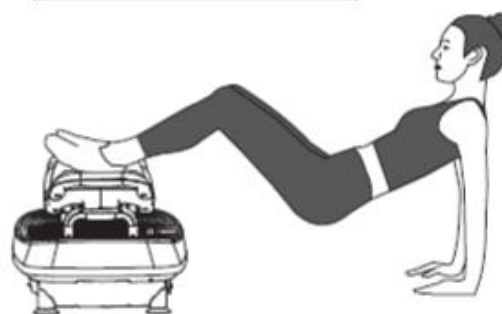
**STOJ****DREP****VYSOKÝ PLANK****MOSTÍK VO ZDVIHU****KÝVANIE****BOČNÉ ZDVIHY RAMIEN**

Programy

P1: kolísání

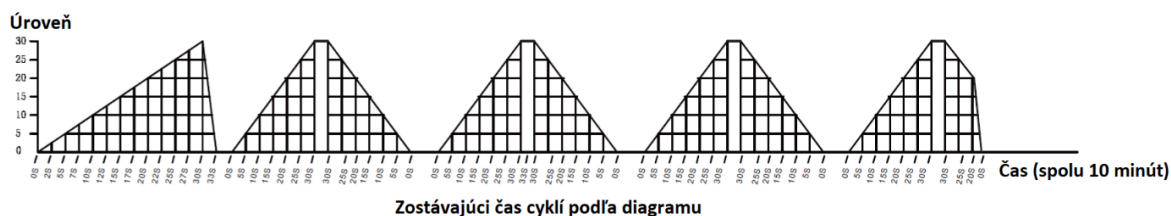

P2: vibrácia

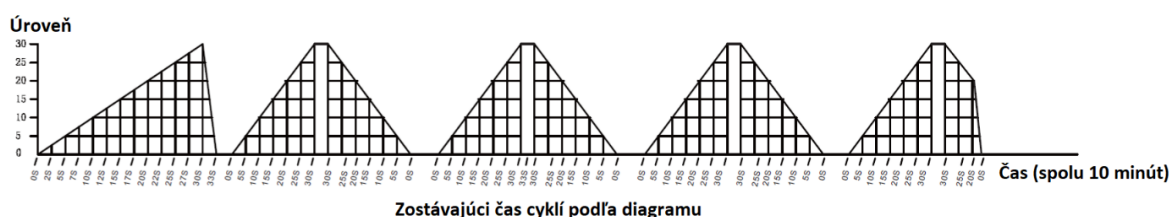

P3: kolísanie + vibrácia

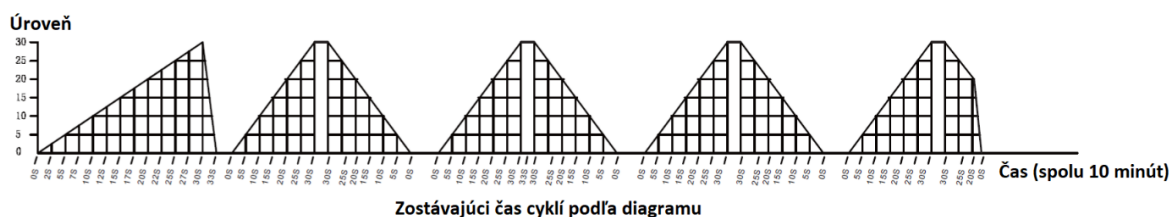

Údržba

Čištění

Před čištěním se ujistěte, že je stroj vypnut a zástrčka vytažena. Pryžová podložka a ostatní kryty můžete čistit vlhkým hadříkem a čisticím prostředkem, který pak hadříkem otřete.

Pozor: Zařízení nečistěte žíravým detergentem jako například benzenem nebo něčím hustším. Mohlo by to způsobit vyblednutí, rezavění nebo prasknutí zařízení. Na stroj NESMÍTE postříkat vodu, abyste se vyhnuli zkratu.

Ovladač

K čištění ovladače používejte pouze suchý hadřík, jelikož vlhký hadřík by mohla způsobit nesprávné fungování ovladače.

Skladování

Ujistěte se, že je stroj vypnut a zástrčka vytažena. Oprašte stroj a odstraňte všechny nečistoty, udržujte jej mimo míst s vysokou teplotou nebo vlhkostí. Pokud zařízení nepoužíváte delší

dobu, použijte kryt odolný vůči prachu, abyste zabránili usazování prachu na zařízení (kryt není součástí balení).

Výměna pojistky: otočte základnu pojistky proti směru hodinových ručiček a vyměňte je otočením ve směru hodinových ručiček.

Nejčastější problémy

P.Č.	Problém	Příčina	Řešení
1	Zařízení nejde zapnout	Není zapojena zástrčka	Zapojte zástrčku
		Není zapnutý vypínač	Zapněte vypínač
		Pojistka je spálená	Vyměňte pojistku
2	Během provozu slyšet zvuky jako FÚ nebo da-da	Zvuk vydává motor nebo je to tření mechanických jednotek	Není třeba nic dělat
3	Ovladač neovládá zařízení	Baterie su vybité	Vyměňte baterie
		Ovladač je daleko od zařízení	Efektivní vzdálenost ovladače od zařízení je 2,5 m
4	Náhlé zastavení	Vypršel nastavený čas	Po 10-minutovém intervalu restartujte
5	Nefunguje ovládání zařízení	Zařízení musí provést příliš mnoho příkazů a není schopné jejich provést okamžitě	Vypněte zařízení a znovu jej zapněte
6	Na displeji se zobrazí "ER01" nebo "ER02"	Proud motoru skončil	Zařízení odpojte od elektřiny, pak znovu zapojte a restartujte nebo kontaktujte prodejce

Poznámka: POKUD nedokážete vadu odstranit, kontaktujte prodejce.

Technické parametry

Napětí: 220-240V AC, 100-120 V AC

Výkon: 240 W

Frekvence: 50/60 Hz

Tisztelt Vásárlónk!

Örülünk, hogy egy **DUVLAN** berendezés mellett döntött. Ezt a minőségi terméket otthoni fitness edzéshez tervezték és tesztelték. Kérjük, a berendezés összeszerelése előtt figyelmesen olvassa el a használati útmutatót. A berendezést csak a jelen használati útmutatóban leírtak szerint használja. Őrizze meg az útmutatót későbbi használatra.

Jó szórakozást és sok sikert kívánunk az edzéshez.

A **DUVLAN** csapata

Jótállás

Az eladó 2 év jótállást vállal erre a termékre.

A jótállás nem vonatkozik az elhasználódó alkatrészekre és a helytelen használat okozta károkra. Reklamáció esetén vegye fel velünk a kapcsolatot.

A jótállási idő a vásárlás napjától kezd telni (kérjük, őrizze meg a számlát).

Írányelvek a berendezés használaton kívülre helyezéséhez

A **DUVLAN** berendezés újrahasznosítható. Kérjük, a berendezés élettartamának lejárta után, szállítsa a berendezést szelektív hulladékgyűjtőbe.

Elérhetőségek

Duvlan s.r.o.
Textilná 5/897
957 01 Bánovce nad Bebravou
e-mail: servis@duvlan.com
web: www.duvlan.com

Útmutató

Ez a használati útmutató csak referenciaként szolgál a vásárlók számára. A **DUVLAN** az esetleges fordításbeli hibákért, illetve a termék műszaki módosításaiért nem vállal felelősséget.

Fontos biztonsági figyelmeztetések

A súlyos sérülések kockázatának csökkentése érdekében a berendezés használata előtt olvassa el az alábbi biztonsági utasításokat. Fontos tudnivalókat tartalmaz a berendezés biztonságos használatáról, javításáról és karbantartásáról. Őrizze meg a használati útmutatót a később esetlegesen felmerülő javításhoz, karbantartáshoz vagy alkatrészrendeléshez.

1. Ezt a berendezést nem használhatja olyan személy, akinek a testsúlya meghaladja a 120 kg.
2. A berendezés felnőttek részére készült. Gyerekeket és állatokat ne hagyjon felügyelet nélkül egy helyiségben a berendezéssel.
3. Helyezze a berendezést csúszásgátló felületre. Ha szeretné megóvni a padlót, helyezzen a berendezés alá alátétet.
4. Biztosítsa a megfelelő teret a berendezés biztonságos használatához. A berendezés körül legyen min. 2 m szabad terület.
5. A berendezést beltérben használja, védje a portól és a nedvességtől. Ne helyezze a berendezést fedett terasz alá vagy víz közelébe.
6. A berendezés otthoni használatra lett tervezve. HC használati és hatékonysági osztály (STN EN957 – 10 norma). Konditermi használatra nem vonatkozik a jótállás, és a gyártó nem vállal felelősséget a berendezésért.
7. A berendezés nem alkalmas terápiás felhasználásra.
8. Egészségügyi komplikációk és korlátozások esetén konzultáljon az orvosával az edzésről. Meg fogja mondani, hogy melyik edzés a megfelelő az Ön számára.
9. A nem megfelelő edzés és képességeinek túlbecsülése kárt okozhat az egészségében.
10. Amennyiben az edzés közben szédülést, mellkasi fájdalmat vagy légzési nehézségeket észlel, azonnal hagyja abba az edzést, és keresse fel az orvosát.
11. Az edzést csak azután kezdje el, miután meggyőződött róla, hogy a berendezés megfelelően van összeszerelve, illetve beállítva.
12. A berendezés összeszerelésekor pontosan kövesse az útmutatóban leírtakat.
13. Csak eredeti DUVLAN alkatrészeket használjon (lásd a listát).
14. Szilárdan húzzon meg minden mozgó részt, hogy edzés közben ne lazuljanak ki.
15. A berendezést ne használja mezítláb vagy laza lábbeliben. Az edzés alatt ne viseljen laza öltözetet. Az edzés megkezdése előtt vegye le az ékszereit. Haját megfelelően igazítsa meg, hogy az ne akadályozza az edzésben.
16. A sérült alkatrészek veszélyeztethetik a biztonságát, és befolyásolhatják a berendezés élettartamát.
17. Rendszeresen ellenőrizzen minden anyát és csavart, hogy megfelelően meg legyenek húzva.
18. A berendezés mindenféle összeszerelése/szétszerelése gondos odafigyelést igényel.
19. Kezét és lábát tartsa távol a mozgó részekről.
20. Edzés után kérjük, fordítsa el a feszültség-forgattyút az óramutató járásával megegyező irányban (+), hogy növelje a feszültséget, és megakadályozza, hogy a pedálok tovább forogjanak, és bárki sérülését okozzák.
21. A berendezés felemelésekor vagy mozgásakor legyen különösen óvatos, hogy elkerülje a hátsérülést. Minden használjon megfelelő emelési technikát, vagy szükség esetén kérje egy további személy segítségét.
22. A berendezés súlya: 15 kg.
23. A berendezés teljes mérete (h x sz x m): 72 x 40 x 17,5 cm.

A berendezés funkciói

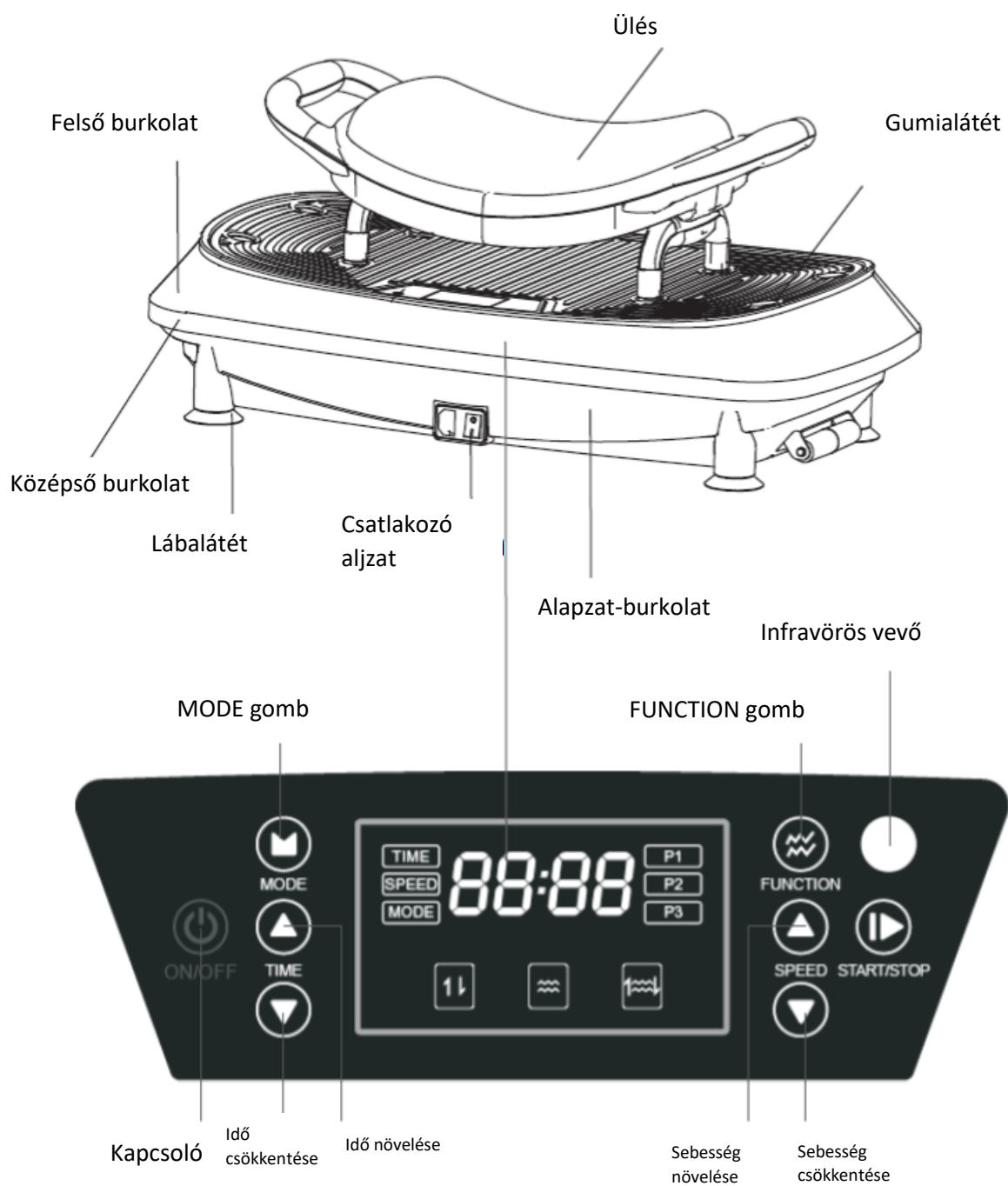

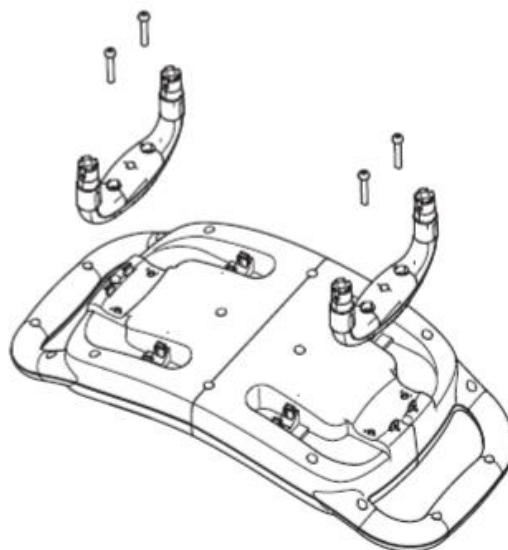
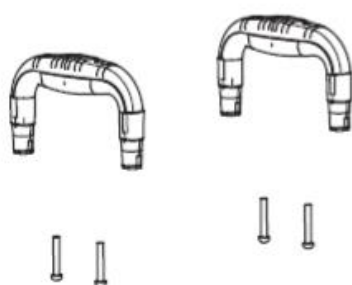
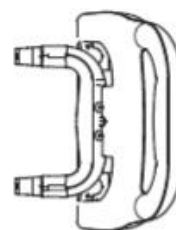
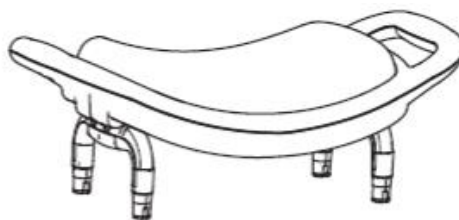
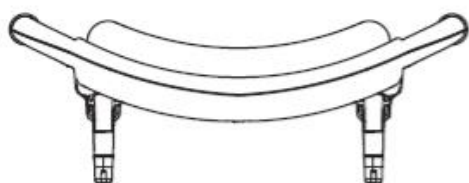

Vezérlőfunkciók

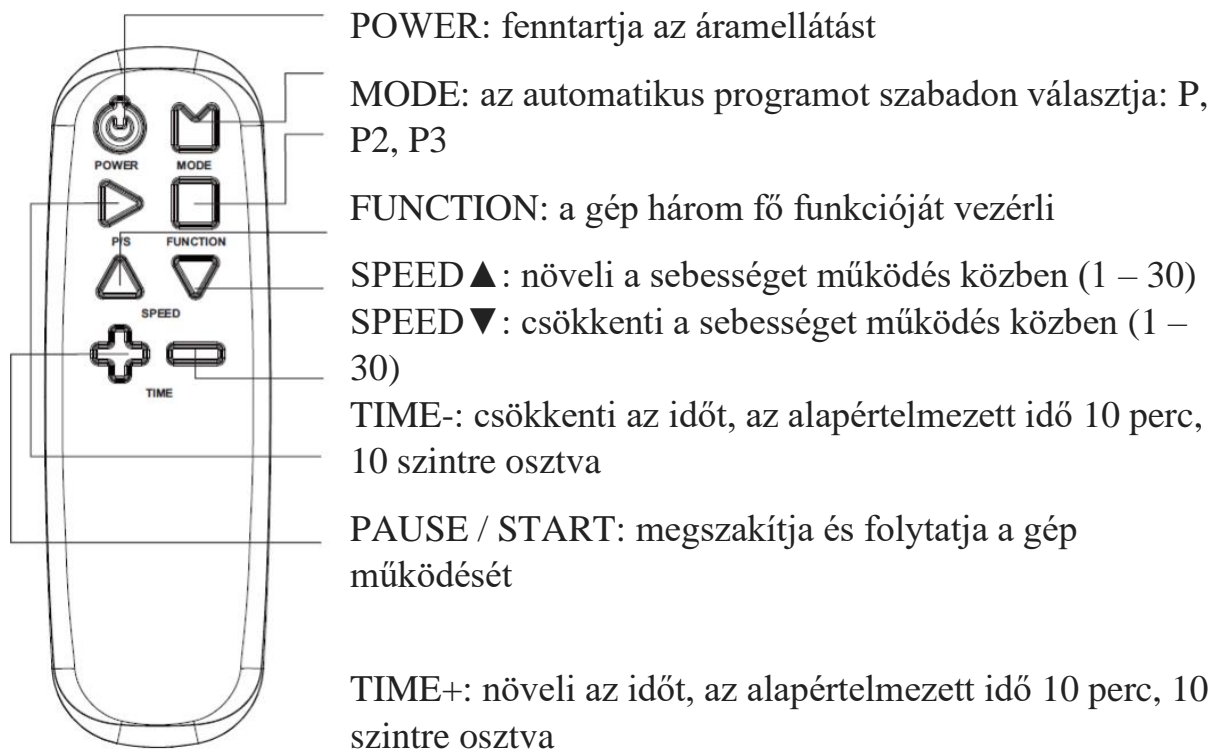

Figyelem: A vezérlőegység effektív távolsága 2,5 m. Az infravörös adónak a gép infravörös vevőjére kell irányulnia.

Használat



ÁLLÁS



GUGGOLÁS

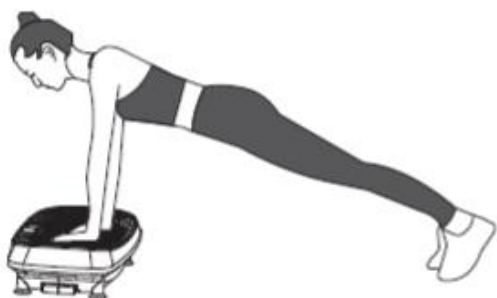

MAGAS PLANK

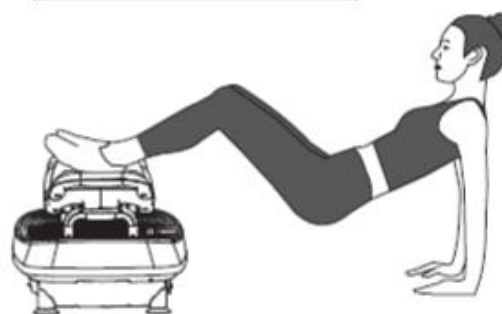

HÍD FELEMELKEDVE



LENGÉS



KAROK OLDALIRÁNYÚ FELEMELÉSE

Programok

P1: lengés

Szint



P2: rezgés

Szint

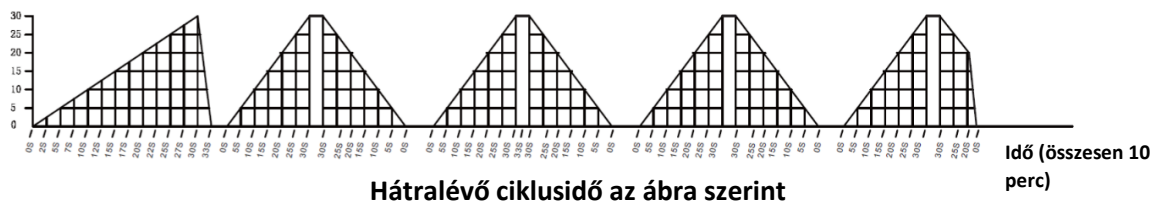

P3: lengés + rezgés

Szint



Karbantartás

Tisztítás

Tisztítás előtt győződjön meg róla, hogy a gép ki van kapcsolva és a dugós csatlakozó ki van húzva. A gumialátétet és az egyéb burkolatokat nedves ronggyal és tisztítószerrel megtisztíthatja, majd egy ronggyal törölje le.

Vigyázat: Ne tisztítsa a berendezést maró hatású detergensenel, például benzollal vagy bármi sűrűbbel. A berendezés megfakulásához, rozsdásodásához vagy szétrepedéséhez vezethet. A rövidzárlat elkerülése érdekében ne lötyrintsen vizet a gépre.

Vezérlőegység

A vezérlőegység tisztításához csak száraz rongyot használjon, mivel a nedves rongy a vezérlőegység hibás működését okozhatja.

Tárolás

Győződjön meg róla, hogy a gép ki van kapcsolva és a dugós csatlakozó ki van húzva. Porolja le a gépet, és távolítsa el az összes szennyeződést, tartsa távol a magas hőmérsékletű vagy

páratartalmú helyektől. Ha hosszú ideig nem használja a berendezést, használjon porálló burkolatot, hogy megakadályozza a por leülepedését a berendezésen (a burkolatot a csomagolás nem tartalmazza).

Biztosítékcseré: forgassa el a biztosíték alapját az óramutató járásával ellentétesen, és cserélje ki az óramutató járásával megegyező irányú forgatással.

A leggyakoribb problémák

SSZ.	Probléma	Ok	Megoldás
1	A berendezést nem lehet bekapcsolni	A dugós csatlakozó nincs csatlakoztatva	Csatlakoztassa a dugós csatlakozót
		A kapcsoló nincs bekapcsolva	Kapcsolja be a kapcsolót
		A biztosíték kiégett	Cserélje ki a biztosítékot
2	Működés közben fű vagy da-da hangokat lehet hallani	A hangot a motor adja, vagy ez a mechanikai egységek súrlódása	Nem kell semmit tennie
3	A vezérlőegység nem vezérli a berendezést	Az elemek lemerültek	Cserélje ki az elemeket
		A vezérlőegység messze van a berendezéstől	A vezérlőegység effektív távolsága a berendezéstől 2,5 m
4	Hirtelen megállás	A beállított idő lejárt	10 perc elteltével indítsa újra
5	A berendezés-vezérlés nem működik	A berendezésnek túl sok parancsot kell végrehajtania, és nem tudja azokat azonnal végrehajtani	Kapcsolja ki a berendezést, majd kapcsolja be ismét
6	A kijelzőn az „ER01“ vagy „ER02“ felirat látható	Vége a motoráramnak	Húzza ki a berendezést a konnektorból, majd dugja be ismét, majd indítsa újra, vagy vegye fel a kapcsolatot az értékesítővel

Megjegyzés: Ha nem tudja kijavítani a hibát, lépjen kapcsolatba az értékesítővel.

Műszaki paraméterek

Feszültség: 220-240V AC, 100-120 V AC

Teljesítmény: 240 W

Frekvencia: 50/60 Hz