

YardMaster

THE ORIGINAL No. 1

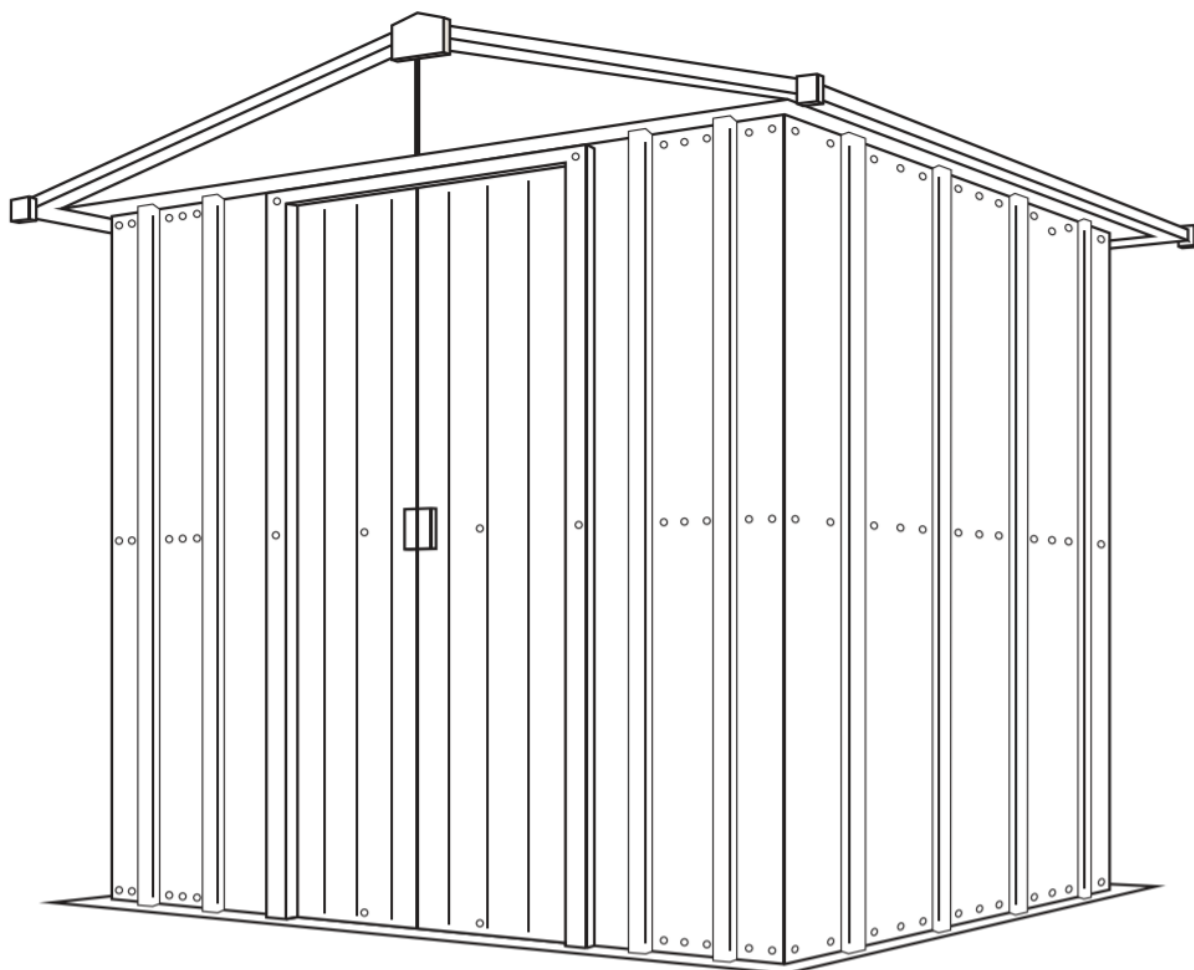

Vážené zákazníčky, vážení zákazníci

Teší nás, že ste sa rozhodli pre záhradný domček **YardMaster**. Pred poskladaním záhradného domčeka si pozorne prečítajte návod na použitie. Záhradný domček používajte iba tak ako je to popísané v tomto návode na použitie.

Váš **DUVLAN** tím

Záruka

Predávajúci poskytuje na tento výrobok 2-ročnú záruku.

Záruka sa nevzťahuje na škody spôsobené nesprávnou montážou, nesprávnou údržbou, mechanickým poškodením, opotrebením dielov pri bežnom používaní, neodvratnou udalosťou, neodbornými zásahmi, nesprávnym zaobchádzaním, či nevhodným umiestnením. V prípade reklamácie nás kontaktujte.

Záručná doba začína plynúť dátumom predaja (uschovajte preto doklad o kúpe).

Zákaznícky servis

Aby sme Vám mohli čo najlepšie pomôcť s prípadnými problémami na Vašom záhradnom domčeku, poznačte si presný názov výrobku.

Pokyny pre zaobchádzanie so zariadením po vyradení z prevádzky

Zariadenie **YardMaster** je recyklovateľné. Prosíme Vás, aby ste Vaše zariadenie po skončení životnosti odovzdali do zberní odpadu (alebo miesta na to určeného).

Kontakt

Duvlan s.r.o.
K Zornici 1990/23
957 01 Bánovce nad Bebravou
e-mail: servis@duvlan.com
web: www.duvlan.com

Pokyny

Tento návod na použitie je len referencia pre zákazníkov. **DUVLAN** nepreberá ručenie za chyby vzniknuté prekladom alebo technickou zmenou produktu.

Bezpečnostné upozornenie

1. Pred začatím montáže Vášho záhradného domčeka si prečítajte manuál. Tieto produkty sú určené pre domáce použitie v exteriéri.
2. Pred začiatkom montáže skontrolujte, či sú v balení všetky potrebné diely. Uistite sa, že žiadny z dielov nie je poškodený.
3. NEMONTUJTE záhradný domček počas veterného počasia! Nedokončený domček môže byť vážne poškodený (obrázok č.1).
4. Montáž vykonávajte len na rovnom podklade, aby nedošlo k nerovnováhe (obrázok č.1).
5. Ak nie je napísané inak, skrutky a podložky (balenia č.1 a 12) musia byť použité vo všetkých krokoch montáže.
6. Pri montáži odporúčame použiť rukavice.
7. Záhradný domček by mal byť pevne ukotvený na pevnom rovnom povrchu ako je napr. betón, dlažbové dosky a pod. Pre rozmery betónového podkladu pozri obrázok č.2.

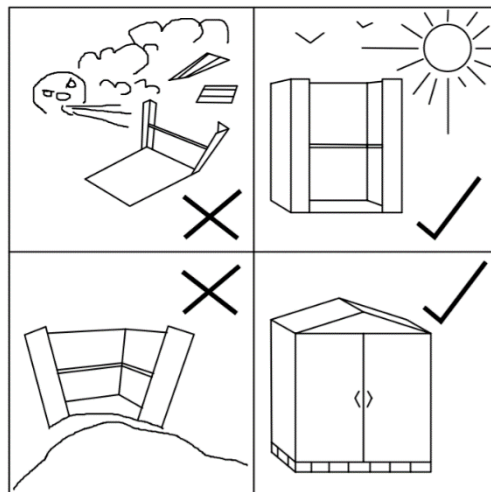

Obrázok č. 1

Príprava betónového podkladu

Vrstva položeného betónu by mala byť hrubá min. 75 mm a najmenej o 100 mm širšia ako je celková veľkosť základného kovového rámu pri výške cca 25 mm nad úrovňou terénu. Hrubá polyetylénová fólia umiestnená pod základňou pomôže zabrániť tomu, aby vlhkosť stúpala zo zeme do domčeka.

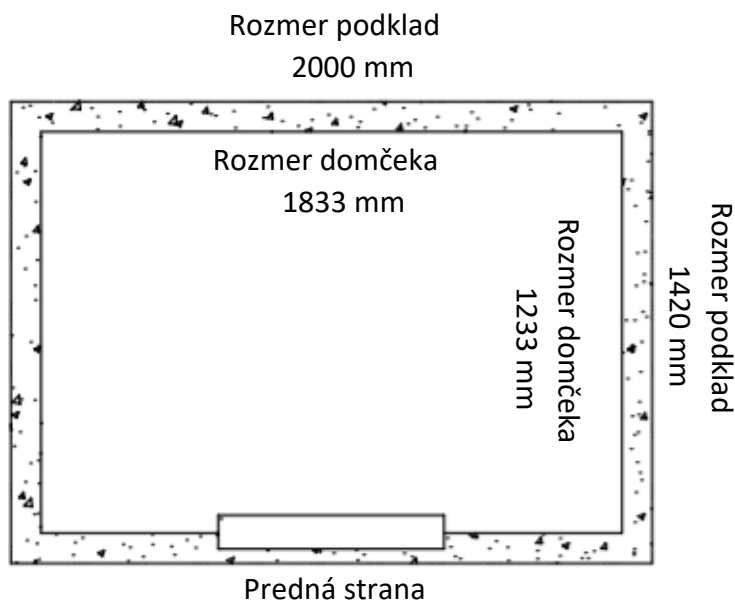

Obrázok č. 2

Zoznam dielov

Názov	Číslo	KS	Dĺžka (mm)
Stenový panel	102.25	18	1700
Rohový panel	103.25	4	1700
Predný panel	104.25	2	1700
Vnútorný strešný panel	202.20	8	1010
Ľavý predný/pravý zadný strešný panel	203.26	2	1010
Priesvitný strešný panel	204.26	2	1010
Ľavý predný/pravý zadný štít	205	2	1010
Pravý predný/ľavý zadný štít	301	2	920
Uzáver tyče dverí	302	2	920
Základná lišta	401.10		1033
Základná lišta	401.14	2	1233
Základná lišta	401.2	1	1833
Rohový klin	406	2	86
Vrúbkovaný rohový klin	406EA	2	86
Výstuha rohového klinu	407	2	150
Držiak prednej kotvy	407EA	2	69
Vodidlo predných dverí	408409.2EA	1	1833
Bočný trám	501.10		1034
Bočný trám	501.14	2	1234
Strešný trám	502.10		1034
Strešný trám	502.14	2	1234
Kryt hrany	503.01		515
Kryt hrany	503.04	2	715
Opláštenie odkvapov	504.04		1220
Opláštenie odkvapov	504.05	2	1420
Uzáver krytu hrany	507	2	160
Ľavý koncový uzáver	5081	2	45
Pravý koncový uzáver	5091	2	45
Ľavé dvere	601.19	1	1693
Pravé dvere	602.19	1	1693
Výstuž štítu	603.2	2	1800
Dráha dverí	X1790	1	1790
Vonkajší stĺp dverí	604.01	2	1700
Vnútorný stĺp dverí	106.03	2	1700
Výstuž dverí	620.2EA	6	420
Posúvač dverí	6071	4	45
Kľučka	609	2	100
Garníža dverí	61501	1	820

Stenový panel

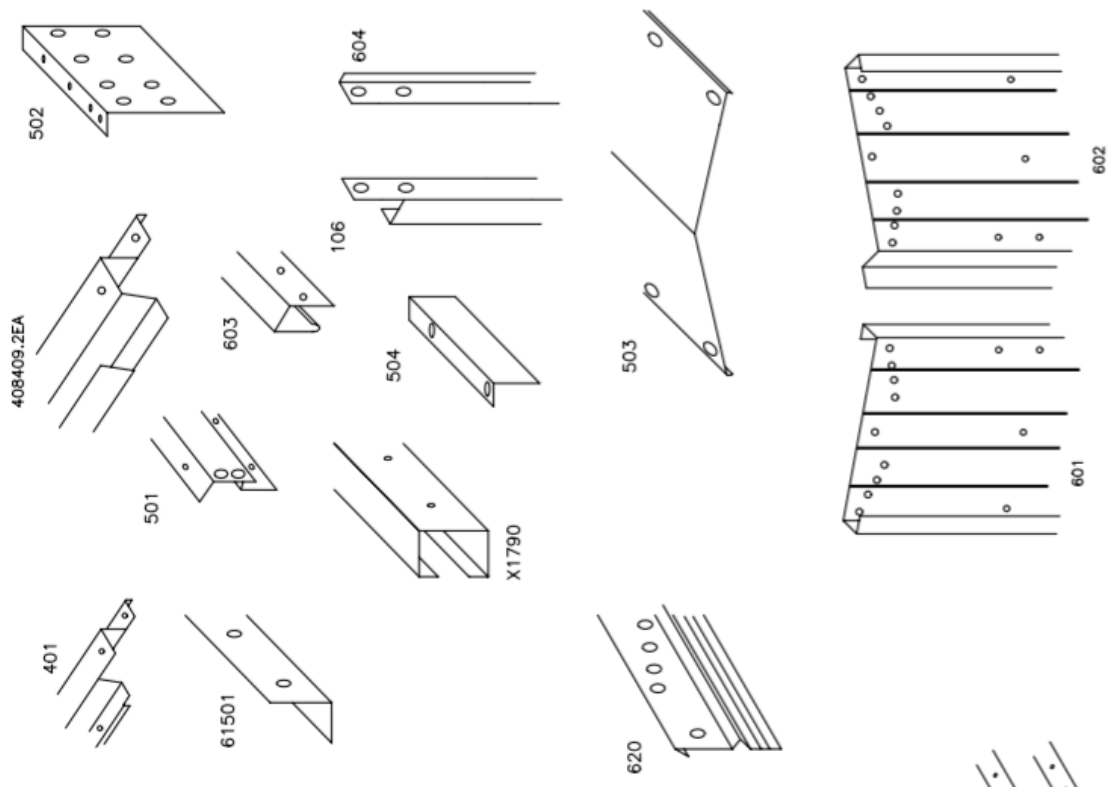
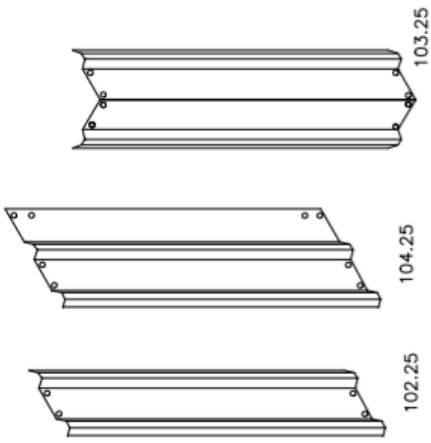

Střešný panel

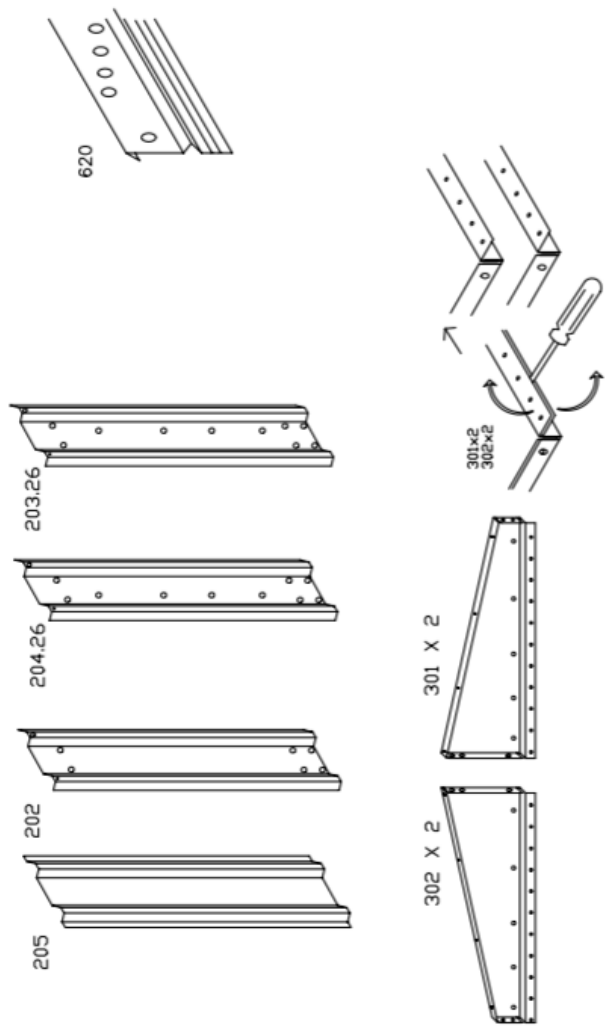

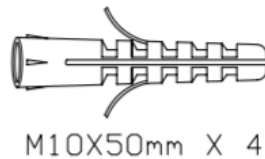
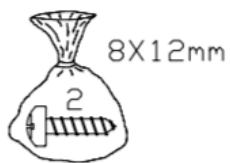
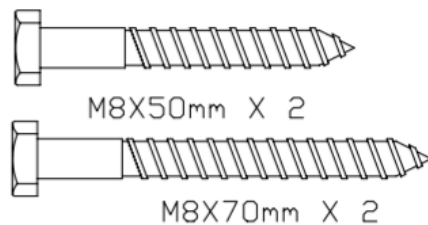
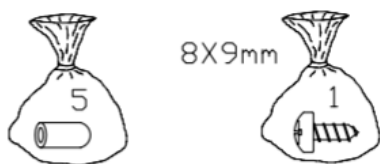
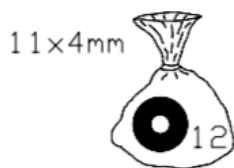
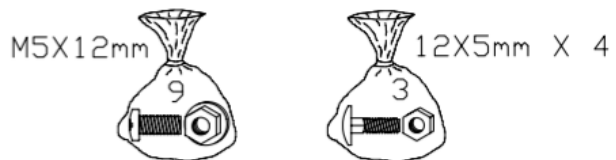
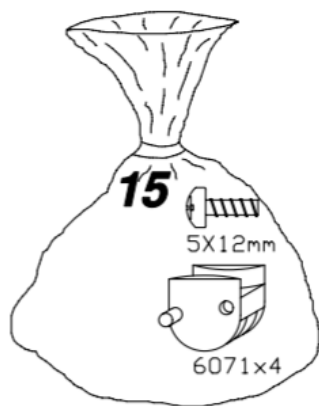
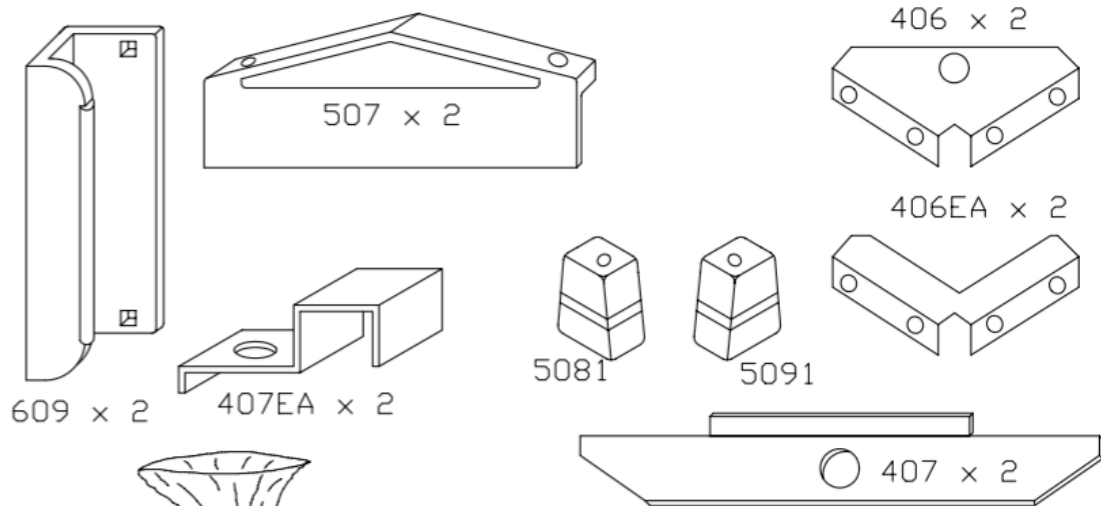

M8X19mm X 4

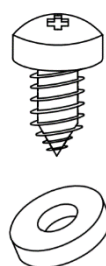
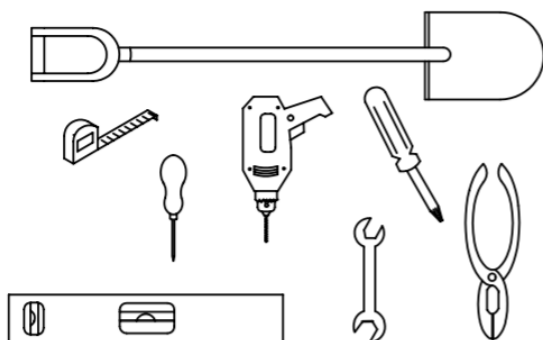

Ku každé skrutce použijte podložku.

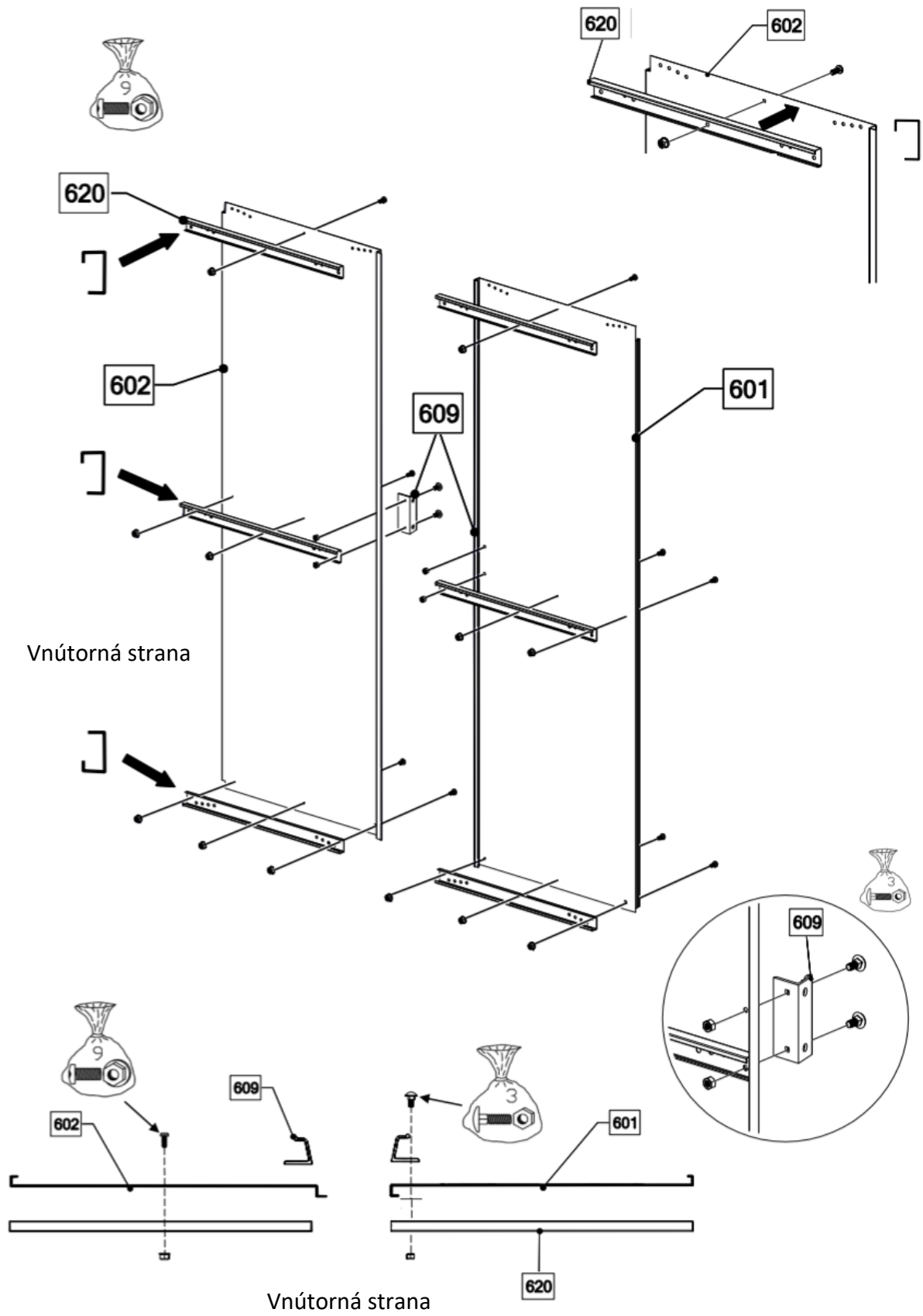

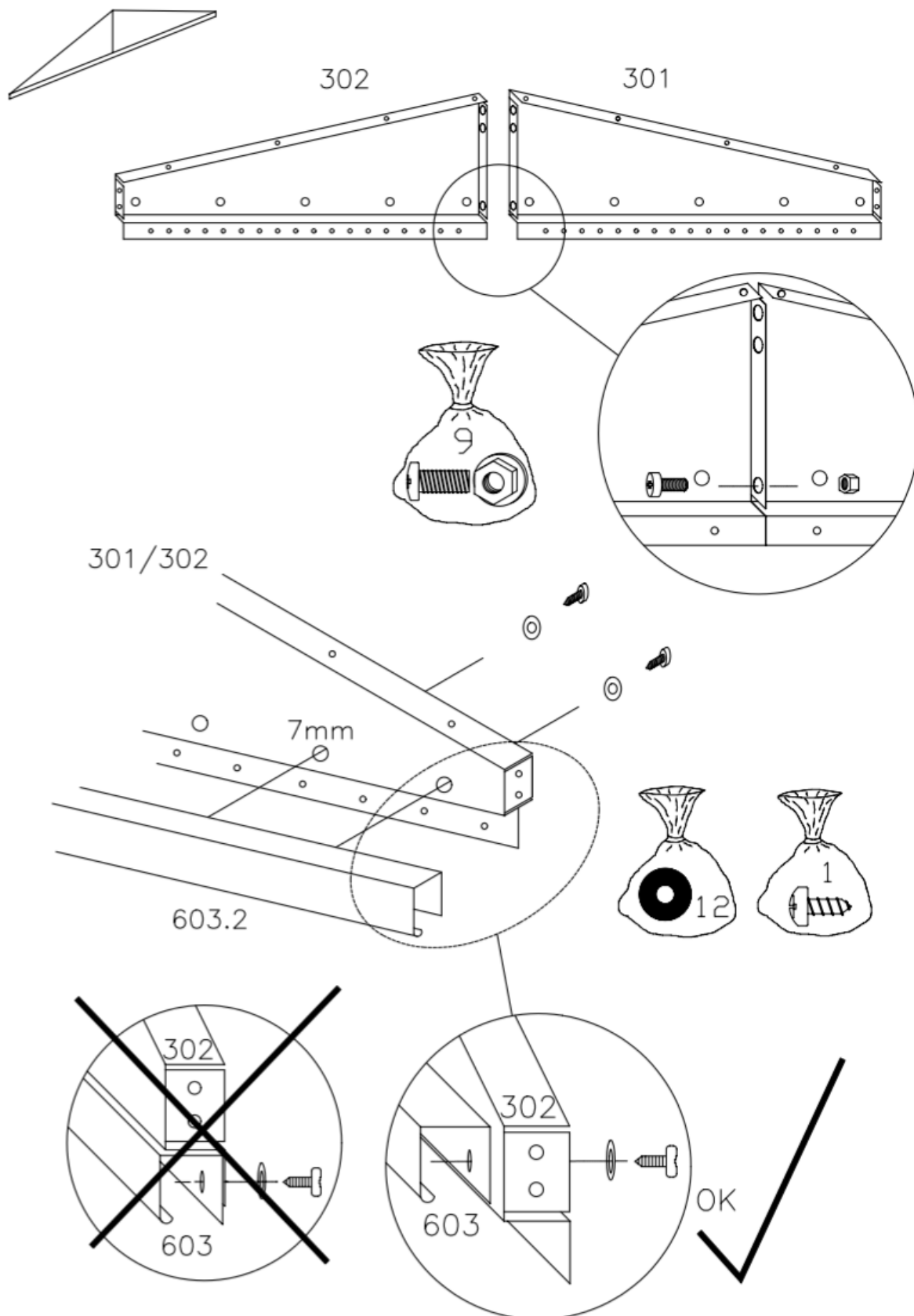

Zaistite cez 7mm otvory v štítoch.

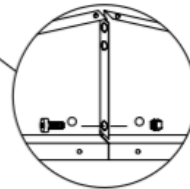
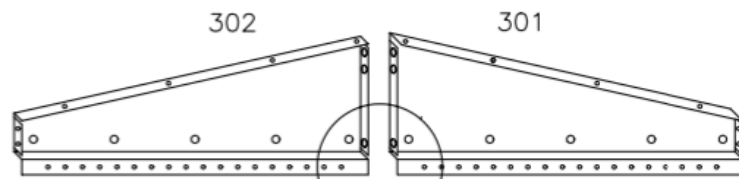
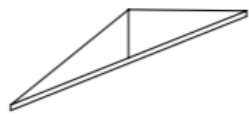

Predné štíty

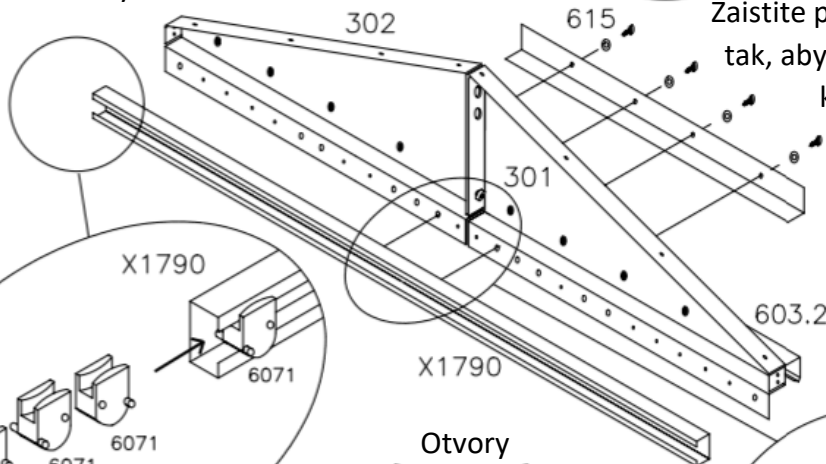

Zaistite pomocou 4 skrutiek tak, aby strecha priliehala ku stenám.

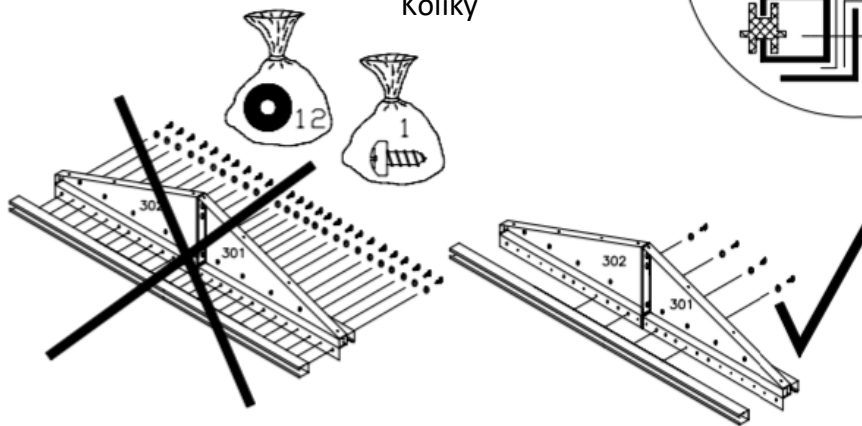
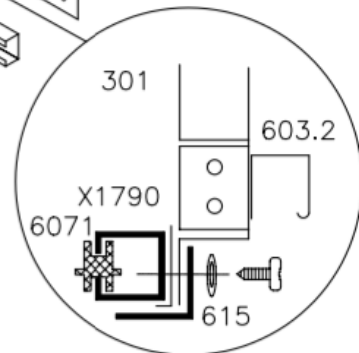
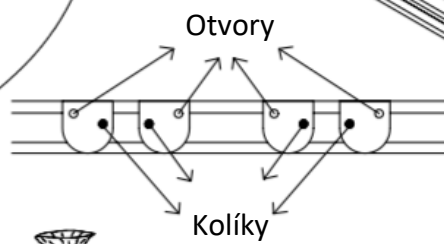
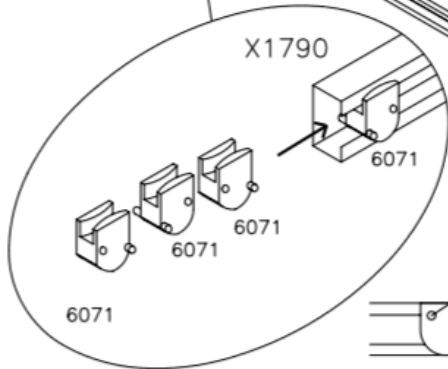

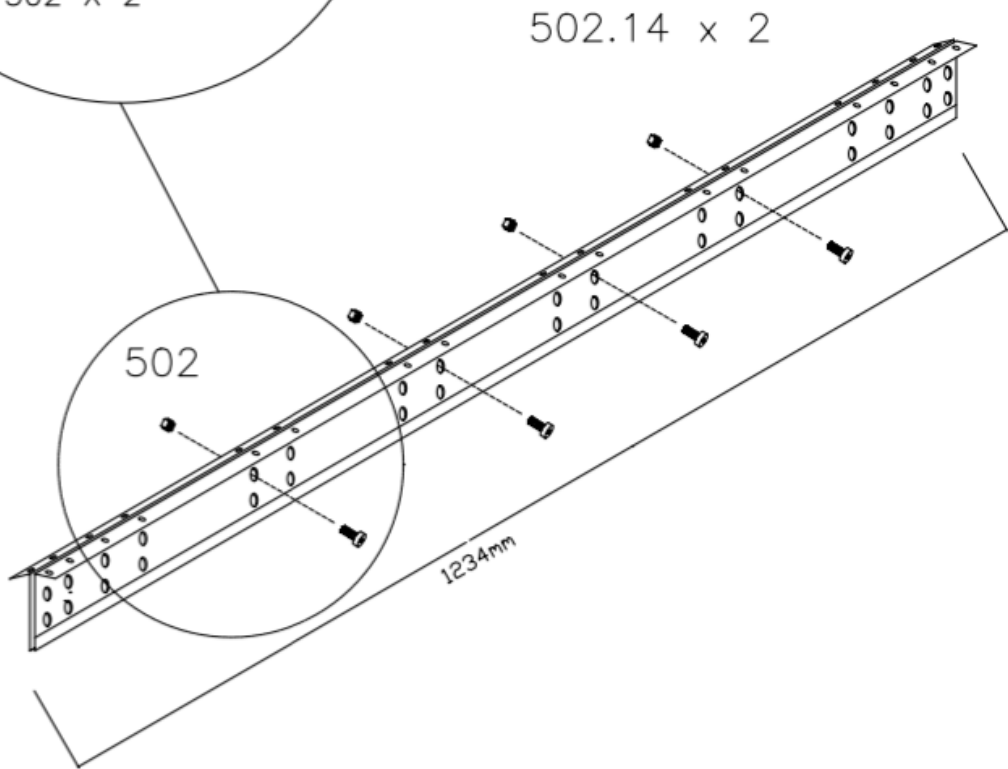
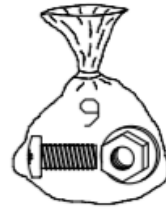
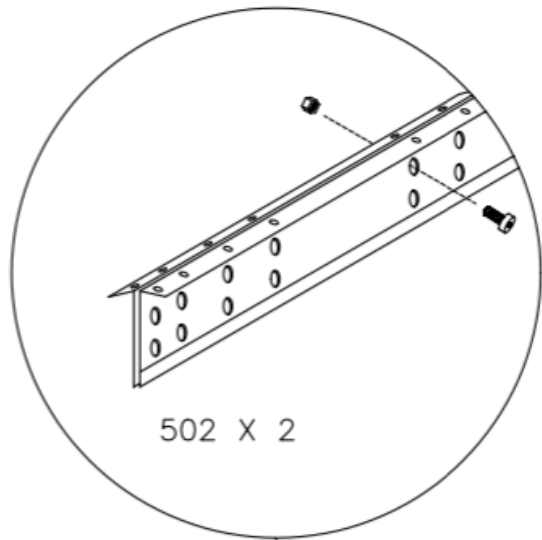

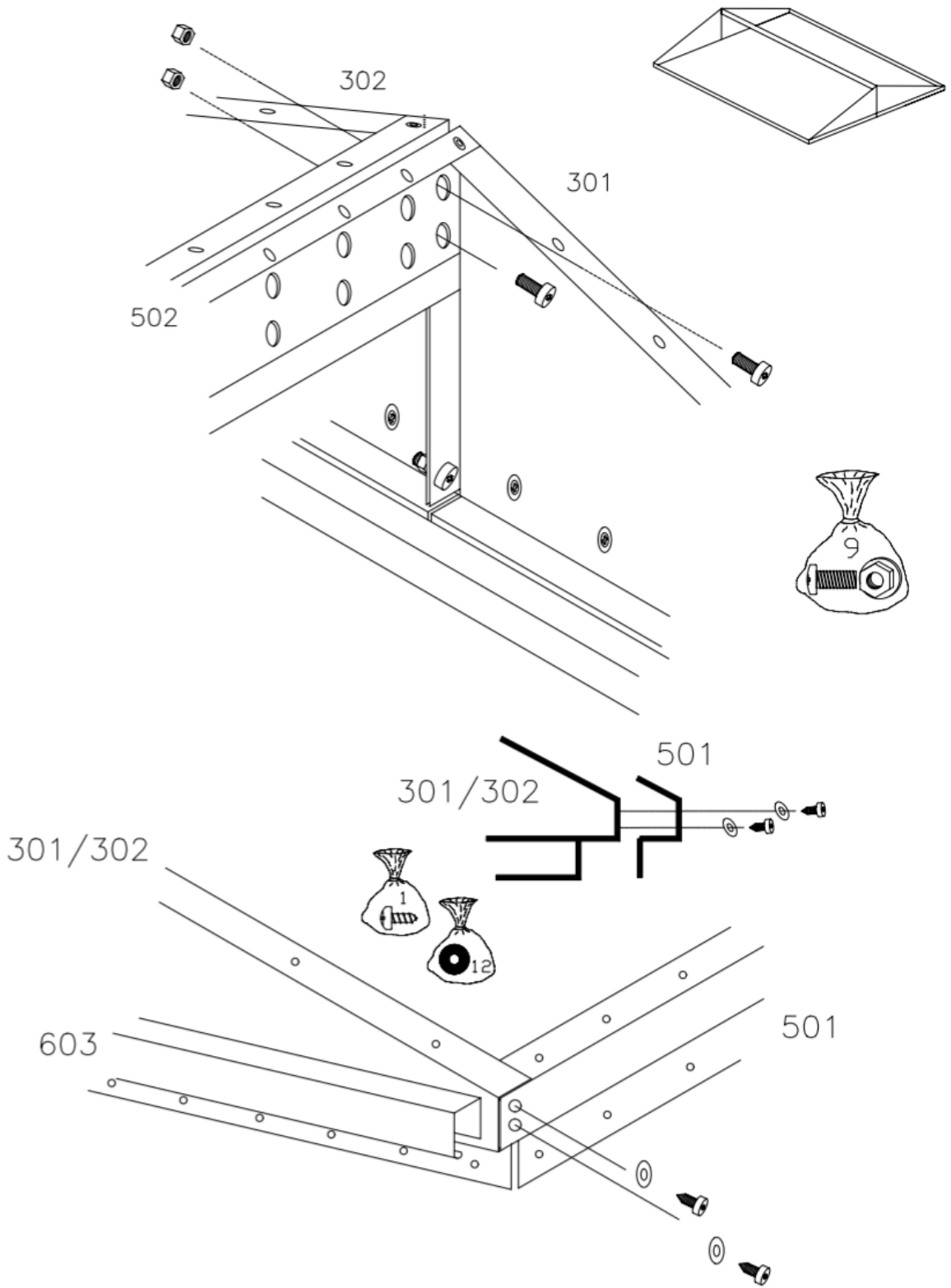

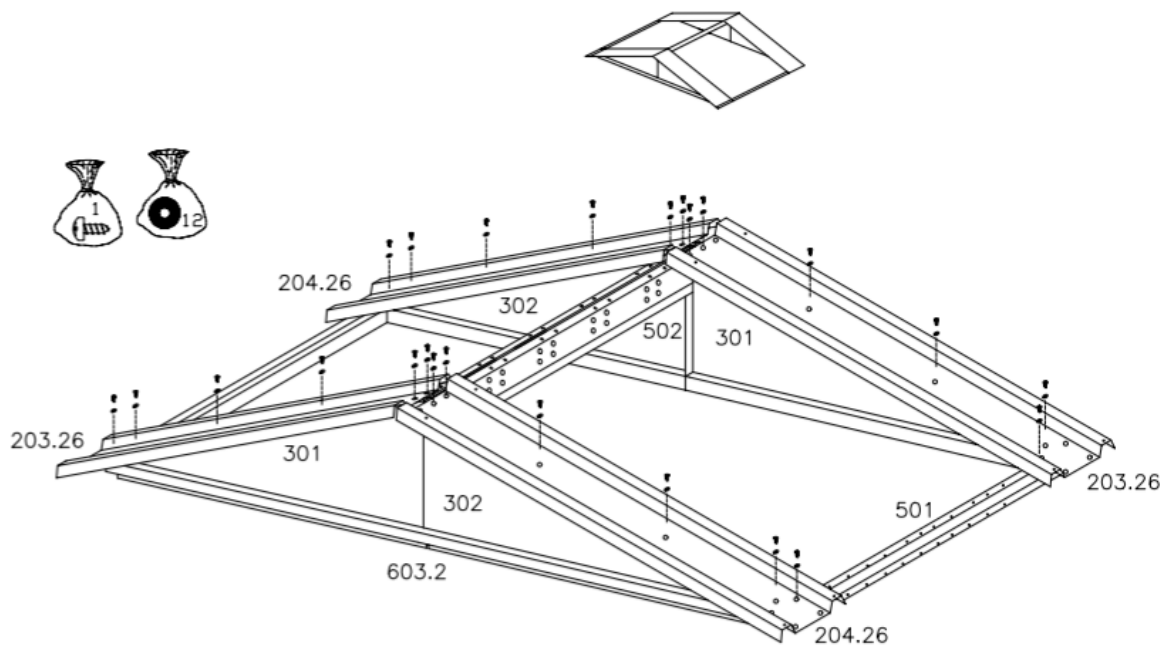

Předná
strana

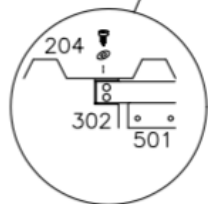
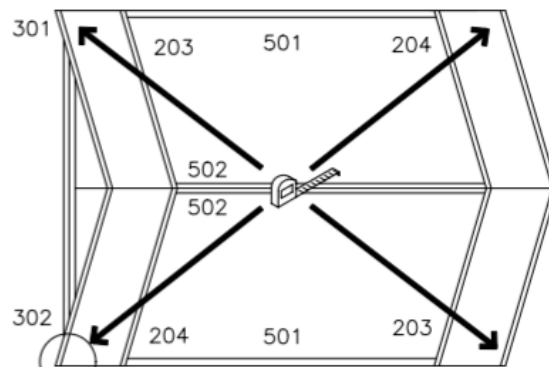

Neuťahujte skrutky, kým nebudú
rohové strešné panely (203, 203)
zarovnané a rám strechy nebude
v tvare štvorca.

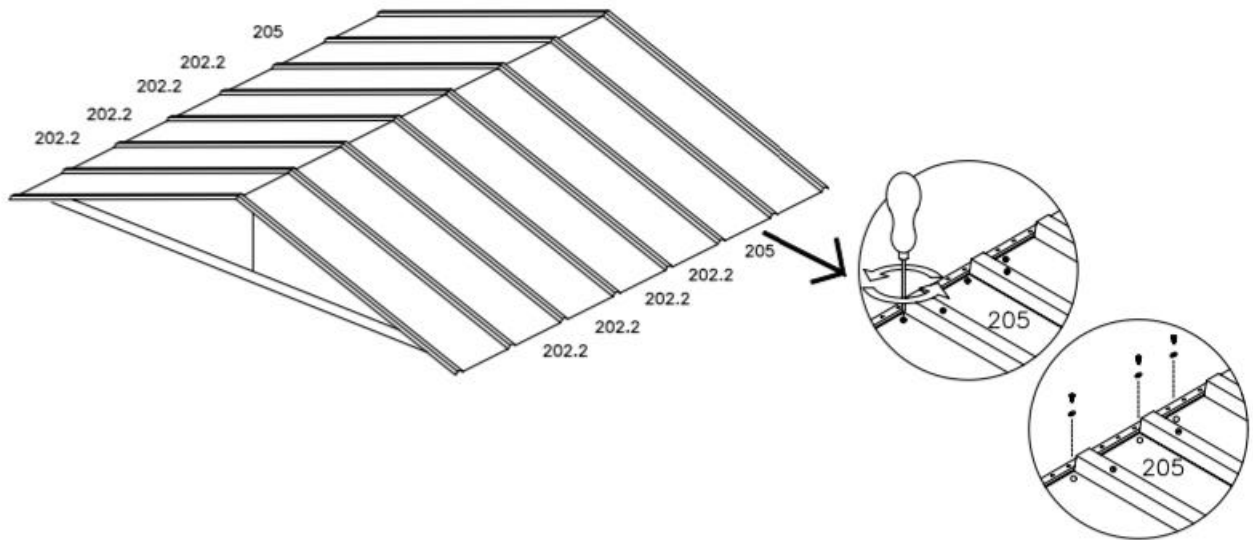
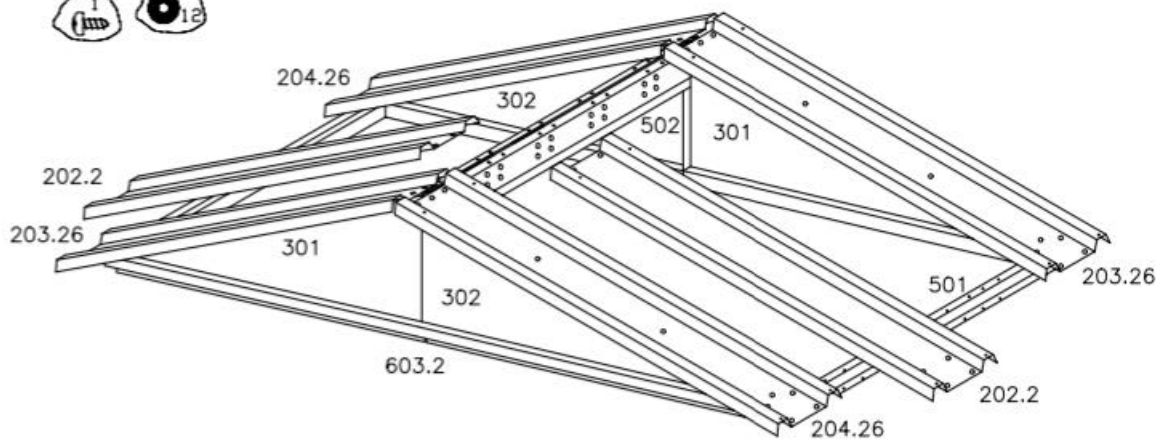
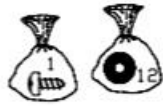

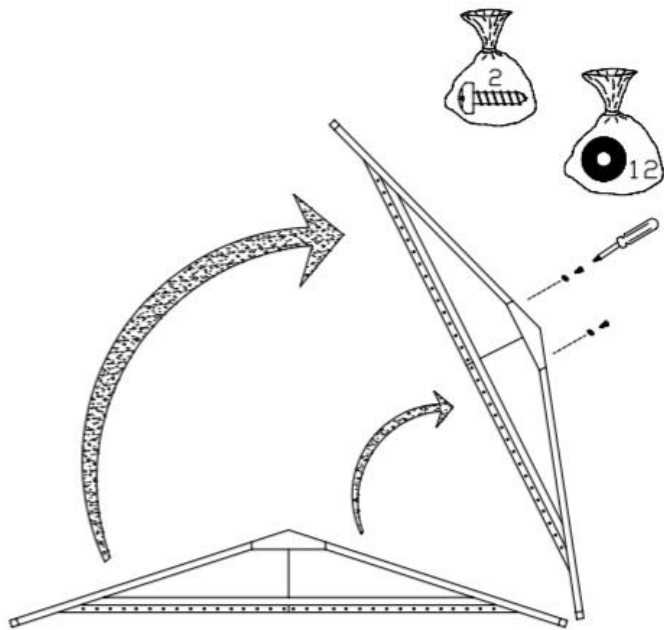
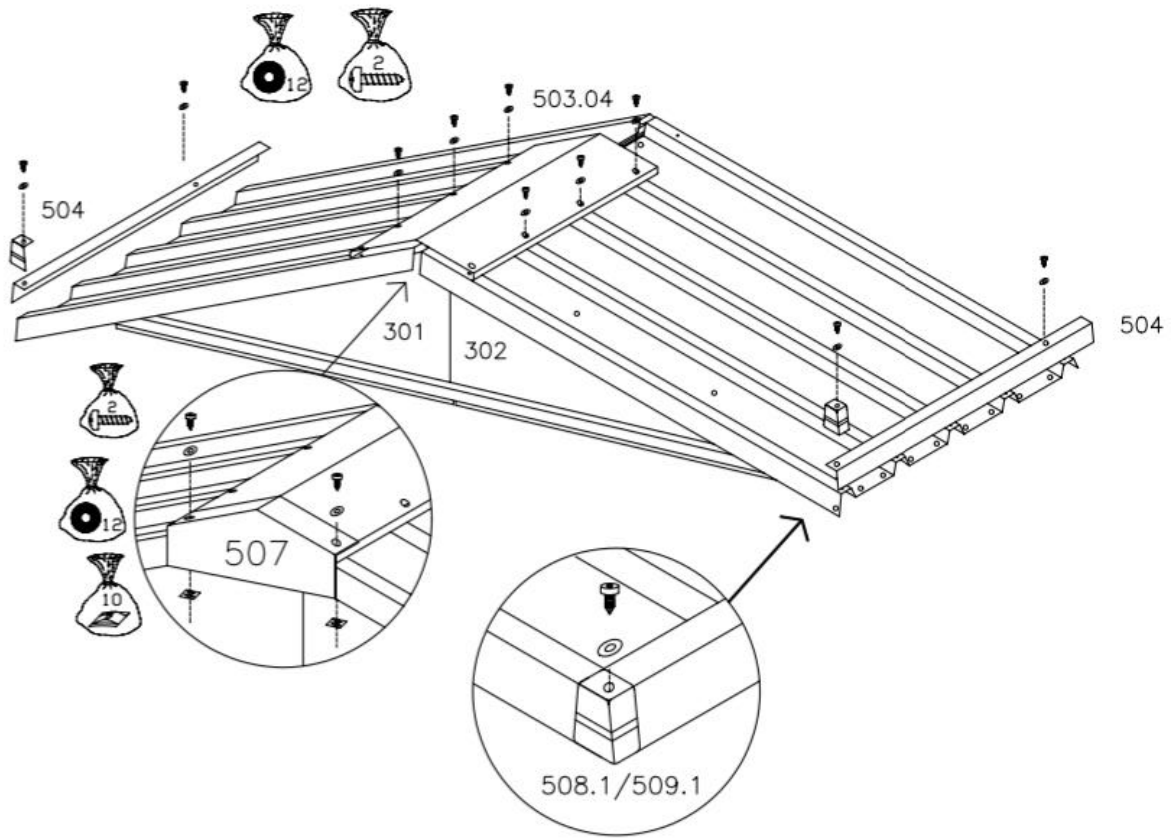

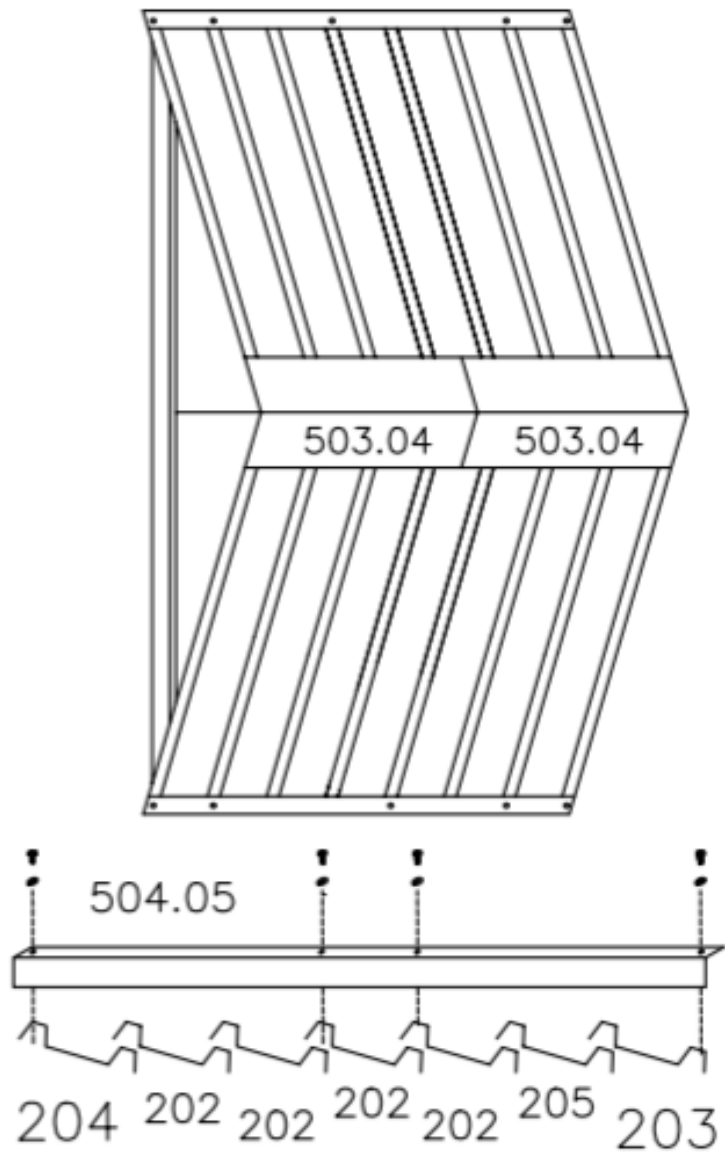

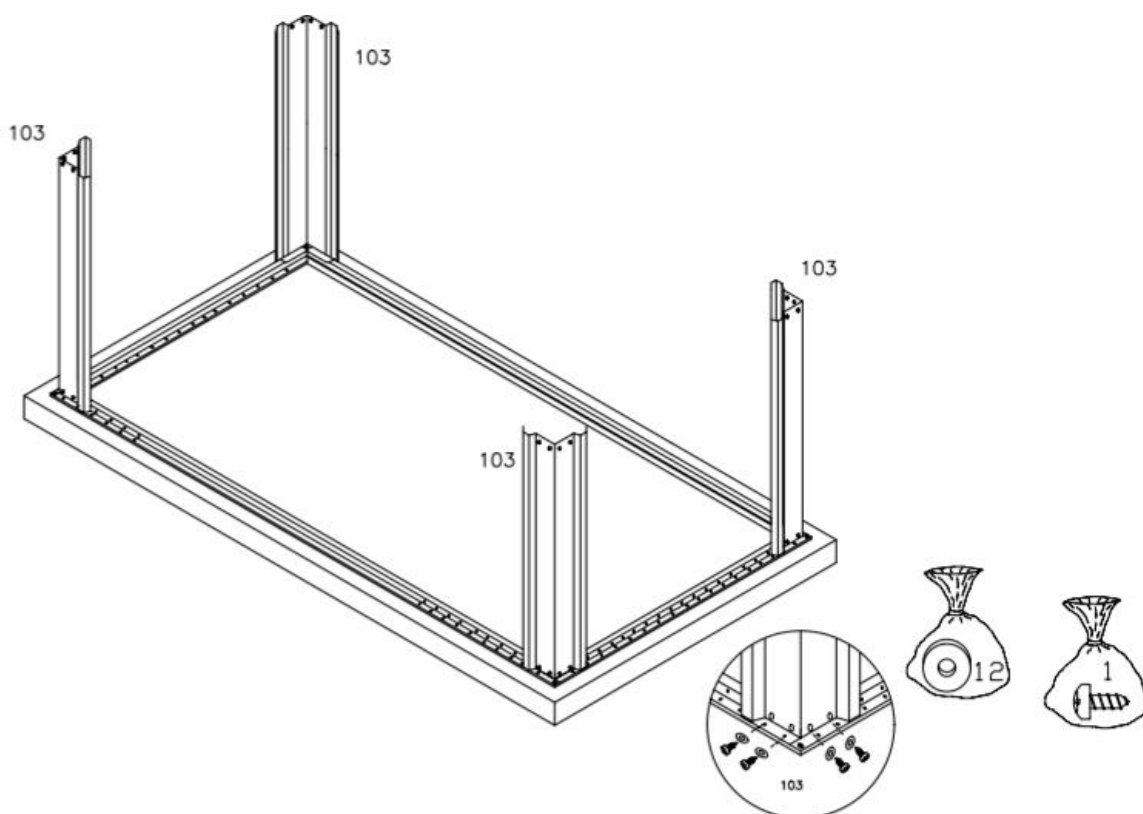
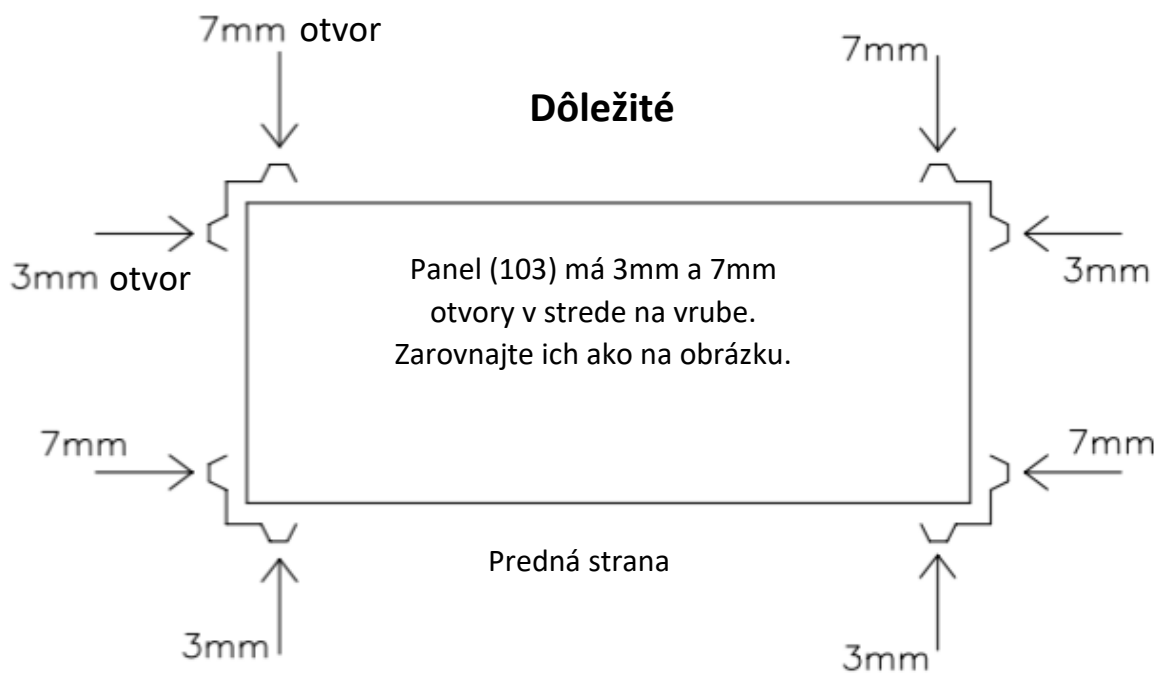

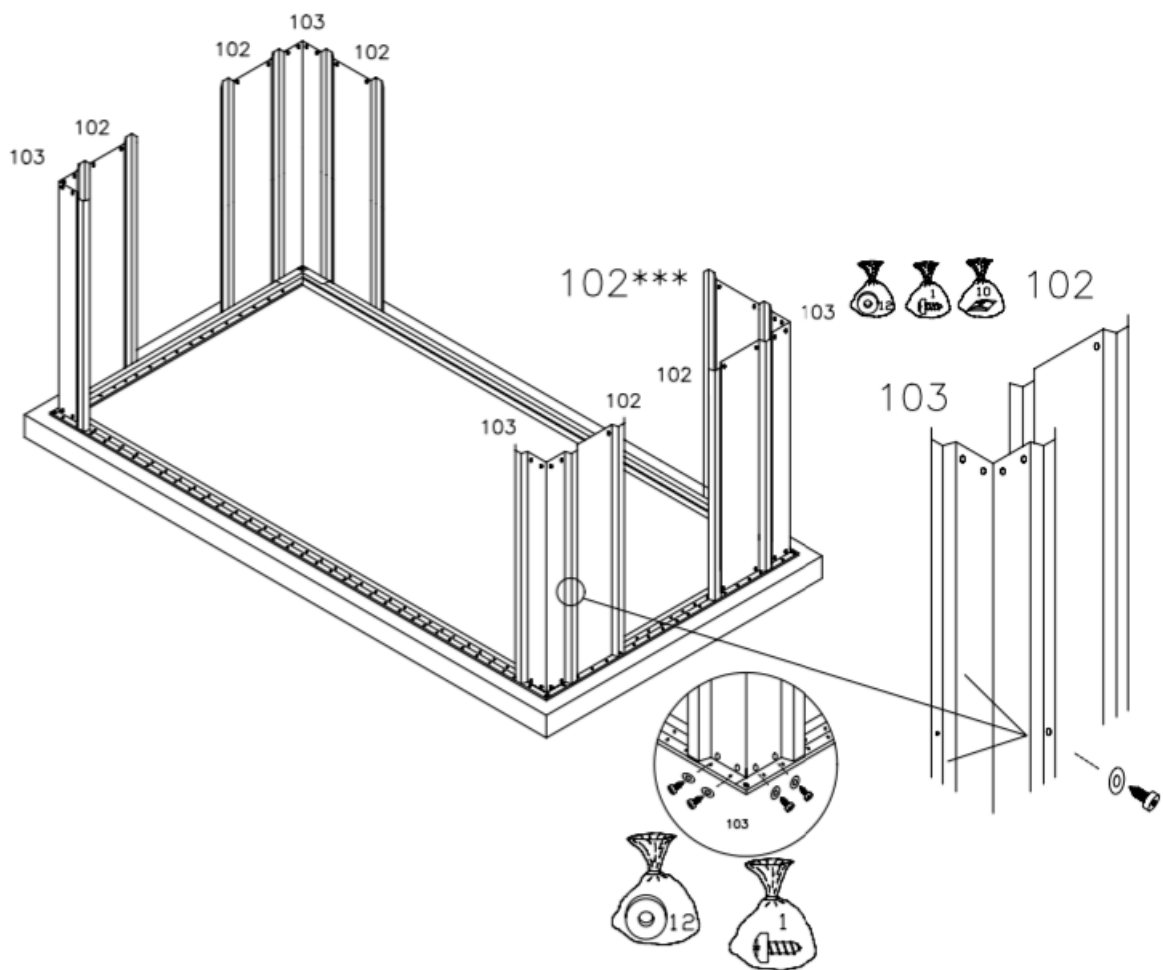

1. Šesť stenových panelov (102) pripevnite k rohovým panelom (103) a základným lištám (401).
2. Stenové panely zarovnajte tak, aby boli 7mm otvory na vrube na 3mm otvoroch ďalšieho panelu.
3. Stenový panel (102***) umiestnite tak, aby boli 7mm otvory stenového panelu aj rohového panelu zarovnané. Zaistite pomocou zvierky z balenia 10.

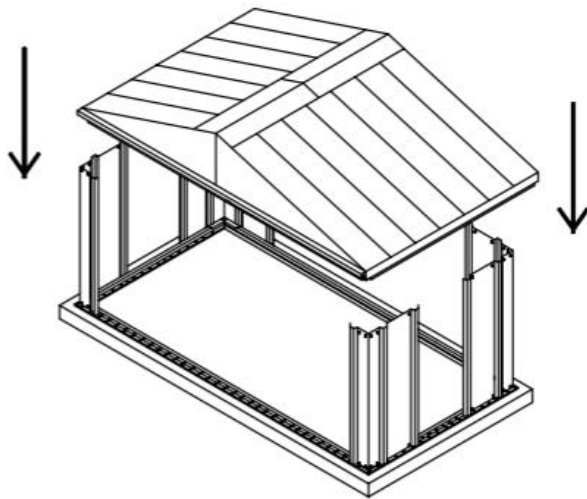

Strechu položte na steny a zaistite.

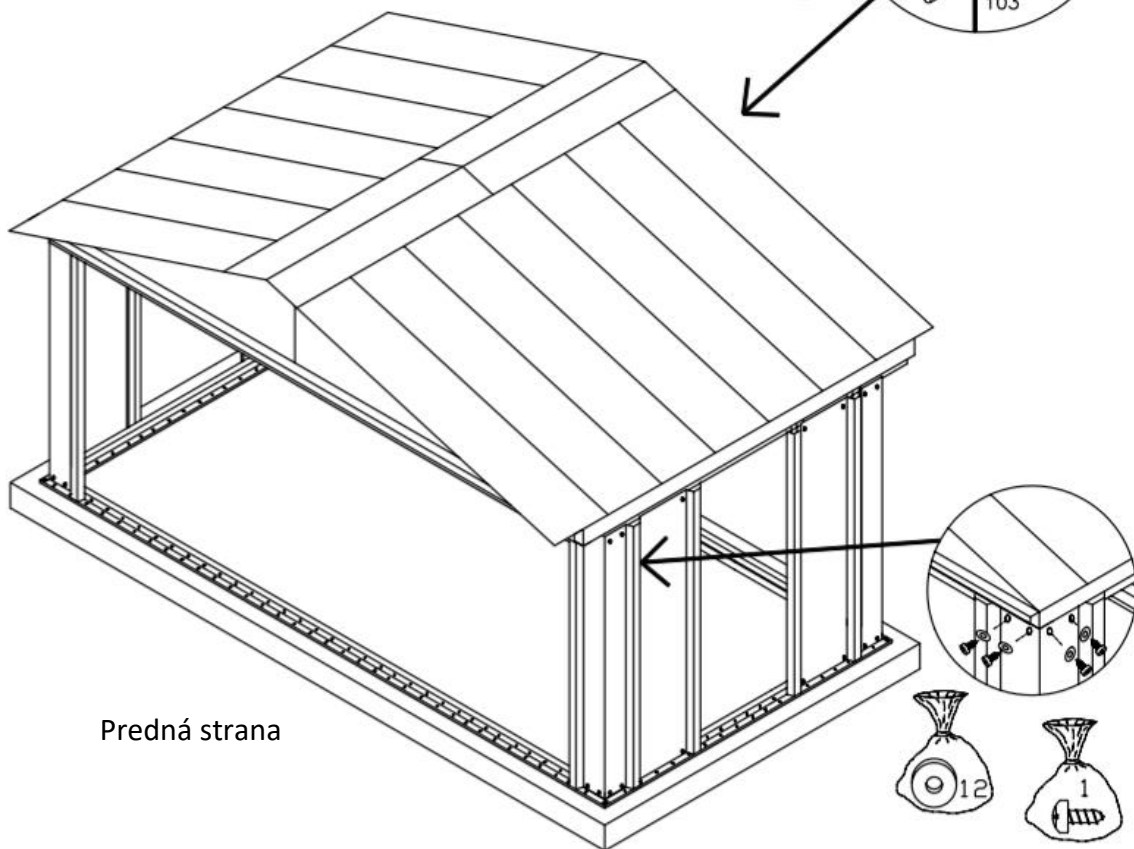
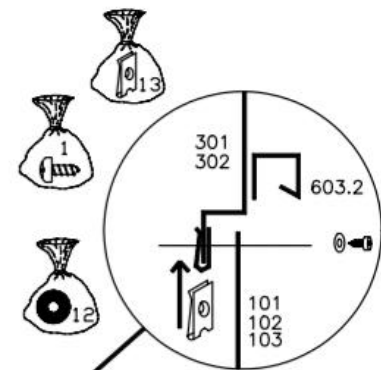

Predná strana

Zostava stenových panelov

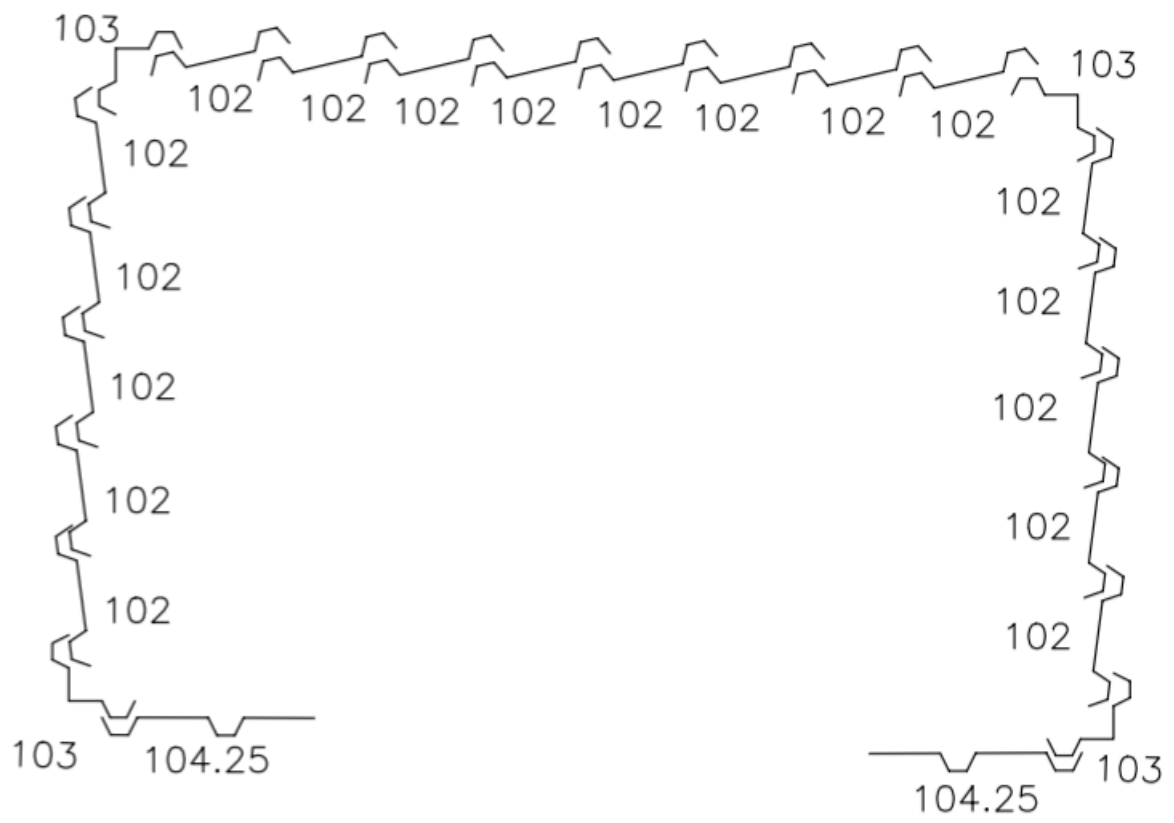

Predná strana

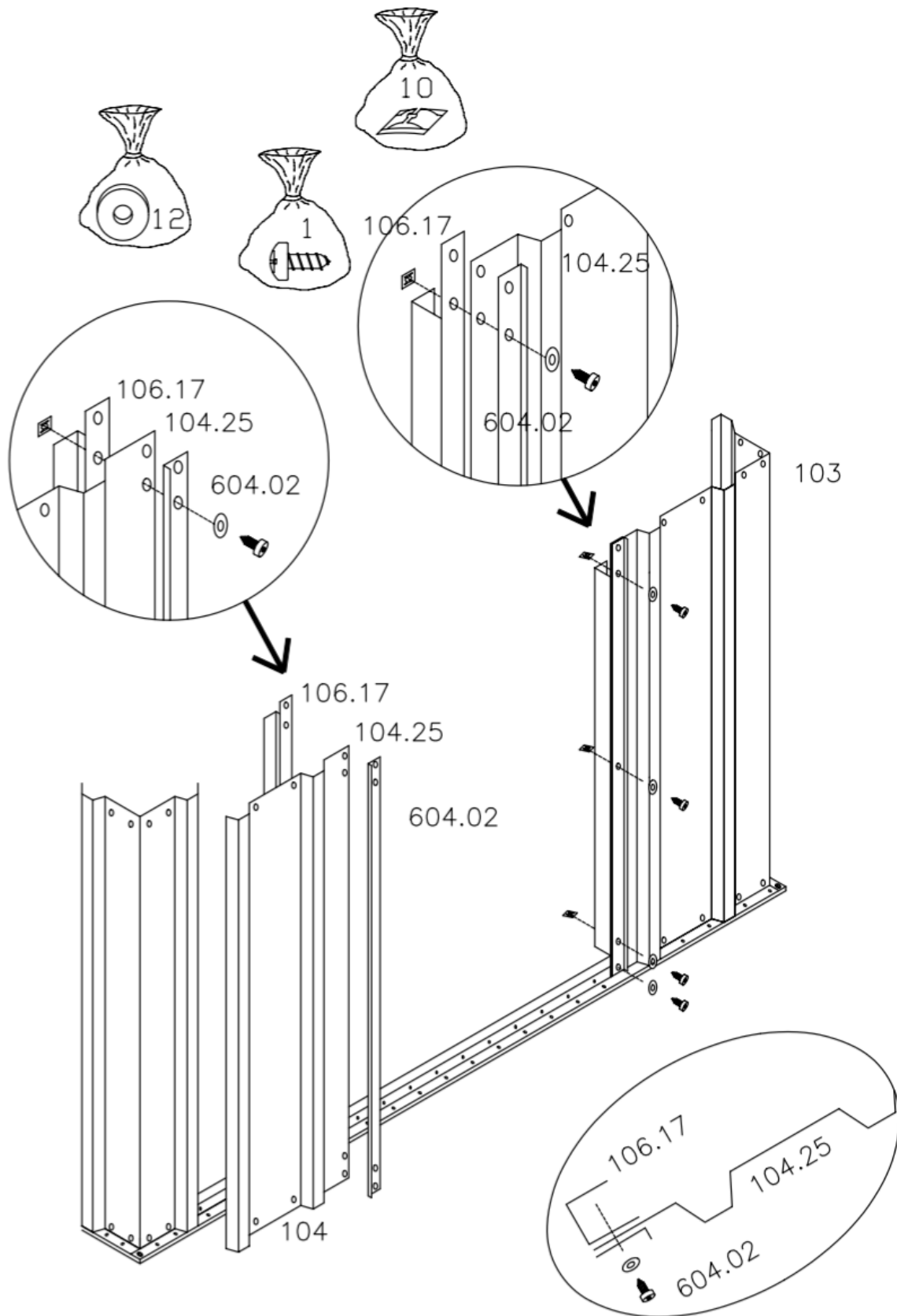

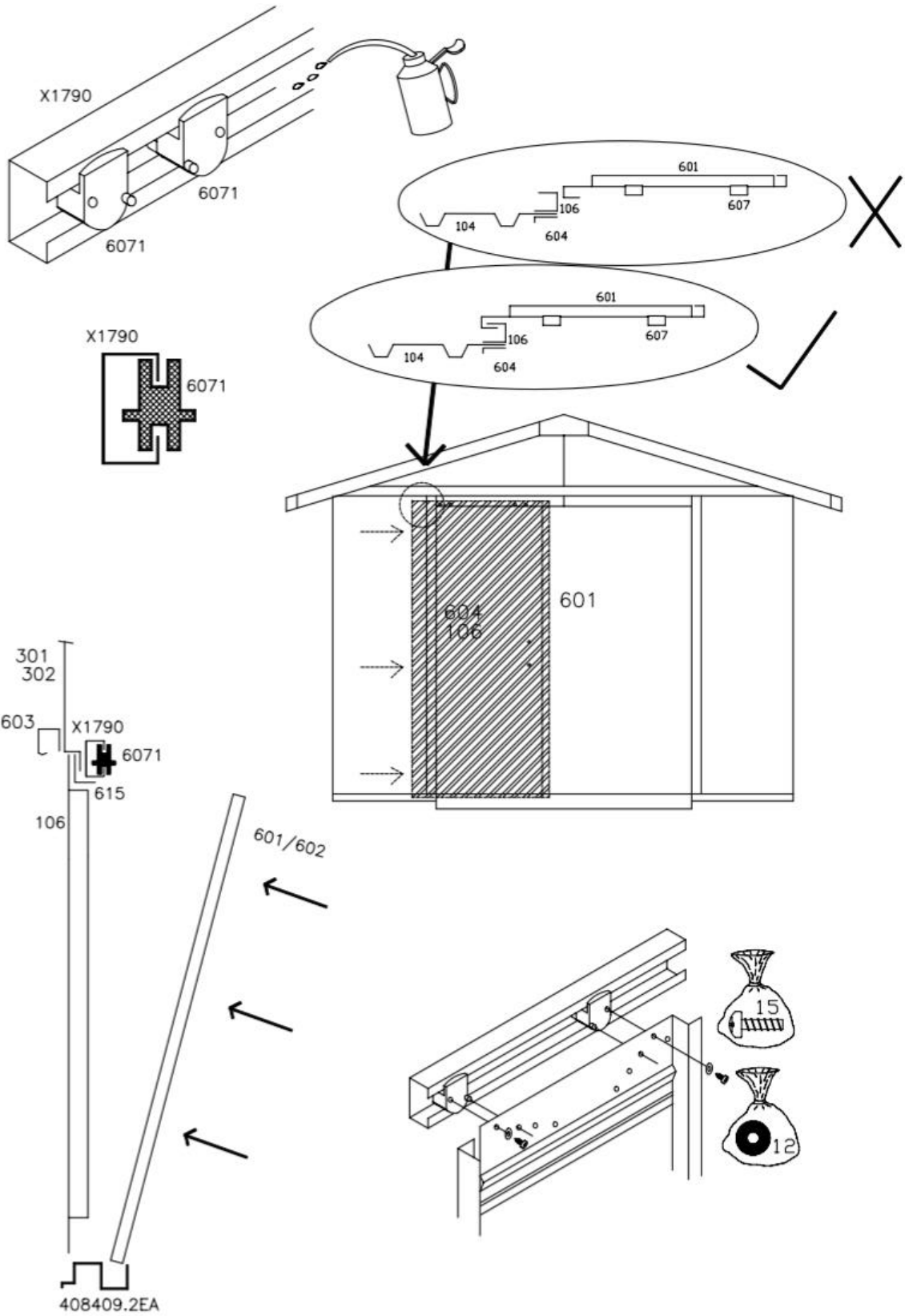

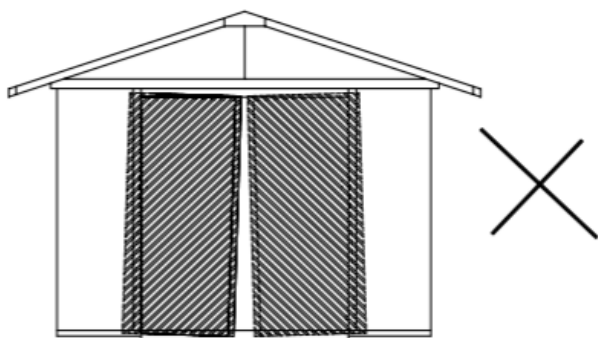

Nastavte, aby boli
dvere vyrovnané.

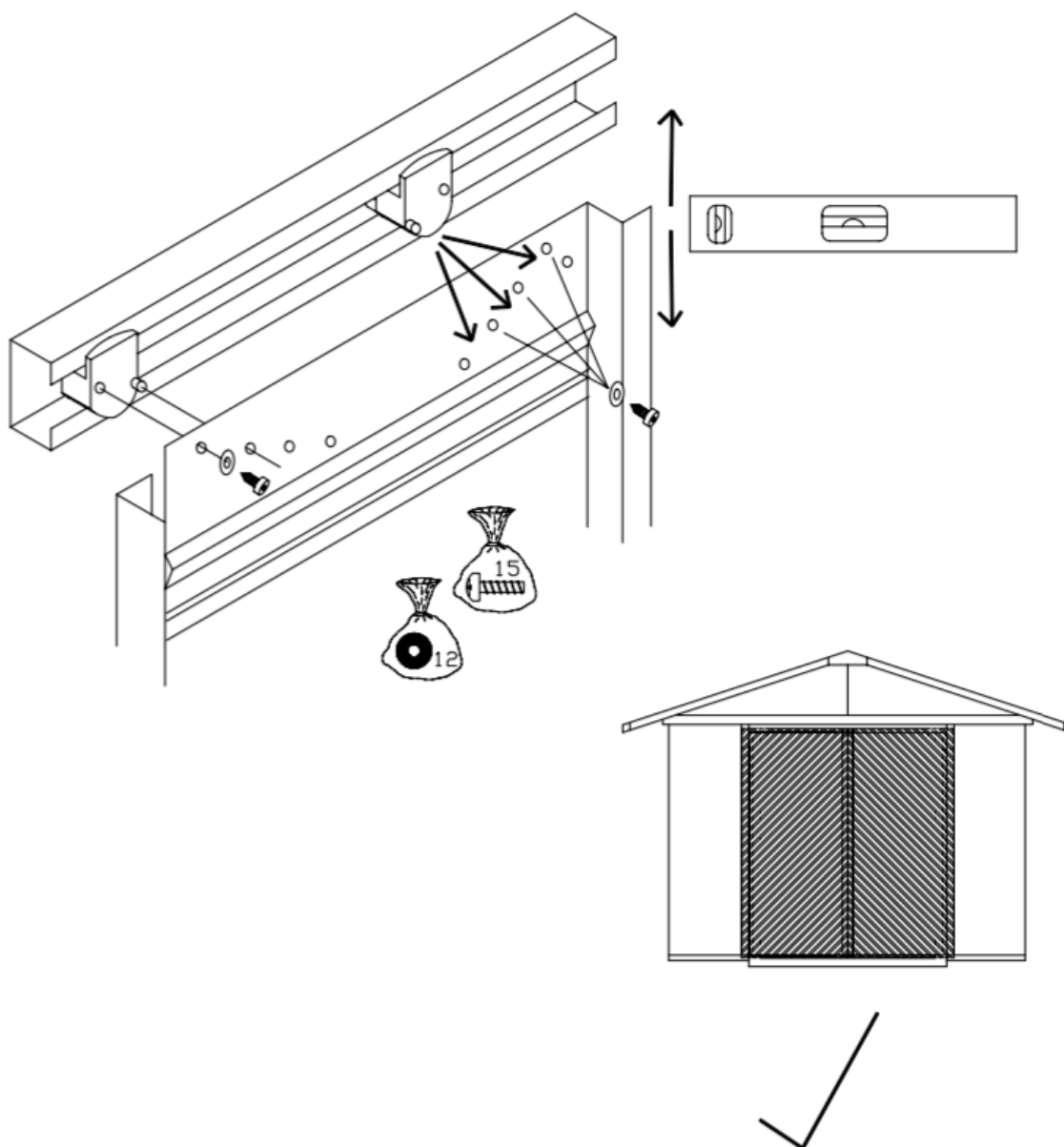

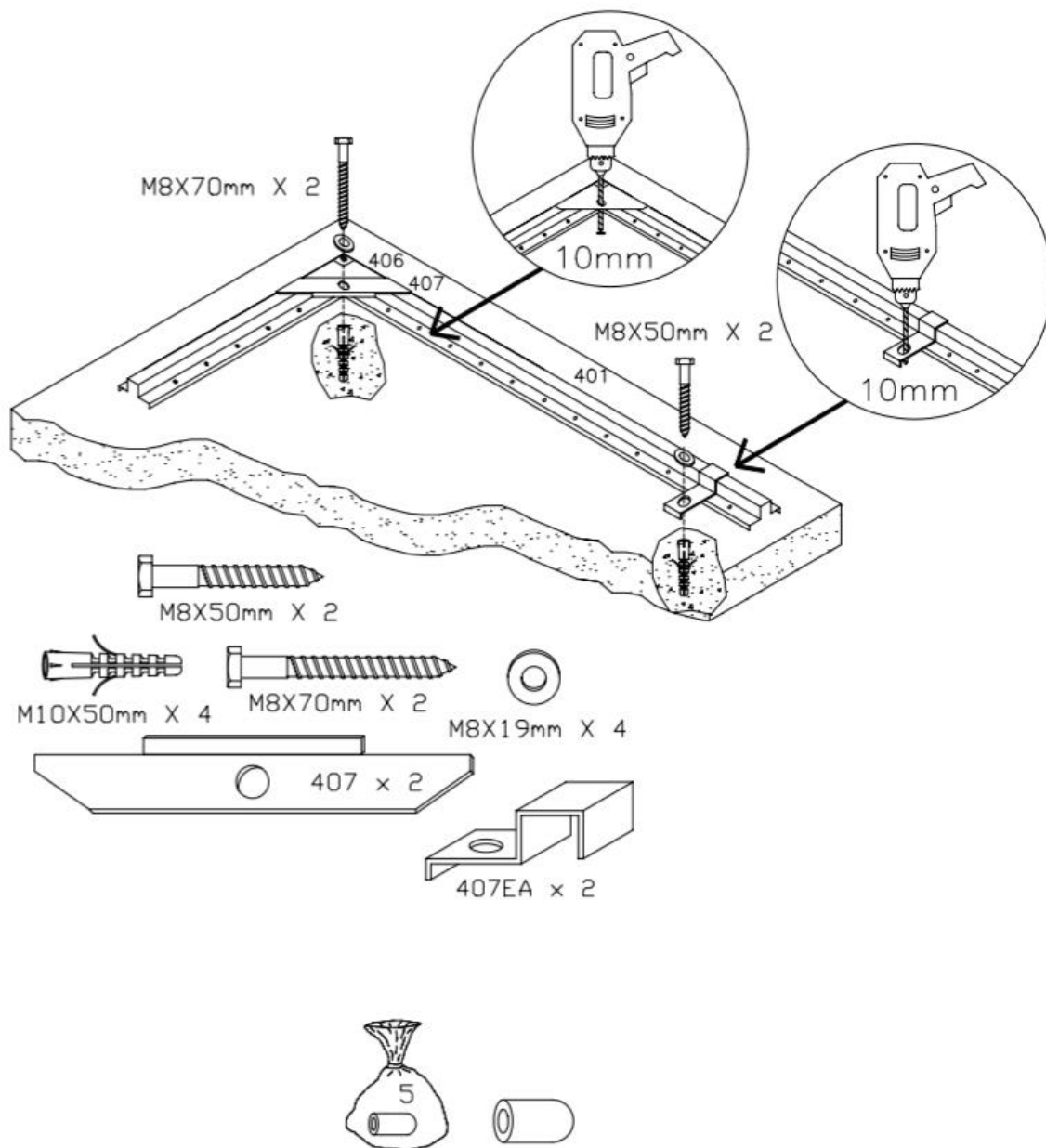

Plastové uzáver z balenia č. 5 použite na odkryté konce skrutiek na vnútorných stenách.